

UNIVERSIDAD DE GEUSTO
FACULTAD DE CIENCIAS POLITICAS Y SOCIOLOGIA

**"EL NACIONALISMO VASCO RADICAL:
DISCURSO, ORGANIZACION Y EXPRESIONES"**

Tesis doctoral presentada por D. José Manuel Mata López
Dirigida por el Doctor D. Francisco José Llera Rama

EL DIRECTOR

A large, stylized handwritten signature in black ink, enclosed within a large, irregular oval shape.

EL DOCTORANDO

Bilbao, Julio, 1991

El destino de una época de cultura que ha comido del árbol de la ciencia consiste en tener que saber que podemos hallar el sentido del acaecer del mundo, no a partir del resultado de una investigación, por acabada que sea, sino siendo capaces de crearlo; que las "cosmovisiones" jamás pueden ser producto de un avance en el saber empírico, y que, por lo tanto, los ideales supremos que nos mueven con la máxima fuerza se abren camino, en todas las épocas, solo en la lucha con otros ideales, los cuales son tan sagrados para otras personas como para nosotros los nuestros.

Max Weber

Si quieres entrar en un pentágono, y no lo logras por ninguno de los cinco lados, busca el sexto.

Antiguo proverbio chino

*No dudes
de aquél
que te diga
que tiene miedo*

*pero ten miedo
de aquél
que te diga
que no conoce la duda*

Erich Fried

INDICE

	Págs.
AGRADECIMIENTOS	7
INTRODUCCION	10
PARTE PRIMERA: LA CENTRALIDAD NACIONALISTA Y EL COLECTIVO NACIONALISTA RADICAL	
Capítulo 1: Planteamiento de la investigación	15
1.1. Antecedentes	16
1.2. Algunas claves de análisis del contexto social	26
1.3. Objetivos de la investigación	37
1.4. Hipótesis	40
1.5. Metodología de análisis y fuentes	43
Capítulo 2: Interpretaciones nacionalistas, sustento social y acción política	49
2.1. La realidad social del nacionalismo vasco radical como problema	50
2.1.1. La "racionalidad nacionalista"	51
2.1.2. Problema social versus problema sociológico	52
2.1.3. La "radicalidad" del nacionalismo y el nacionalismo radical	54
2.1.4. El agregado social del nacionalismo radical	57
2.2. La problematización del nacionalismo	62
2.3. Discurso político y correlato social	71
2.4. Interpretaciones del nacionalismo y orientaciones de la acción política	76
Capítulo 3: Etnicidad, nacionalismo e ideologías	82
3.1. El nacionalismo como propuesta ideológica	83
3.2. Base étnica y proyección nacionalista	86
3.3. Los componentes ideológicos "asociados"	91
3.4. La racionalización de la propuesta radical: "Democracia nacional", "Autodeterminación" y "Representación"	94
Capítulo 4: Fundamentos culturales y procesos políticos	104
4.1. Bases	105
4.2. La cultura	108
4.3. La variable cultural y la adhesión a un colectivo político	111
4.4. "Cultura política", "Socialización política" y "Reproducción social"	115

PARTE SEGUNDA: LOS AGENTES DEL CONTEXTO, LAS EXPRESIONES Y LA CONFIGURACION ORGANIZATIVA

Capítulo 5: Las expresiones colectivas: La significación ritual del espacio público	123
5.1. Creencias y rituales	124
5.2. La específica funcionalidad de los rituales en el nacionalismo radical	132
5.3. Las expresiones del colectivo: sistematización y análisis	139
Capítulo 6: La estructuración del nacionalismo radical: "El Movimiento Vasco de Liberación Nacional" (MVLN)	172
6.1. Dimensiones organizativas	173
6.2. El Movimiento y su conglomerado	184
Capítulo 7: Las claves del contexto: ETA, la Iglesia y el Estado	215
7.1. ETA: referencia simbólica y poder fáctico en el nacionalismo vasco radical	216
7.2. La influencia de la Iglesia	230
7.2.1. Antecedentes históricos	232
7.2.2. La situación actual	235
7.3. El Estado y el Marco Autonómico	245
7.3.1. Antecedentes históricos	245
7.3.2. La Institucionalización política	248

PARTE TERCERA: EL DISCURSO NACIONALISTA RADICAL

Capítulo 8: La definición de la situación y el enlace nacionalista	260
8.1. Elementos clave	261
8.2. La interpretación de las diferencias entre los nacionalistas	270
8.3. La percepción de la dinámica radical	275
8.4. La definición de la situación	280
8.5. Las transformaciones de la vida cotidiana: visión de la historia reciente	289
Capítulo 9: La percepción del movimiento: Organización, expresiones y canales de socialización	299
9.1. Bases del movimiento y sectores sociales	300
9.2. La imagen de la estructuración del movimiento	305
9.3. La estrategia para el encuadramiento de otros sectores sociales	318
9.4. El futuro del movimiento, situación y soluciones	322
9.5. La significatividad de las expresiones colectivas	328
9.6. Algunas pautas de socialización	331

	Págs.
Capítulo 10: La valoración de la Institucionalización Política y sus agentes	340
10.1. El Gobierno Vasco y el Estatuto de Autonomía	341
10.2. El papel de la Iglesia	349
10.3. La Constitución, el Estado y sus actuaciones	356
10.4. Los otros partidos nacionalistas	362
Capítulo 11: ETA como referencia central	373
11.1. ETA: Visión de su influencia en la sociedad y en el colectivo	374
11.2. ETA: Razón de su existencia y legitimidad de la violencia	384
11.3. ETA: Sustento social, "representatividad" y "negociación"	392
11.4. ETA: Los efectos sociales de la violencia	399
Capítulo 12: Base étnica y "representación"	403
12.1. Las claves de delimitación étnica	406
12.2. "Participación" y "Representación"	424
CONCLUSIONES	434
BIBLIOGRAFIA	457
ANEXOS	
TOMO II: ENTREVISTAS Y GRUPOS DE DISCUSION	
TOMO III: FUENTES INDIRECTAS Y DATOS DE EXPRESIONES COLECTIVAS	

AGRADECIMIENTOS

Sería prolijo enumerar aquí las instituciones y personas sin cuya ayuda, ánimo y comprensión habría sido imposible realizar esta tesis doctoral, pero, aún a riesgo de olvidarme de alguna, voy a intentar reflejarlas en estas líneas.

Quisiera comenzar este capítulo de agradecimientos expresando mi más profundo reconocimiento a Juan José Linz y a los Departamentos de Ciencia Política y Sociología de la Universidad de Yale por su invitación, por los consejos que recibí, y por darme todo tipo de facilidades para la utilización de sus instalaciones. Puedo considerar los meses que estuve allí como los más fructíferos y reveladores para acometer la modesta investigación que he realizado.

A Francisco Jose LLera, el director de esta tesis, por su comprensión y amistad, pero, sobre todo, por su claridad exenta de altivez, por su honrabilidad, y por esa especial manera que tiene de conseguir que las personas que trabajan con él asuman sus responsabilidades respondiendo a la dejadez con trabajo, y al trabajo con la entrega.

A Xabier Aierdi porque sin él no existiría la mitad de este investigador, ni de esta persona; y a Josu Maeztu, Victor Urrutia y Alberto Diaz Mancisidor por su "compañía total", que por incluirlo casi todo, no tendría páginas suficientes para enumerar su contenido.

A los "gaztetxos" del departamento por su compañerismo, que a estas alturas del curso todavía es un bien escaso.

A Ander Gurrutxaga por su ánimo y confianza.

Al Departamento de Sociología de la Universidad del País Vasco, en general, porque las discusiones, el debate, y, muchas veces, el conflicto, que lleva consigo la vida universitaria, siempre son enriquecedores para la investigación, el investigador y la persona.

Al Centro de Investigaciones Sociológicas (CIS) por poner a mi disposición y darme todo tipo de facilidades para la utilización de su banco de datos

A la Facultad de CC.PP. y Sociología de la Universidad de Deusto por acoger con generosidad la defensa de esta tesis.

A mi hermana Mar por toda su ayuda en la recolección de datos, y a las secretarias-
os porque con su ayuda ha podido adquirir forma.

Y a todos aquellos que, de una manera u otra, han colaborado para que esta tesis
llege a buen término.

Es necesario dejar constancia aquí de las enormes y, a veces insuperables
dificultades que sistemáticamente se han puesto para la realización de determinadas
entrevistas, que aún estando concertadas, después me he visto obligado a suspenderlas,
una y otra vez, hasta materializarlas definitivamente.

A esto no es ajeno el sentimiento de "persecución" que poseen muchas de las
personas pertenecientes a este colectivo, la precaución que poseen ante el surgimiento de
posibles matizaciones y críticas en el ámbito interno, y ¡cómo no! la gran impermeabilidad
que surge ante la presencia de elementos "externos", "no controlados" o "etiquetados"
como susceptibles de ser "contrarios políticos", "enemigos sociales", "policías",
"secuaces del Ministerio del Interior o del Plan ZEN", y otros.

Es por todo ello por lo que quiero hacer constar aquí mi sincero agradecimiento a
aquellas personas que aceptaron servir de enlace, realizar las entrevistas, discutir, dar
opiniones, y mantener una relación exenta de intolerancias; todo ello, a pesar de los
diversos problemas surgidos, y, a veces, incluso a pesar del conocimiento de mi posición
personal con respecto a la problemática que se estaba investigando.

A aquellas personas que, por cualquiera de los motivos anteriores, no aceptaron
realizar las entrevistas, dijeron que "no" sin decirlo, se mostraron agresivos, o incluso se
comportaron con desprecio, también quiero expresarles mi agradecimiento, porque de sus
actitudes, escritos y actuaciones, en general, se ha enriquecido mi conocimiento, no
solamente de ellos, sino sobre todo de la heterogeneidad de actitudes que existe en el
colectivo nacionalista radical, y de la problemática planteada en el seno de éste.

INTRODUCCION

INTRODUCCION

La presente Tesis doctoral realizada sobre el Nacionalismo Vasco Radical se sitúa en el contexto de la compleja y problemática realidad política y social del País Vasco.

El conocimiento de las redes sociales y políticas que vertebran este colectivo es de una indudable necesidad si se quiere profundizar en la estructuración democrática de la Sociedad Vasca y del Estado de las Autonomías.

En este contexto, nuestro acercamiento analítico a este mundo social no viene determinado únicamente por lo apasionante que puede resultar como objeto de estudio politológico y sociológico, sino también por el convencimiento de que la disección de sus claves de funcionamiento puede aportar un grano de arena a la erradicación de la violencia, a la integración de la sociedad en un proyecto común y respetuoso de las diferencias, y a la profundización de la democracia en un sentido amplio, desde las actitudes de las personas hasta el ejercicio de poder.

El desapasionamiento deliberado con que se ha tratado este análisis no es óbice para que se hayan categorizado e interpretado los procesos sociales y políticos, los comportamientos de las personas y los grupos, y los hechos. Como decía Bourdieu, la lucha por definir la realidad es la lucha por imponer unas nominaciones como legítimas. Soy consciente de que cualquier interpretación de este fenómeno es susceptible de convertirse en un arma arrojadiza, y que, seguramente, este análisis como cualquier otro, va a ser utilizado y evaluado, en muchas ocasiones, desde la perspectiva político-ideológica de cada cual. Es necesario reseñar que lo que se dice y lo que no se dice pertenecen al mundo del limitado conocimiento del investigador, pero se ha intentado que la raíz no se encuentre en su posición política, ética o valorativa, en general.

Ni el análisis de la violencia, del nacionalismo, o de la historia de esta sociedad, tomados separadamente y de una manera generalizadora, son suficientes por sí mismos para explicar el por qué de la existencia de este colectivo, de la conflictividad que plantea, ni de las actitudes, comportamientos y, en general, expresiones que se derivan de ella. Aún menos, para explicar su mantenimiento y su fuerza social. Por ello, hemos creído conveniente —aún a riesgo de permanecer en algunas ocasiones en un nivel superficial— acudir a un análisis que conjuga distintos planos y descifrar la base común que los pone

en conexión, convencidos de que con ello podremos percibir más claramente la entidad social del colectivo cuyo análisis nos ocupa.

Después de estos prolegómenos, es necesario aclarar el objetivo de esta Tesis.

En esta Tesis se trata de analizar la vertebración social y política del Nacionalismo Vasco Radical en el contexto de la Comunidad Autónoma Vasca (CAV), tomando como referencia principal el periodo comprendido entre 1982 y 1988, esto es el llamado de consolidación democrática.

El objetivo concreto de la investigación de este colectivo se sitúa en cuatro niveles diferentes e interrelacionados: el discurso, la organización, las expresiones colectivas y la influencia de aquellos agentes del contexto que hemos considerado significativos para adquirir una visión lo más completa posible del mismo.

La elección de este contexto geográfico, más allá del simbolismo o de las valoraciones político-ideológicas que pueda llevar consigo, viene determinada porque la inclusión de otros espacios geográficos donde también desarrolla su actividad el colectivo (Navarra o Iparralde) complicaría en exceso este análisis. Las variables que entran en juego en estos otros espacios geográficos son diferentes, y las raíces, la configuración del colectivo y el contexto en el que se desarrolla, también.

Algo parecido sucede en el caso de la delimitación temporal. Si hemos elegido ese periodo de tiempo, es debido a la necesidad de concretar el objeto de estudio en una situación mínimamente homogénea. Para ello pensamos que el intervalo de tiempo que va desde la llegada del PSOE al gobierno -que indica el funcionamiento del turno democrático en el País-, hasta el momento en el que se acomete la reestructuración de HB, es clave para la comprensión del desarrollo del movimiento radical y la configuración de su mundo social.

A pesar de todo ello, en determinadas ocasiones se han ampliado estos límites espaciales y temporales en el convencimiento de que la comprensión de determinadas tendencias o dimensiones exigían hacerlo así.

Las fuentes que se han utilizado han sido principalmente cualitativas, tanto directas (entrevistas y grupos de discusión) como indirectas (documentos, artículos y otros). Con ellas se pretendía obtener la información necesaria para llevar a buen fin esta investigación, para adentrarnos en el mundo cognitivo y experiencial de los adherentes del colectivo, y al tiempo obtener información sobre aquellas otras dimensiones y procesos

que considerábamos esenciales. Ocasionalmente, para completar o dar forma a algunas de las afirmaciones o explicaciones se han utilizado fuentes de carácter cuantitativo, especialmente en el caso del análisis de las expresiones colectivas. En este caso los datos se han obtenido en la hemeroteca.

De entrada, la Tesis se ha dividido en **TRES PARTES** diferenciadas y en **DOCE CAPITULOS**.

En la **PRIMERA PARTE** se trata de abordar sistemáticamente aquellas directrices teóricas que pensamos son necesarias para situar las dimensiones y procesos desde los cuales se puede acometer la investigación de los objetivos propuestos.

Así, en el **PRIMER CAPITULO** se presentan las distintas dimensiones del problema y el contexto donde este se ubica, al tiempo que se trata de explicitar la estructura y el enfoque desde los que enmarcar el análisis realizado.

En el **SEGUNDO CAPITULO** se abordan las dimensiones teóricas sobre las que situar la diferencialidad y especificidad del sujeto de estudio, matizando y reformulando las posibles continuidades que se pueden establecer entre el colectivo y el nacionalismo, en general, y la violencia de ETA, en particular. Al mismo tiempo, se define el plano sociológico y politológico desde el que se desarrolla la investigación.

En el **TERCERO** se investiga la articulación existente en el nacionalismo radical entre etnicidad, nacionalismo y los componentes ideológicos asociados a la misma. Se trata de revelar la lógica mediante la cual adquiere significatividad la conformación de todos los otros ejes que componen el mundo social de este colectivo.

En el **CUARTO CAPITULO** se trata de diseccionar aquellos procesos sociales y políticos que pueden producirse en el sujeto de nuestro estudio y la aplicabilidad en nuestro caso concreto, de determinadas formulaciones teóricas de los mismos.

En la **SEGUNDA PARTE** se atiende a la formulación teórica aplicada y al análisis de tres ejes básicos para la comprensión del mundo social del nacionalismo radical: Las expresiones colectivas, la estructuración y las influencias de agentes significativos del contexto social e institucional como son la Iglesia, el Estado y ETA.

En el **CAPITULO QUINTO** se realiza una evaluación de la importancia que posee la dimensión parareligiosa de las creencias y los rituales en la conformación del mundo social del colectivo. Nos vamos a fijar, especialmente, en la particular funcionalidad que poseen los rituales para este colectivo, y cómo estos se desarrollan de

una manera ritualizada en el espacio público. También vamos a realizar una análisis sistemático de las expresiones que el colectivo ha llevado a cabo durante los años 78-88.

En el SEXTO CAPITULO se averiguan los perfiles organizativos generales que posee el nacionalismo radical, deslindando los criterios, conexiones, dependencias y relaciones que se producen entre los organismos que componen la constelación radical.

En el SEPTIMO CAPITULO se profundiza en las influencias o relaciones que se producen en relación con ETA, la Iglesia y el Estado.

En la TERCERA PARTE se intenta definir el discurso nacionalista radical en cada uno de los apartados que se pueden considerar conformadores de la visión que el colectivo posee sobre la realidad social y política que le rodea, y sobre sí mismo.

En el OCTAVO CAPITULO describimos aquellos factores que se consideran más significativos en la conformación de su discurso, así como la definición de la situación que los adherentes realizan, los cambios que se han producido en el contexto de su dinámica propia y en el de la sociedad en general.

En el NOVENO CAPITULO tratamos de analizar la percepción que poseen sobre su propio movimiento: los sectores sociales que lo componen, la estructuración, el futuro y otros elementos

En el DECIMO CAPITULO se intenta descifrar cual es la valoración de la institucionalización política y los portavoces y agentes que han contribuido directa o indirectamente a su consolidación

En el DECIMOPRIMERO se analiza cual es el discurso que existe sobre ETA y cómo se articulan y se dotan de plausibilidad la influencia, determinación y liderazgo, que ésta ejerce sobre el colectivo, así como los soportes sobre los que descansa su legitimidad para el colectivo.

Por último, en el DECIMOSEGUNDO capítulo se analiza la específica articulación étnica que funciona en el colectivo nacionalista radical y las consecuencias que de ella se derivan en la evaluación que se realiza de los dimensiones de participación política, representación, democracia de partidos, elecciones, y otras.

PARTE PRIMERA:

**LA CENTRALIDAD NACIONALISTA Y
EL COLECTIVO NACIONALISTA RADICAL**

**1. CAPITULO:
PLANTEAMIENTO DE LA INVESTIGACION**

CAPITULO I: PLANTEAMIENTO DE LA INVESTIGACION

1.1. ANTECEDENTES Y CORTES HISTORICOS.

La presente investigación, como hemos señalado, tiene como centro de reflexión el análisis del desarrollo del nacionalismo radical en el País Vasco durante el periodo que la Ciencia Política denomina como de "consolidación" del nuevo sistema democrático (1982-1988).

Para tal fin, lo mismo que sucede en el caso de cualquier otro colectivo que tenga una dimensión política en el País Vasco, es necesario, previamente, comprender la dinámica histórica seguida por el nacionalismo desde sus orígenes y los distintos contextos en los cuales se ha configurado, desarrollado y transformado, esto es, intentar captar el fenómeno, estableciendo su relación con los distintos cambios estructurales y/o coyunturales y los variantes marcos políticos en referencia a los cuales el nacionalismo ha tenido que canalizar y adaptar su actividad.

En la época anterior al franquismo, desde la fundación del PNV ya se produjeron distintas tensiones y rupturas en el movimiento nacionalista y su forma hegemónica de cristalización política, bien tomando como base distintas posiciones estratégicas o bien diferentes concepciones ideológicas, dando lugar a formulaciones que pueden ser interpretadas como los gérmenes del nacionalismo radical, producto de una determinada visión de las elaboraciones. Los abertianos, los jagi-jagis y ANV serían los ejemplos más significativos de tales formulaciones¹ que nos indican la diversidad de

¹ Los "abertianos" eran un colectivo de nacionalistas radicales, surgidos en los primeros años de siglo hasta 1906, agrupados en torno a la publicación "Aberri" (Patria), dirigida por S. Meabe.

ANV (Acción Nacionalista Vasca) surgió en 1930 como resultado de una escisión por la izquierda del PNV con un carácter moderado, aconfesional y autonomista; Los Jagi-Jagis constituyen la nueva versión abertiana de los años 30, nacionalistas radicales y luego anticapitalistas agrupados en torno al semanario "Jagi-Jagi".

Para situar los orígenes del nacionalismo vasco, es necesario acudir a la excelente exposición de J. Corcuera: "Orígenes, Ideología y organización del nacionalismo vasco: 1876-1904". Ed. S.XXI. Madrid 1979.

En este punto se puede recoger lo que A. Etxeiza denomina "la síntesis sabiniana" o el enlace de las posiciones Bizkaitarras con Herri Batasuna, en Etxeiza, A.: "Ideologías del Nacionalismo Vasco (1876-1937)". Ed. Haranburu. San Sebastián, 1978, págs 107 y ss.

También puede ser interesante, a este respecto, confrontar la opinión de J.L. Granja en lo que se refiere a ANV durante la II República que evidentemente no tiene nada que ver con el ANV actual. Sin embargo, existen autores que tomando como base las concepciones de dicho partido, lo sitúan como el antecedente más directo del nacionalismo radical actual. Según la opinión de J. L. Granja, la proyección de tal partido podría encontrarse más en E.S.E.I. que en cualquier otro, mientras que las fuentes esenciales del nacionalismo radical actual (si es que pueden establecerse de una manera tan explícita) deben situarse en torno a los abertianos y los jagi-jagis. (Cfr. en Granja, J.L. "El nacionalismo y la II República en el

interpretaciones del discurso nacionalista desde el plano político, aunque sin la fuerza y la proyección que posteriormente han adquirido las visiones más radicales.

No es nuestro interés, en la presente investigación, atender a la construcción social de dichas visiones, ni elaborar un análisis pormenorizado de ellas, pero es necesario señalarlas porque su base interpretativa va a recobrar un nuevo auge durante el franquismo, al ser tomadas como punto de referencia en las formulaciones de ETA ², organización que va a alterar considerablemente la dinámica, sin transformaciones relevantes, seguida por el movimiento nacionalista, planteando seriamente una reformulación dotada de significación y legitimidad para amplios sectores de la sociedad vasca.

Aunque el nacimiento de la organización ETA, en 1959, no signifique, desde el primer momento ³, una ruptura básica con los elementos centrales del discurso

Pais Vasco" Ed. CIS. Madrid, y "La izquierda nacionalista vasca en la II república: A.N.V.", en la obra colectiva "Nacionalismo y Socialismo en Euskadi" Revista del colectivo IPES. Cuaderno de Formación nº 4. Bilbao, 1984. Pags 123-134.)

2. Existe una gran cantidad de bibliografía que recoge explícita o implícitamente distintos aspectos analíticos de la organización (en la mayor parte de los análisis sobre el nacionalismo vasco, especialmente en los más recientes, existen capítulos y referencias continuadas a ETA; obras a las que se irá haciendo referencia a lo largo de la investigación). Entre las más importantes destacan las siguientes:

- Bruni, L.: "ETA: Historia política de una lucha armada" Ed. Txalaparta, 1988, Bilbao.
- Clark, R.: "The basque insurgents: ETA, 1952-1980", The University of Wisconsin Press, 1984.
- Garmendia, J.M. "Historia de ETA", 2 Vol. Ed. Haranburu, San Sebastián, 1983.
- Heiberg, M.: "Saints and Sinners: An analysis of the political violence of ETA" en M. Heiberg recopil.: "International terrorism as a political weapon" Ed. por Ellmann Ellingsen, Oslo, 1988. Pags. 27-47.
- Iharr, P.: "La evolución estratégica de ETA" Ed. Kriselu. San Sebastián, 1989.
- Jauregui, G. "Ideología y estrategia política de ETA : 1959-1968", Ed. Siglo XXI. Madrid, 1985.
- Shahad, G. y Llera, F.J.: "Political violence in a Democratic State: Basque Terrorism in Spain" en M. Crenshaw ed. "Political violence in Western Democracies" (en prensa).
- Sullivan, J.: "El nacionalismo vasco radical: 1959-1986", ed. Alianza Universidad, Madrid, 1988.

Si se quiere analizar directamente la documentación, comunicados y elaboraciones de ETA hasta 1977 existe una excelente recopilación en "Documentos Y" 18 vol. Ed. Hórdago. San Sebastián, 1979 - 1981.

De cualquier forma, existe gran cantidad de bibliografía complementaria que se expondrá en el capítulo específico en el que analizaremos este tema

3. G. Jauregui señala que, en una primera fase ETA adoptó una postura regeneracionista hundiéndose sus raíces en Sabino Arana y asumiendo todo su bagaje ideológico: mitos históricos, posición ante los emigrantes y el movimiento obrero, actitud frente al marxismo, etc. Cfr. en Jauregui, G. op. cit. 1985, pag. 87 y ss.

nacionalista de S. Arana, sin embargo, paulatinamente, y a través de distintos avatares, ETA va a sentar las bases del movimiento nacionalista radical, liderándolo y contituyéndose en un punto de referencia muy importante que incluso llega a proyectar imágenes con rasgos y características místicas para dicho movimiento. Esto hace que, en gran medida, la organización ETA sea uno de los agentes del que emanan los filtros desde los que se interpreta la realidad y un elemento clave a la hora de analizar la imagen que este colectivo diferencial posee de sí mismo.

Hoy en día, las condiciones estructurales y los procesos de cambio que hicieron posible la formulación sabiniana se han amortiguado, las bases urbanísticas, demográficas e industriales se han transformado y la estructura, ya sedimentada posee unos caracteres cualitativa y cuantitativamente diferentes. Así, las capas sociales sobre las que descansa el nacionalismo no pueden poseer las mismas características. Como señala J.R.Recalde :

"la base social del País Vasco se transforma como consecuencia del desarrollo industrial y urbanístico y ello supone que grandes capas de la población pasan de trabajadores autóctonos a asalariados. A ello se une una nivelación de rentas entre los distintos sectores como consecuencia de una presión sindical laboral y el reajuste del mercado de trabajo. Es forzoso por tanto, que cualquier movimiento que pretenda conectar con una base popular ha de hacerse eco de que sus bases no podrán ser ya numéricamente burguesas o pequeño-burguesas, sino asalariadas. Lo que no impide que la ideología dominante continúe siéndolo".⁴

A pesar de su validez para el movimiento nacionalista en general, las anteriores afirmaciones deben de ser matizadas y centradas con la inclusión de distintos elementos en lo que se refiere al nacionalismo radical, ya que además de los distintos cambios estructurales producidos durante el franquismo, también es necesario añadir otro elemento fundamental: el mismo Estado Franquista.

Muy probablemente la eclosión del movimiento nacionalista radical no hubiera adquirido tanta importancia de no haber tenido necesidad de desenvolverse bajo el orden social formulado por dicho Estado. Como apunta G Jauregui:

4. Recalde, J.R. "La construcción de las naciones" Ed. Siglo XXI, Madrid, 1982, pag. 423

"ETA no puede comprenderse ni explicarse sino es en función de esos dos aspectos: el Nacionalismo Sabiniano, cuyo eje ideológico fundamental pasa por la consideración de Euskadi como país ocupado, y el franquismo que hace efectiva y real esa ocupación " 5.

La pujanza del movimiento obrero, el desarrollo de los conflictos sociales bajo el orden franquista, la necesidad de dirección desde el exilio e inactividad del partido hegemónico del nacionalismo, el PNV y el advenimiento de una nueva generación socializada en los espacios privados y grupos primarios, la represión indiscriminada cultural, física, simbólica, etc, hacen que el conglomerado ideológico compuesto por la base interpretativa sabiniana en su versión radical (cercana a las versiones aberrianas o jagi-jagis) vaya retomando distintos tintes populistas, socialdemócratas e incluso obreristas en sus continuos intentos de acoplamiento con la realidad de los conflictos sociales.

Por otra parte, tenemos que el paulatino rompimiento con dos de los elementos básicos del discurso sabiniano, religión y raza (que ya se había dado antes en distintas tendencias del nacionalismo vasco de la preguerra) se convierte en una importante transformación discursiva para que sectores, primigeniamente, no ligados al nacionalismo (emigración, etc), pero con gran capacidad de contestación antirégimen, vayan integrándose en un movimiento de defensa de la identidad nacional que se autodefine como revolucionario, que toma como base de diferencialidad el componente etnolinguístico y que añade al nacionalismo la radicalidad antirégimen de la conflictividad obrera.

Es de esta manera como se puede entender la asimilación interclasista del movimiento nacionalista radical con base en las capas medias provenientes del nacionalismo tradicional y en capas asalariadas pertenecientes a sectores de emigración del movimiento obrero así como de nacionalistas que han quedado sumidos en el proceso de asalarización.

En esta dinámica, con ETA como referencia y núcleo, el movimiento nacionalista radical generado en torno a ella, se va abriendo a sectores de la emigración, rompe

5. Jauregui, G.op. cit. 1985, pag 460.

paulatinamente con la estructura y directrices ideológicas y estratégicas del PNV (reformulando el código sabiniano) y consigue lo que no se había conseguido en la preguerra por las distintas tendencias y escisiones aconfesionales y socialdemócratas habidas en el nacionalismo vasco: aglutinar a sectores heterogéneos de la sociedad vasca, y convertirse en protagonista de un amplio movimiento (con una fuerte base de plausibilidad social), en lo que atañe a la contestación antifranquista y a la movilización social y política (sobre todo en la última etapa del franquismo).

Como señala A.Gurrutxaga, es en el contexto anteriormente descrito donde *"la violencia se transforma en principio fundador del orden social"*⁶. ETA contesta a la violencia institucional (física y simbólica) con la lucha armada, lo que provoca una identificación afectiva con ella. La violencia es el mecanismo desde el que se expresa la definición de la situación.

Esa identificación, a su vez, transforma la violencia en un mecanismo referencial básico que impregna las actitudes y el comportamiento político de aquellos sectores de la población con experiencias vivenciales traumáticas que veían prohibida la expresión pública del "nosotros" y su planteamiento conflictivo. La vivencia dramática de esta situación existencial y emocional genera unas actitudes proclives a la mitificación⁷ de la violencia al proyectar en ésta la satisfacción de dicha necesidad de expresión y afirmación colectivas.

Así, el discurso que sustenta a dicho mecanismo, y la lógica discursiva que explica su unión, se adentra en un amplio sector de la sociedad vasca, encontrando sustento de legitimidad por la imposibilidad de expresarse bajo el marco de la dictadura.

Los factores clave que hacen que la historia de ETA esté marcada en su desarrollo por continuas tensiones, rupturas, escisiones y creaciones de distintos organismos y plataformas (algunos vigentes en la actualidad, como por ejemplo los partidos EMK,

6. Gurrutxaga, A. "La refundación del nacionalismo vasco". Ed. UPV/EHU. Bilbao, 1990 págs. 113 y ss.

7. La funcionalidad de los mitos: integradora, movilizadora y esclarecedora, así como la fusión de la violencia irredentista y el planteamiento ético se pueden percibir claramente en este plano, así como las condiciones que facilitan la alquimia social mediante la cual se translada la violencia hacia el plano mítico. Para situar las bases del mito y la actitud mítica en el campo político es muy interesante acudir a García-Pelayo M. "Los mitos políticos" Ed. Alianza Universidad. Madrid, 1981, cap. I, especialmente las págs. 20 a 37.

LKI, y otros)⁸ van a ser: la adecuación de las distintas estrategias (con sus modelos y matices: activismo, colonialismo-tercermundismo, acción-represión-acción, etc), y la necesidad de aplicación de los componentes teóricos (también con distintas bases: etnolingüistas, obreristas, marxistas, etc) a una sociedad cada vez más industrializada, con su peculiar estructura socio-económica, con las transformaciones que en ella se producen y con su específica estructura de clases. (El desarrollo del nacionalismo en su versión radical en el País Vasco a partir de la dinámica de ETA, con sus escisiones, tendencias y organismos resultantes, puede examinarse en el gráfico nº 1).

En ETA las tensiones internas, más que en los modelos estratégicos, se han situado, históricamente, en la necesidad de integrar la pujanza progresiva del movimiento obrero por una parte, y, la proyección nacionalista derivada del conflicto étnico, por la otra. Esta segunda dimensión, que es el centro de la línea seguida por ETA hasta nuestros días, es la que define a ETA, y la que la diferencia de otros grupos que practican la violencia, es el fundamento de su existencia, es la que le otorga adhesión social, y es de donde proviene el capital simbólico acumulado por ella en sus años de existencia.

A la salida del franquismo, -como fruto de la readaptación de la sociedad a las nuevas condiciones que se presentan-, se entra en un proceso de diferenciación política, propio de una situación pluralista, y, por lo tanto, se produce una configuración de los discursos y espacios en el espectro político.

Las dimensiones fundamentales sobre las que se sustenta la raíz de la diferenciación y la partición del discurso generado por ETA y, en general, del consenso nacionalista -origen del nacionalismo radical actual- van a ser:

8. El partido EMK es producto de una "desviación obrerista" surgida en la IV asamblea de ETA encabezada por Irujo. El colectivo se aglutinaba en torno a la publicación de ETA "Zutik". Al principio se llamaron ETA-Berni publicando "Zutik-berri", después pasaron a denominarse Komunistak aglutinándose en torno a la revista "Gora" y poco después formaron EMK integrándose en el MCE.

En lo referente a LKI, surgió de una escisión obrerista a partir del colectivo que reconoció la VI asamblea de ETA celebrada en el interior en 1970, pasando después a fundirse con los troskistas, para dar lugar al nacimiento de LCR-ETA VI y las células rojas.

En la actualidad, las dos formaciones políticas subsisten y, aunque su potencial social no es muy grande, adquirieron bastante fuerza a principios de la transición en movimientos populares como las asociaciones de vecinos, y otros organismos. Hoy en día mantienen unas relaciones de ambigüedad (apoyo-diferenciación-crítica) con el movimiento nacionalista radical y más concretamente con su forma de expresión política más importante: Herri Batasuna. A la hora de finalizar esta investigación EMK y LKI se han fusionado constituyéndose IK, casi simultáneamente un sector de EMK se ha desvinculado de la dirección y ha optado por la vía armada.

Gráfico nº 1: Nacimiento y desarrollo organizativo de E.T.A.

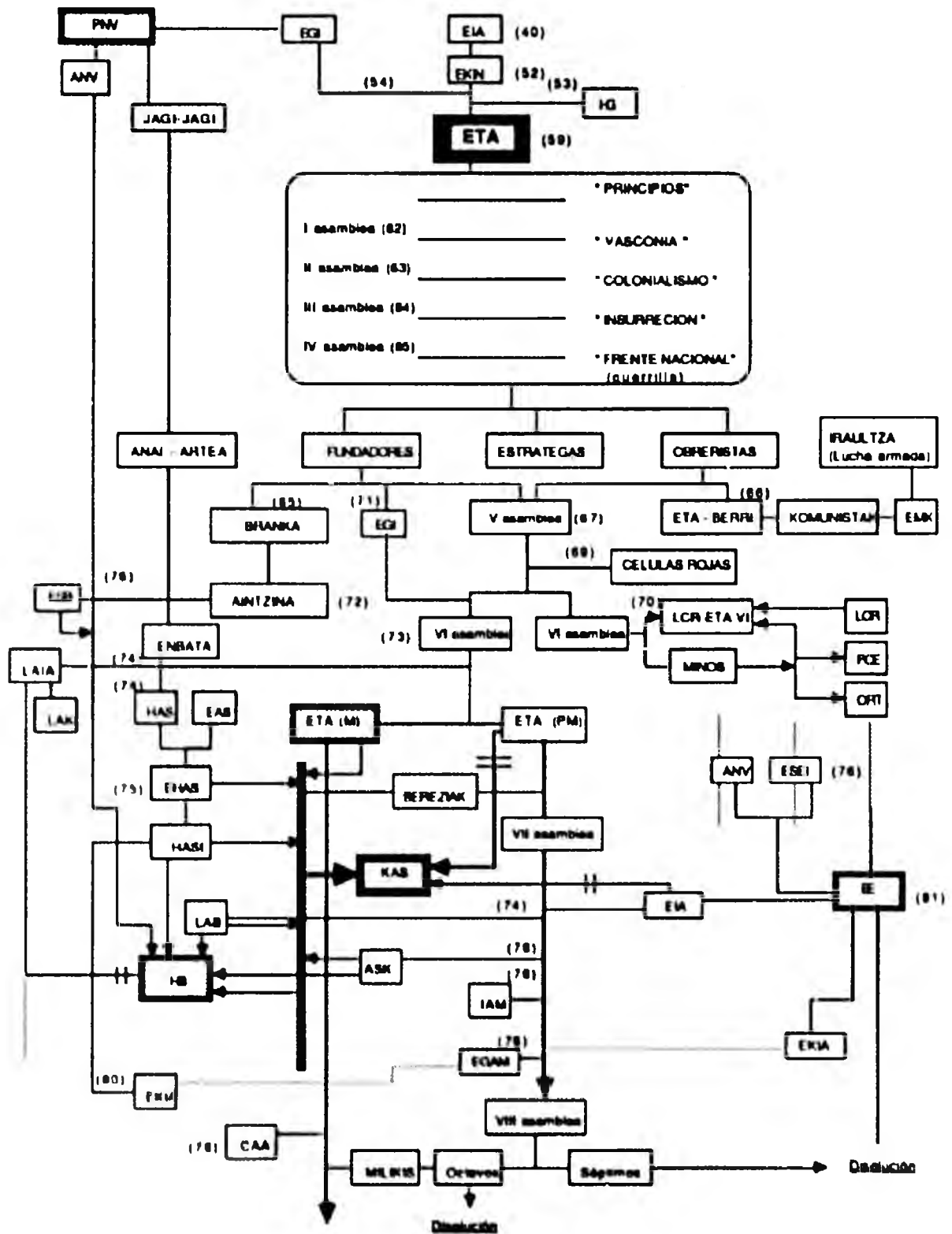

Fuente: P.J. Llera & G. Shebed on "Political Violence in a Democratic State: Basque Terrorism in Spain" 1988, pag. 28, mimeografiada.

- la institucionalización democrática que lleva consigo las dicotomías: Participación / no participación y legalización / no legalización;
- el proceso de racionalización política con sus específicos canales de participación y legitimación de sus instituciones especializadas;
- el acoplamiento progresivo de la sociedad al sistema político construido durante la transición, reforzándose la orientación medios-fines (con la pérdida de la emocionalidad subyacente y el debilitamiento y/o ocultamiento del componente "valores");
- el advenimiento de dos nuevas generaciones.

Tomando como base estos factores, se comienzan a producir diversos cortes en el discurso político del nacionalismo radical que dan lugar a multitud de partidos, plataformas, alianzas, asambleas, y de otros modelos de agregación política ⁹.

No parece, sin embargo, que tal cantidad de matices ideológicos o estratégicos estuviera en correspondencia con el discurso de lo social ¹⁰, pues la fragilidad y la precariedad de las diferencias era reconducida y aglutinada por el "movimiento" a partir de la solidaridad antirrepresiva y de las barreras construidas e interiorizadas entre "abertzales - españolistas" y "socialistas - burgueses" ¹¹, tomando a la organización ETA como elemento central de referencia.

9. No es este el lugar para realizar un inventario de los diferentes organismos que surgieron en los últimos años del franquismo y durante la transición, puesto que obtendríamos una lista interminable que contribuiría muy poco a la comprensión del colectivo que nos ocupa, muy al contrario, oscurecería y escondería la realidad bajo dimensiones que poseían una mínima relevancia social y -exceptuando unas pocas alianzas u organizaciones- la mayor parte de las veces, ni tan siquiera política.

Si se desea analizar la génesis política de la "Izquierda Abertzale" en lo que se refiere al plano a que hemos aludido y sus matices y diferencias en este periodo, entre otros, el trabajo de F.J. Llera: "Los partidos de la Izquierda Abertzale" Seminario sobre Partidos Políticos en España. CIS (mimeografiado), 1984, puede contribuir a ello de manera muy satisfactoria, además de proporcionar un buen análisis del contexto socio-histórico de su desarrollo. También se puede acudir a las obras anteriormente citadas en la nota 2.

10. Un ejemplo claro lo tenemos en la acción reivindicativa de la "marcha de la libertad", en la que se enfocaban todos los actos tomando como base un movimiento de raíz común donde los partidos eran situados por los participantes como apéndices en referencia a la centralidad de ETA. Esta dimensión es analizada por A. Pérez-Agote: "La reproducción del nacionalismo: el caso vasco". Ed. CIS-S. XXI. Madrid, 1984, Págs 130 y 227 a 230.

11. El movimiento defendía y defiende la búsqueda de un "Estado Vasco, Socialista, Independiente, Reunificado y Euskaldun". Aunque hay señalar que en lo que se refiere al elemento "socialista" es necesario matizar su contenido y significatividad, como ya hemos apuntado y analizaremos, con detenimiento, posteriormente.

El proceso político que comienza en el 77, y que toma como puntos de partida las elecciones y los referendums de la constitución y el estatuto con su dinámica subsiguiente, condena a la mayor parte de los partidos y organismos, a la fusión o absorción por las dos grandes fuerzas herederas del nacionalismo radical: HB y EE ¹². Estas organizaciones cada vez se distanciarán más en sus posturas ideológicas y

12. Tanto Herri Batasuna, como Euskadiko Ezkerra encuentran su raíz en la escisión que se produjo en las reuniones que dieron lugar a la VII asamblea de ETA en 1974. Las causas que produjeron dicha escisión se sitúan en los intentos de adecuación de la estrategia política a los nuevos tiempos que se avocinaban con el desarrollo de la reforma, subyaciendo también una diferente concepción ideológica sobre el papel de la clase trabajadora y las organizaciones políticas: ETA (pm) propugnaba una conjunción entre lucha de masas y lucha político-militar, mientras que ETA (m) se definía como una organización clandestina y propugnaba la autoorganización de las masas con independencia de la organización armada.

Herri Batasuna se forma tras la llamada "Mesa de Alsasua" en 1979 bajo el liderazgo de T. Monzón y S. Brouard y otros. Tiene su núcleo en el impulso de las siguientes organizaciones:

HASI, partido resultante de la fusión de EHAS y ES (el primero proveniente de HAS y EAS que eran partidos [aunque con tendencias social-demócratas] alineados tácticamente con el marxismo revolucionario de ETA [m] y asamblea o el frente militar legal del interior; el segundo formado por un grupo de socialistas de carácter moderado integrados en el FFS).

ANV, partido al que ya hemos aludido anteriormente en la nota (1).

ESB, partido social-demócrata surgido con militantes de la primera ETA y de una escisión del sindicato ELA/STV). (Hoy en día se pueden encontrar, lógicamente, sectores de personas provenientes de ESB, ANV y de ESEI, tanto en el PNV, en EA y en EE).

LAIA, compuesto por Marxistas-leninistas provenientes del frente obrero escindido de ETA en 1975) encuadrados todos ellos en la coordinadora KAS.

En este bloque también se integraron distintas plataformas populares de carácter cultural, sindical y alternativo como:

LAB, sindicato nacido en 1974 proveniente del impulso de ETA (pm).

LAK, comités obreros abertzales de LAIA.

ASK, comités abertzales de barrios nacidos en 1976, provenientes, al igual que LAB de ETA (pm) y del impulso de KAS como organización.

Gestoras presuntuosas y otros organismos.

Hoy en día, Herri Batasuna, está formada principalmente por KAS y un gran número de independientes, esto es, por la militancia de LAB, JARRAI, EGIZAN, ASK, ETA, el partido HASI (el otro partido ANV prácticamente ha desaparecido), y un gran número de independientes venidos principalmente -aunque no de manera exclusiva- de todo el conglomerado de organizaciones gestado por la izquierda abertzale.

Por otra parte, Euskadiko Ezkerra (que en un primer momento se constituyó como una coalición electoral para las primeras elecciones de 1977 entre EIA, EMK e independientes) sitúa su base en el partido EIA. Este partido (EIA) se funda en 1976 con un carácter marxista-leninista y con el impulso de una parte de los condenados en el juicio de Burgos, y con el apoyo de ETA (pm); tiene su origen -como ya hemos precisado- en las reuniones que dieron lugar a la VII asamblea de ETA y en el resultado de la ponencia "Otsagabia".

El núcleo central de EE, hoy, está formado por antiguos militantes de EIA, por escindidos de HASI (sector denominado EKIA), y por sectores de izquierda del espacio estatal (núcleos escindidos del PCE-EPK y otros pertenecientes al PTE-ORT). Así mismo se desprenden de ella EMK en 1978, y el sector "Nueva Izquierda" en 1982 después de las negociaciones Bandrés-Rosón.

Si en un principio EE se constituyó como una coalición electoral, posteriormente se conformó partido fundiéndose EIA, como partido integrante, y los otros sectores que lo componían. Precisamente, el distinto origen de los sectores que lo componen (provenientes del nacionalismo o de ámbitos no nacionalistas, y su correspondencia espacial: Guipúzcoa-Vizcaya, o mejor, Bilbao, respectivamente) puede explicar algunas de las tensiones que se suceden en su interior, aún en la actualidad.

Cfr. en LLera, F.J. 1984, op. cit. págs 33 a 38.

estratégicas, y lo que es más importante, sus dimensiones políticas estarán en correspondencia con el discurso social, creándose unas nítidas y consistentes barreras afectivas, fruto de un conflicto simbólico sobre la fidelidad y pertenencia al núcleo de la izquierda abertzale de la salida del franquismo.

Si, en un primer momento, la capitalización de la herencia de ETA y de la "pureza" del nacionalismo era un factor esencial de conflicto, a partir de la disolución de ETA (pm) la profundización de los límites de los discursos de EE y HB (o mejor el MLNV) proviene de la diferente actitud que se ha mantenido con respecto a la "lucha armada" y, por ende, con respecto a ETA ¹³.

Esta ruptura del discurso social proveniente del nacionalismo radical se traslada al discurso político (y viceversa) en distintos momentos, que darán como resultado el abismo que hoy separa a las dos grandes fuerzas de base común EE y HB. En este contexto EE va separándose paulatinamente del código nacionalista radical, mientras HB lo sigue manteniendo aunque con ligeras oscilaciones.

Algunos momentos clave ¹⁴ que denotan la partición progresiva del discurso EE-HB podrían situarse en la elección entre:

¹³. No hay que olvidar que EE contribuyó a la disolución de ETA (pm) y ha sido una organización clave en las propuestas de reinserción social.

¹⁴. Todos estos elementos y dimensiones pueden ser constatados a través del análisis de los distintos documentos, resoluciones, manifiestos, y, por supuesto, en las actuaciones de los distintos colectivos durante los años posteriores a la muerte de Franco. Se puede acudir, entre otras, a las siguientes publicaciones:

- "Adiós a las armas" en la revista "Punto y Hora" nº 216, 5-12 de Marzo de 1981. Pags 21 a 26.
- Amigo, A. "Pertur, ETA 1971-1976" Ed. Hordago. San Sebastian, 1978.
- Arnasa I. Ed. Mugalde, (mimeografiado) diciembre 1976.
- Arnasa II "Autonomía y Socialismo". (mimeografiado), sin fecha.
- Arregi, N.: "Memorias del KAS: 1975-1978". Ed. Hordago. San Sebastian, 1981.
- Documento de la convergencia, sobre el "Partido socialista revolucionario abertzale" y HASI. "Convergencia-agrupamiento Abertzale Socialista" (mimeografiado) sin fecha.
- Escrito sobre "La izquierda nacional en Euskadi tras el 28 O de 1982". Asamblea nacional de Nueva Izquierda. B. Serrano Iztka. (mimeografiado). Irufia 3 de Diciembre de 1982.
- "La guerra del Estatuto" en "ERE" Nº 4 de Octubre de 1979, pags 5-11.
- "Los orígenes de la alternativa KAS" en la Revista Askatasuna. nº1, Junio 1979. 2a época, pags. 24, ss.
- Manifiesto de la presentación de EIA, (mimeografiado), 1977.
- Resoluciones del congreso de EIA en Leioa (mimeografiado), 1979, pags 6-7.
- Texto del II congreso de HASI. (mimeografiado), sin fecha

- La calle como escenario ritual de la política y transgresión social o la aceptación de los procesos de racionalización e institucionalización políticas.
- La lucha armada como eje direccional de las organizaciones políticas o la subordinación y paulatina desaparición de aquella en favor de estas.
- La elección entre la apuesta por la "reforma" o por la "ruptura".
- La participación en las elecciones del 77 o la abstención.
- El referéndum del Estatuto: sí o no.
- Unidad popular o partido político.
- Participación en las instituciones: sí o no.

En este punto se sitúa el sujeto colectivo de nuestra investigación y los procesos y elementos del vínculo social que a aquel conciernen y en él se desarrollan: aquellos sectores de la población herederos de la trayectoria nacionalista radical que no se han integrado en la dinámica de EE y, que, bien sea en relación a su actividad política, bien sea por su identificación o acercamiento a la lógica de las acciones y/o creencias que sustenta HB (en general el llamado MLNV), se posicionan dentro de su órbita de actividad y de sus canales de influencia, rechazando la legitimidad de los cambios y de la estructuración política y económica que se ha gestado durante la transición y desarrollado durante el periodo de consolidación democrática en el País Vasco.

1.2. ALGUNAS CLAVES DE ANÁLISIS DEL CONTEXTO SOCIAL.

En el marco de la sociedad española actual, nos encontramos con unos nuevos elementos que dan forma a la sociedad en la que estamos inmersos. Entre ellos podemos distinguir:

1. Un intento de nacionalización por parte del Estado a través de formas de legitimación de tipo legal-racional ¹⁵, para lo cual se dota de normas como la constitución y los estatutos.

15. Según la definición dada por M. Weber, la dominación que tiene como base el tipo ideal de legitimación legal-racional: "descansa en la creencia de la legalidad de ordenaciones estatuidas y de los derechos de mando de los llamados por esas ordenaciones a ejercer la autoridad". en Weber, M. : "Economía y Sociedad". Ed. Fondo de Cultura Económica, México 1979, pag. 172.

2. El advenimiento de dos nuevas generaciones: la una (los nacidos en el primer lustro de los años 60) socializada políticamente en el predominio del discurso nacionalista y la movilización social ¹⁶, y la otra (los nacidos en los años 70) socializada en un contexto institucional, crecientemente racionalizado y con una fuerte penetración de la privatización social.

3. La pujanza de los nuevos mecanismos de participación y de articulación de las demandas políticas propios de la institucionalización pluralista ¹⁷, que trae como resultado el desarrollo de la racionalización y normalización políticas, así como el incremento de las cotas de legitimidad con que cuenta el sistema político.

4. El control político de las instituciones y organismos que reproducen algunos elementos centrales de lo vasco -según su definición desde el nacionalismo- por parte del PNV ¹⁸, como los conciertos económicos, medios de comunicación, foralidad y *ertzaingia*.

5. Una estructura de clases y su representación de intereses ¹⁹ características de una sociedad cada vez más cerca del modelo de la sociedad de masas ²⁰, dándose

16. Ver -sobre todo- en A. Pérez-Agote: op. cit. 1984, págs 116 y ss. y Gurrutxaga, A.: "El código nacionalista vasco durante el franquismo". Ed. Anthropos. Barcelona, 1985, págs 270 y ss.

17. En lo que atañe a la canalización de demandas políticas y a los procesos de racionalización política en un contexto general de modernización se puede acudir a Einsensstadi, S.N.: "Ensayos sobre el cambio social y la modernización" Ed. Tecnos. Madrid, 1970, y "Modernización, movimientos de protesta y cambio social" Ed. Amorrortu. Buenos Aires, 1968.

18. El PNV ha poseído el monopolio institucional desde las elecciones locales de 1979 hasta las autonómicas de 1986. De todos es sabido, que este control se produjo de forma compartida con el PSOE desde entonces hasta las elecciones autonómicas de 1990, pero, sin embargo, este partido seguía manteniendo en su poder las consejerías y departamentos de los que depende el desarrollo de dichos elementos. Lo mismo sucede en el último Gobierno Vasco, puesto que a pesar de entrar dentro de él otras dos fuerzas, éstas también son consideradas nacionalistas EE y EA, y además el PNV está en mayoría.

Además, es necesario recordar que en el momento fundacional de esta estructura institucional el poder era detentado por el PNV, lo cual, en la práctica, no solo conlleva una gran influencia en la organización y modelación de dichas instituciones y organismos, sino que, además, puede llegar a determinar, en gran medida, su desarrollo y sus actuaciones posteriores.

19. Para una caracterización de la estructura de clases y su caracterización en la sociedad actual se puede acudir, entre muchos otros a Giddens, A.: "La estructura de clases en las sociedades avanzadas" Ed Alianza Universidad. Madrid, 1983. sobre todo págs. 302 y ss.

20. Cfr. en Kornhauser, W.: "Aspectos políticos de la sociedad de masas" Ed. Amorrortu, Buenos Aires, 1969.

fenómenos como la dinámica de diferenciación política, la privatización de la vida social, desarraigo comunitario, y otros ²¹.

6. Determinados cambios y readaptaciones en las estructuras productivas con los costes y desajustes sociales que conlleva (reconversiones, desempleo creciente, y otros; ver en el cuadro nº 1) especialmente importantes en el País Vasco, debido a la peculiar formación de las mismas y a los procesos sociales sobre los que se ha fundamentado su crecimiento ²².

Cuadro nº 1: Tasas de paro, "expedientes de crisis" y huelgas en la C.A.V. + Navarra.

año	Parados (miles)		Tasa de paro		Jornadas de huelga (miles)		Expedientes de crisis	
	CAV+N	Estado	CAV+N	Estado	CAV+N	Estado	CAV+NA(emp)	CAV+NA(trab)
1980	137	1620	14	13	1707	4713	3922	127792
1981	169	1988	17	15	1038	2792	3242	123455
1982	186	2262	19	17	843	1989	2318	96516
1983	191	2469	19	18	895	3683	5009	197190
1984	215	2926	22	22	922	4229	3443	173599
1985	228	3000	23	22	307	2272	3024	142829
1986	229	2944	23	22	308	2279	2856	111067
1987	220	2904	21	20	547	4842	2283	111100
1988	220	2941	21	20	499	6843	1849	67296

Fuentes: I.N.E.: "Encuesta de la población activa"
 Cámaras de Comercio: "Boletines de Coyuntura y Estadística del País Vasco"
 Ministerio de Trabajo: "Boletín de Estadísticas Laborales"
 Gobierno Vasco (Dirección de Trabajo): "Estadísticas Laborales"

7. Un progresivo reconocimiento exterior del proceso institucionalizador del Estado español e inmersión en el ámbito occidental y su acoplamiento a la dinámica internacional de desarrollo: adhesión a la CEE y OTAN.

21. Se puede ver aquí, además de otros, el artículo de F.J. Llera: "Procesos estructurales de la sociedad vasca" en F. Hernandez y F. Mercadé comp. "Estructuras sociales y cuestión nacional en España". Ed. Ariel, Barcelona 1986, págs. 159 a 185. También en Perez-Agote, op. cit. 1984, págs. 117 y ss. y en ídem: "El nacionalismo vasco a la caída del franquismo" Ed. CIS-S. XXI. Madrid, 1987, págs. 81 y ss.

22. Este punto, en relación con las bases estructurales y organizativas de la producción en el País Vasco, su escasa diversificación y los sectores primordiales en el desarrollo industrial, se pueden examinar, entre otras, las siguientes obras: Gonzalez Portilla, M. "La formación de la sociedad capitalista en el País Vasco (1876 - 1913)". 2 vol. Ed. Haranburu. San Sebastian 1981 y Fusi, J.P. "Política obrera en el País Vasco (1880 - 1923)". Ed. Turner, Madrid 1975.

8. La diferente dinámica seguida por el discurso dominante del pacto y del consenso en el País Vasco y en el resto del Estado, ya que en el País Vasco al no conseguirse la pacificación interna con los nuevos elementos de legitimidad base de la construcción del Estado, se siguen utilizando los resortes represivos de éste (ver cuadro nº 2), de manera que se lleva a cabo una transición ambivalente con lo que aumentan las dificultades de consolidación del régimen pluralista y en suma, de "nacionalización" del Estado ²³.

Cuadro nº 2: Represión del Estado y violencia de incontrolados

AÑOS	DETENIDOS	PRESOS final de año	VICTIMAS *	MUERTOS de ETA F.S.E. o cárcel	MUERTOS otros
1978	287	102	407	12	4
1979	561	117	294	6	10
1980	2140	265	269	9	0
1981	1300	435	88	5	0
1982	1261	485	22	5	2
1983	1157	331	35	0	0
1984	1879	419	34	11	0
1985	1181	369	21	2	0
1986	990	477	24	6	0
1987	601	504	28	1	0
1988	402	485	23	3	0
TOTAL	11759	—————	1245	61	16

* Se trata de una aproximación elaborada a través de datos aportados por las citadas fuentes y otras. Incluye muertos y heridos causados por la F.S.E. en enfrentamientos, manifestaciones, controles, fuerza de servicio y otras; muertos heridos y víctimas del GAL, ATE, BVE y grupos incontrolados, muertos en la cárcel y otros.

Fuentes: Anuarios de "Egin": 1977-82, 1982, 1983, 1984, 1985, 1986, 1987, 1988, 1989.

Gestoras Pro-amnistía: "10 años de represión: 1977-1987"

Casinello: "ETA y el problema vasco"; J.L. Piñuel: "El terrorismo en la transición española"

M. Castell: "Radiografía de un modelo represivo"; Otros datos de prensa.

Elaboración propia

23. J. Santamaría plantea, con estos parámetros, las dificultades de consolidación del sistema democrático en el Estado. Cfr. en Santamaría, J.: "Transición controlada y dificultades de consolidación el ejemplo español" en Santamaría, J. comp.: "Transición a la democracia en Europa del Sur y América Latina". Ed. CIS, Madrid 1981, págs 371 a 417.

En este contexto, cualquier observador de la realidad vasca se encuentra, a primera vista, con una serie de datos muy significativos:

En primer lugar, tenemos que, aproximadamente, un 10% de la población vasca que no acepta el sistema institucional ²⁴ (ver cuadro nº 3).

Cuadro nº 3: Evolución del voto de HB en la CAV

Elecciones	VOTOS	% CENSO	% V.V.
EG J-77	43000	3,2	4,3
EG M-79	152000	9,7	15,1
EP A-79	186000	11,9	19,7
EA M-80	151636	9,6	16,5
EG O-82	176117	11,6	14,8
EP M-83	143711	9,1	14,4
EA F-84	157389	9,9	14,6
EG J-86	193724	11,8	17,8
EA N-86	199175	12,1	17,5
EP J-87	207382	12,9	19,4
EP J-89	185215	11,2	19,5
EG O-89	186184	11,2	17,4
EA O-90	186242	11,1	18,1
EP M-91	171116	11	18,7

Fuentes: Juntas Electorales Provinciales y elaboración de F.J. LLera.

En segundo lugar, existe alrededor de un tercio de los ciudadanos del País Vasco que optan por la independencia como fórmula política (cuadro nº 4) y que además consideran incompatibles la identidad vasca y la española ²⁵ (cuadro nº 5).

²⁴ Este es aproximadamente el porcentaje de votos sobre el censo obtenido por Herri Batasuna paulatinamente desde 1979 en la C.A.V (año de su formación).

Aunque no se puede decir que el número de votantes de dicha coalición se corresponda exactamente con el volumen de población que no acepta las instituciones como legítimas, sí nos sirve como indicador válido, ya que Herri Batasuna junto con otros grupos menos significativos son los únicos que propugnan el rechazo a las instituciones, de manera que acuden a las elecciones, no como vía participar en la toma de decisiones políticas, sino como forma de presión, indicando con el número de votos su presencia, y, también, como ritualización, recordando en cada convocatoria electoral los sentimientos e ideas colectivas que sirven como base a su unidad, y recordando, al mismo tiempo, a "los otros" que dichas "ideas" se conservan y reafirman para un importante sector de la sociedad vasca.

²⁵ Entre los votantes de HB siempre destaca el predominio de la autodefinición vasca, situándose en primer lugar, los que se autodefinen exclusivamente vascos.

Es de señalar que, así mismo, en las distintas escalas, de nacionalismo-centralismo e izquierda-derecha, siempre se encuadran en posiciones extremas de nacionalismo y de izquierda.

Lo mismo sucede en las preguntas referentes a la fórmula política de relación con el Estado que se prefiere: la opción de la independencia obtiene una mayoría absoluta entre los votantes de HB.

Cuadro nº 4: Modelo de organización del Estado para los votantes de HB

ESTUDIO	Azterka	CIS 1548	Datlan
AÑO	Dic. 1980	Oct. 1986	Dic. 1987
Independencia	61	37	78
Autodeterminación	*	40	*
Federalismo	11	*	12
Estatuto	16	15	5
Centralismo	0	0	0
N.S.	17	4	2
N.C.	5	4	3
%	100	100	100
N = TOTAL	519	156	665

* No existía esta posibilidad de respuesta

Fuentes: CIS estudio nº 1548 y Azterka y Datlan

Dirección: F. J. LLera

Por otra parte, existe mayoría nacionalista en las instituciones y en el tejido social, la cual está confrontada con el Estado a la hora de definir el autogobierno y el discurso político, dándose un rechazo de la violencia institucional y generando una solidaridad antirrepresiva muy fuerte ²⁶.

En lo referente al sistema de partidos, tenemos una fuerte segmentación política y un "pluralismo polarizado" ²⁷ unidos a un enorme déficit de consenso y debilidad de los

Si atendemos a la totalidad de los que están "a favor" de la independencia como fórmula de organización territorial, tenemos que 2/3 son votantes de Herri Batasuna, los cuales, además, se inclinan, en gran medida, por la toma de acciones políticas e incluso violentas para lograr tal objetivo

En la primera parte del libro de J.J. Linz "Conflicto en Euskadi". Ed. Espasa-Calpe. Madrid, 1986, págs 21 a 83, se realiza un seguimiento de las variables que entran en liza en la autoidentificación de los habitantes de la C.A.V., a la par que dimensión comparativa que establece con otras minorías de Estados Plurinacionales.

²⁶. Como veremos posteriormente, todos los datos indican que la solidaridad antirrepresiva se va debilitando a medida que se produce un aumento de las cotas de legitimidad del sistema político. A esta relación (legitimidad-conciencia antirrepresiva) no son ajenos los siguientes hechos: constitución del "Noque democrático" y la actitud de los partidos integrantes del mismo, la presión a que se ven sometidos ETA y HB (desde distintos ángulos: medios de comunicación policia, etc), la inclusión de atentados indiscriminados en la táctica militar de ETA y los cambios cualitativos producidos en la acción policial: represión selectiva.

²⁷. El armazón teórico de esta tipologización se puede encontrar en Sartori, G.: "Partidos y sistemas de partidos" Ed. Alianza. Madrid, 1980, págs 156-258.

F.J. LLera, J.J. Linz y R. Gunther utilizan esta calificación para describir el sistema de partidos vasco, entre otras en las siguientes obras:

canales de comunicación y de los posibles elementos de negociación, todo ello debido, en gran parte, a que el discurso político está centrado -como analizaremos más adelante- fundamentalmente en cuestiones simbólicas ²⁸.

Cuadro nº 5: Autoidentificación de los votantes de Herri Batasuna

ESTUDIO	CIS 1402	CIS 1548	CIS 1565	DATLAN	CIS 1795
AÑO	Mar.1984	Oct.1986	Dic.1986	Abr.1987	Mar.1989
Únicamente español	0	0	0	1	2
Más español que vasco	0	0	0	0	2
Tan español como vasco	5	7	5	2	1
Más vasco que español	16	15	23	16	16
Únicamente vasco	78	74	68	78	78
N.S.	0	2	0	1	1
N.C.	1	2	4	2	0
%	100	100	100	100	100
N=TOTAL	160	156	306	219	173

Fuentes: CIS, estudios nº 1402,1548,1565 y 1795; y DATLAN SA, Dirección: F.J. LLera.

Y, por fin, lo más fácilmente detectable, debido a la publicidad y la resonancia que adquiere, porque se inocula en toda la problemática social del País Vasco, y porque acaba determinando y encuadrando todas las lecturas de la realidad: las distintas y múltiples formas de violencia disueltas en la vida cotidiana ²⁹ (cuadro nº 6).

F.J. LLera: "Continuidad y cambio en el sistema de partidos vascos: 1977-1987" Revista de Estudios Políticos Nº 59, 1988, págs 289-302 y en "Continuidad y cambio en la política vasca: Notas sobre identidades sociales y cultura política" REIS Nº 47 de Julio-Septiembre 1989, págs 107-135, sobre todo págs 122 y ss.

J.J. Linz: op. cit. 1986 págs 317 y ss.

R. Gunther: "Spain after Franco" University of California Press, Berkeley, 1986, pag 312.

²⁸ Podemos encontrar esta base de análisis en las siguientes publicaciones de LLera, F.J. (además de las anteriormente citadas del mismo autor):

"Caracterización socio-política del sistema de partidos de la Comunidad Autónoma Vasca y Navarra" Revista de Estudios Políticos Nº 20, Marzo - Abril 1981, págs 61 a 86.

"El sistema de partidos vascos: distancia ideológica y legitimación política" Revista de Investigaciones Sociológicas Nº 28, Octubre - Diciembre 1984, págs 171 a 206.

"El sistema de partidos en la comunidad autónoma del País Vasco" Revista de Estudios Políticos - Nueva Época Nos. 46 - 47 Julio - Octubre 1985, págs 527 a 552.

"Postfranquismo y fuerzas políticas en Euzkadi" Servicio de publicaciones de la UPV / EHU, Bilbao 1985.

²⁹ No solamente nos referimos a la violencia ejercida por ETA, sino también a la puesta en práctica por parte de los individuos pertenecientes a los "comités de apoyo", etc, a la ejercida por los aparatos del Estado y, por fin la llevada a cabo por otros grupos de connotación ultraderechista o

En este panorama descriptivo nos encontramos con un factor esencial para comprender la sociedad vasca: el nacionalismo y sus fundamentos sociológicos.

No es mi intención acercarme analíticamente a los orígenes del nacionalismo, ni tampoco a sus avatares políticos y sociales durante el franquismo, que por otra parte, ha sido ampliamente estudiado³⁰, sin embargo sí me suscita cierto interés la comprobación

simplemente de revancha, grupos como GAL, ATE, etc. Todas ellas cualitativa y cuantitativamente diferentes. Todo ello sin contar los enfrentamientos producidos con las F.S.E. y con la Ertzantza en manifestaciones, concentraciones y otros.

La violencia es utilizada como elemento ritual y funcional para hacer oír las demandas, en este caso, de reivindicaciones nacionalistas; como mecanismo represivo y de control por parte del Estado y sus aparatos, y orientando su acción en formas de Estado anteriores en el caso de los grupos de incontrolados.

En general y atendiendo a la lógica impuesta por el Estado y el colectivo radical con un planteamiento del conflicto sobre el terreno simbólico, puede decirse que la ética de la "convicción" acaba imponiéndose sobre la ética de la "responsabilidad" (Cfr. Weber, M.: "La política como vocación" en "Escritos políticos" Vol. II. Ed. Folios. México, 1982 a, págs 308 a 364, sobre todo a partir de la 355).

También puede ser interesante acudir al análisis de la violencia teniendo en cuenta los fallos de autoridad por las demandas no escuchadas de nuevos grupos (Cfr. Coser, L. A.: "Internal violence as a mechanism for conflict resolution" en L. A. Coser ed. "Continuities in the study of social conflict" Free Press. Nueva York, 1968).

Tomando como base la lógica impuesta por el Estado y el planteamiento del conflicto se puede acudir a Manesoli, M.: "La lógica de la dominación". Ed. Península. Barcelona, 1977.

Para un análisis del conflicto en el contexto del País Vasco: LLera, F.J.: "Legitimation crisis and atrophy of the nation-state in Spain: the Basque case". Ponencia del XI Congreso Mundial de Sociología. (mimeografiada). Nueva Delhi 1986.

Es muy interesante para situar el marco global del conflicto político: Gurr, T. R. ed.: "Handbook of political conflict: Theory and Research" Ed. The Free Press. New York, 1980.

Para indagar las bases, características, elementos, contextos y formas que puede tomar la conflictividad social podemos recurrir -entre otros- a los ya clásicos: Dahrendorf, R.: "Sociedad y Libertad" . Ed. Tecnos. Madrid. 1966 Capítulo IX y Coser, L.: "Funciones del conflicto social" Ed. F.C.E. México. 1961.

30. No es necesario decir, por evidente, que cualquier análisis que intente acercarse al estudio del nacionalismo vasco, tiene que acudir necesariamente a las obras de Sabino Arana, puesto que sin ella que son difícilmente comprensible las bases y la evolución posterior.

En lo que se refiere al caso vasco además de los estudios ya citados de Linz, J.J. op. cit. 1986; Pérez-Agote, A. op. cit. 1984 y 1987, Gurrutxaga, A. op. cit. 1985 y 1990, Corcuera, J. op. cit. 1979, y Elorza, A. op. cit. 1978.

Es necesario destacar las siguientes obras:

Apalategi, J. "Los vascos de la nación al Estado" Ed. Elkar. SS. 1979.

Belza (Lopez-Adan, E.) "Nacionalismo Vasco y clases sociales". Ed. Txertoa. SS. 1976 "El

Nacionalismo Vasco en el exilio 1937 - 1960". Ed. Txertoa. SS. 1977

"Del carlismo al nacionalismo burgués" Ed. Txertoa. SS. 1978.

Coverdale, J.F.: "The political transformation of Spain after Franco" Ed. Praeger. New York, 1979, sobre todo en las págs. 28-35 y 81 y ss.

Douglass, W.: "Basque Politics: A case study in ethnic nationalism (col.) Associated Faculty Press inc. and Basque Studies Program - University of Nevada-Reno 1985.

García Venero, M.: "Historia del Nacionalismo Vasco" Ed. Nacional. Madrid, 1979.

Ibarzabal, E.: "50 años de Nacionalismo Vasco: 1928 - 1978" Ed. Vascas. Bilbao, 1978.

Larronde, J. C. "El Nacionalismo Vasco" Ed. Txertoa. SS. 1977.

Letamendia, F. (Ortiz): "Historia de Euzkadi: el Nacionalismo Vasco y ETA". Ed. Ruedo Ibérico. Paris, 1975.

de que pasado el periodo de la dictadura -con sus especiales condicionamientos- y la transición, este conflicto planteado por la colectividad nacionalista, subsista en la llamada "fase de consolidación democrática".

Desde este plano, el interés aumenta cuando se atiende a la conformación y el mantenimiento de un colectivo (social y políticamente relevante), que vehiculando discursivamente una determinada lógica étnica, plantea la proyección nacionalista desde una confrontación radical con el Estado, vinculándose estratégicamente con ETA, enfrentándose a la institucionalización política e impidiendo la normalización de la sociedad vasca.

En los prolegómenos de la transición política, cuando la sociedad vasca se encontraba en los orígenes del proceso de institucionalización de su estructuración política y, por lo tanto, todo era "posible", las distintas direcciones y modelos que podían tomar las diferentes formulaciones o variantes de objetivación política, quedaban eclipsadas -en gran medida- por una serie de factores comunes, en torno a los cuales se producía el aunamiento del movimiento nacionalista: franquismo-ocupación, violencia y componente etnolingüístico.

"Los vascos ayer, hoy y mañana" Ed. Mugalde. Hendaya 1976.

Linz, J.J.: "The Basques in Spain: Nationalism and political conflict in a new democracy" en W.P. Davison y L. Gordenker eds.: "Resolving nationality conflicts: the Role of Public Opinion Research" Ed. Praeger. New York, 1980, pags. 11-52.

"Peripheries within the periphery" en Per Torsvik ed.: "Mobilization center-periphery, structures and nation-building" Ed. Institute of Comparative Politics, University of Bergen, Norway. Bergen, 1981, pags 335-389.

"From Primordialism to Nationalism" en Tiryakian and Rogowsky comp.: "New Nationalisms of the Developed West". Ed. Allen & Unwin. Boston, 1985, pags. 203-253.

Mata, J.M.: "Informe cualitativo sobre el nacionalismo en la C.A.V." Dir. F.J.L.Lera. Realiz. DATLAN S.A. Dep. Presidencia. Gob. Vasco. 1987.

"Discurso, expresiones y violencia en la lógica política de Herri Batasuna" Cuadernos de Alrat (en prensa).

Payne, S. G.: "El Nacionalismo Vasco desde sus orígenes a ETA" Ed. Dopesa. Barcelona, 1974.

"Regional nationalism: Basques and Catalans" en W. T. Salisbury y J. D. Theberge eds.: "Spain in the 1970s: Economics, Social Structure, Foreign Policy". Ed. Praeger. New York, 1976, pags. 76-102.

Pérez-Agote, A. ed. "Sociología del Nacionalismo" Ed. UPV/EHU. Bilbao, 1989.

Shabad, G.: "Alter Autonomy: The Dynamics of Regionalism in Spain" en Stanley G. Payne Ed.: "The politics of Democratic Spain" Ed. the Chicago Council on Foreign Relations. Chicago, 1986, page 111-181.

Shabad, G. y Gunther, R.: "Language, nationalism, and political conflict in Spain". Comparative Politics. Vol. 14, nº4. The City University of New York. (CUNY), Julio 1982.

Solozabal, J.J.: "El primer Nacionalismo Vasco". Ed. Turner. Madrid, 1975.

Cuadro nº 6: Acciones violentas y víctimas.

años	Acciones violentas*	Secuestros	Muertos por ETA	Muertos por Incontrol	Muertos por GAL	Muertos por Otros	Huelgas Gen Convocadas
1978	178	4	65	8	-	13	1
1979	234	13	78	22	-	11	2
1980	192	10	96	29	-	2	-
1981	147	6	30	4	-	4	2
1982	103	6	40	1	-	12	-
1983	119	6	40	-	2	8	-
1984	325	0	33	-	9	-	4
1985	307	3	37	-	11	1	2
1986	315	2	40	-	2	15	-
1987	133	1	50	-	1	8	-
1988	290	1	19	-	-	-	-
TOTAL	2343	52	528	64	25	74	11

* Aproximación realizada a través de los anuarios de "Egin" y reportajes de prensa de "El Correo" y "Deia" incluye: bombas, sabotajes, robos, acciones de los comités de apoyo y otros actos violentos.

Fuentes: Anuarios de "Egin": 1977-82, 1982, 1983, 1984, 1985, 1986, 1987, 1988, 1989.

Gestoras Pro-amnistía: "10 años de represión: 1977-1987"

Casinello: "ETA y el problema vasco";

J.L. Piñuel: "El terrorismo en la transición española"

M. Castell: "Radigrafía de un modelo represivo"; Otros datos de prensa

Datos de "El Correo" de 31 - 7 - 89. Elaboración propia

Era la época en la que el medio fundamental de exteriorización y socialización en el discurso nacionalista era la calle y las grandes movilizaciones, de manera que, las aspiraciones, símbolos y formas de expresión, -al igual que la resistencia antifranquista en el País Vasco- giraban en torno a distintas pautas de radicalidad cuyo centro estaba situado en el universo nacionalista.

Sin embargo, a medida que avanza y se hace más patente el proceso de institucionalización política, se va rompiendo progresivamente la significación del binomio posible-imposible, las posibilidades se van restringiendo y el modelo de organización con sus distintos elementos imponen paulatinamente una diferenciación interna en un colectivo nacionalista antes difusamente unificado.

Las definiciones de la realidad se transforman y se hacen más explícitas, los análisis políticos dejan de sostenerse en elementos comunes básicos, y así van apareciendo

matices estratégicos e ideológicos, de manera que, crecientemente, se construyen límites claros y explícitos entre las distintas opciones, proyectándose todo ello, dialécticamente en la sociedad vasca.

Por otra parte, la colectividad "no nacionalista" -cuyo universo había quedado subsumido en la radicalidad añadida de la norma nacionalista- aclara y limpia su centro de referencia, introduciéndose en la lógica ofrecida por el Estado y diferenciándose internamente en relación a las dimensiones ideológicas estatales.

Este proceso -en los dos planos- se lleva a cabo con las tensiones propias producidas por la existencia de dos centros simbólicos diferentes que orientan la vida social y política de una colectividad que comparte un territorio.

En este contexto, no sólo persiste el conflicto planteado por la colectividad nacionalista en general, sino también el definido y mantenido por un colectivo nacionalista radical cuyos orígenes se sitúan en la época franquista, colectivo cuya configuración política más relevante es Herri Batasuna, la cual hegemoniza -en cierta medida- los sectores más radicales de la población vasca.

Por otra parte, podemos decir que, este colectivo, proyecta hacia la población un discurso que cristaliza objetiva y simbólicamente las reivindicaciones y la lucha "secular" del nacionalismo vasco; atraviesa el periodo de la transición retomando los elementos base que le dieron origen, esto es, el universo primigenio del discurso nacionalista (reformulado), el franquismo y la violencia contra el Estado, posicionándose, de esta forma, inequívoca y radicalmente contra la lógica de éste, a la par que mediatiza con sus expresiones la vida política y social del País Vasco e incluso del resto del Estado.

1.3. OBJETIVOS DE LA INVESTIGACION.

Situados en este punto el objetivo central que guía la presente investigación se concreta en el análisis de los procesos sociales que intervienen en el desarrollo del nacionalismo radical durante el periodo llamado de "consolidación democrática" y las dimensiones que se derivan de dichos procesos: el discurso, la organización y las expresiones, esto es: la lógica social de nacionalismo vasco radical. El ámbito espacial del estudio es la Comunidad Autónoma Vasca, y la referencia temporal se sitúa entre los años 1982-1988.

Ahora bien, para llevar a cabo el estudio anteriormente expuesto, es necesario construir un esquema lógico que encuadre los pasos a dar en el desarrollo de dicha investigación. Dentro de este esquema debemos cuestionarnos los siguientes puntos:

1. Si existe diferencialidad del colectivo del nacionalismo radical con respecto a la llamada "comunidad nacionalista" y, si es así, cuáles son los límites subjetivamente compartidos mediante los cuales los sujetos sociales pertenecientes a dicho colectivo se definen como diferentes y que estructuras de plausibilidad hacen significativas sus acciones: su discurso e imágenes sociales.

2. Cuáles son los mecanismos, las formas de expresión de su lógica colectiva y los fundamentos normativo-culturales que integran a los individuos dentro de dicho colectivo.

3. Cuáles han sido los condicionamientos que el Estado le ha impuesto con su dinámica nacionalizadora, su discurso y la actuación de sus aparatos;

4. Cuál ha sido y es la función de la violencia de ETA y su relación con los procesos sociales que se producen en el seno del movimiento nacionalista radical.

5. Cómo se han producido, y cuáles son las influencias de las instituciones o agentes de referencia externos, dentro del contexto, en la formulación de sus discursos y en la dinámica y fuentes de legitimación de dicho colectivo: la iglesia y los otros partidos.

6. Cuáles son los procesos estructurales que se dan en las sociedades industriales y que han hecho posible en la sociedad vasca la pervivencia de los engranajes sobre los que descansa el nacionalismo radical.

7. Cuáles son sus formas de cristalización política y las interconexiones que se dan en este plano, tomando como referencia las claves de su estructuración interna.

De esta forma, desarrollando y matizando estos puntos, tenemos las preguntas básicas que van a guiar el desarrollo de la investigación en curso. Estas son:

En lo referente a su diferencialidad, a la lógica del discurso y a las imágenes que el colectivo posee:

- ¿ Podemos hablar de nacionalismo radical como un agregado social diferencial ?, es decir, ¿ existe un "nosotros" que defina al nacionalismo radical ?.
- Si es así, ¿ en qué se basan las diferencias internas con respecto a otros sectores nacionalistas: son periféricas coyunturales y accesorias o son por el contrario radicales y básicas ?.
- ¿ Es el nacionalismo radical una entidad construida a partir del discurso político o posee también un correlato social ?.
- ¿Cuál es su peculiar lógica de diferenciación étnica?.
- ¿Cuál es su "definición de la situación", su discurso e imágenes?.
- ¿ Cuáles son las creencias, actitudes, representaciones colectivas, que este colectivo reproduce y que conforman un orden previsto de significatividad y sentido?.
- ¿ Hasta qué punto han cambiado los contenidos y elementos básicos que se transmiten e integran a los individuos de dicho colectivo?, por ejemplo: ¿se puede decir que, en la actualidad, los contenidos radicales, no directamente relacionados con el nacionalismo, son la base de acercamiento a este movimiento por parte de sectores diferenciados de la sociedad vasca?.
- ¿ Cuáles son los mecanismos y procesos que han hecho posible la pervivencia de las expresiones y actitudes de este colectivo en el nuevo contexto social y político ?.
- ¿ Se puede decir que han cambiado estos mecanismos ?.

En lo que atañe a las formas de expresión de su lógica colectiva:

- ¿ Cuáles son los parámetros básicos de expresión utilizados por el colectivo?: medios, temas y objetivos, comarcas, evolución temporal y otros.
- ¿ Cuáles son las claves que explican el mantenimiento ritual de la utilización de la calle durante el periodo que se investiga ?.

En lo relativo a sus relaciones con el Estado:

- ¿ Por qué en el periodo de la transición el modelo político del consenso no es aceptado en el País Vasco, especialmente por la brecha abierta por el nacionalismo radical?.
- ¿ Qué actuaciones del Estado han permitido la pervivencia del nacionalismo radical?.
- ¿ Qué repercusiones tiene para el Estado la existencia de este colectivo y sus formas de de expresión ?.

En lo relativo a sus relaciones con ETA:

- ¿Cuál ha sido la función de la violencia de ETA en el mantenimiento del discurso nacionalista radical?.
- ¿ Qué condicionamientos impone la lógica de ETA al desarrollo y estructuración del movimiento?.
- ¿ Cuáles son los costes y ventajas de esta interrelación para ambas organizaciones-movimientos?.

En lo que concierne a la influencia de las instituciones del contexto y colectivos externos de referencia:

- ¿Cuál ha sido y es el grado de determinación impuesta por dichos agentes en la configuración del discurso ?.
- ¿, Cómo y hasta qué punto, la estructura y la dinámica interna, las creencias y las acciones, de dicho colectivo, están influidas por dichos agentes?.

En relación con los procesos y condicionamientos estructurales:

- ¿, En qué se cifran las condiciones estructurales que dan lugar a ese reavivamiento del nacionalismo radical ?.
- ¿, Cuales son los precipitantes inmediatos que permiten dicho desarrollo ?.

- ¿ Qué importancia adquieren las condiciones de una sociedad que se encuentra cada vez más cercana a los paradigmas que se utilizan para caracterizar a una sociedad moderna y desarrollada, su dinámica, cambios y fenómenos subsiguientes, en el mantenimiento y desarrollo de esta colectividad ?.

Y, por último, si atendemos a las distintas formas de cristalización organizativa, sus contenidos e interrelaciones:

- ¿Cuál es la definición neta del espacio político del "nosotros" del nacionalismo radical ?.

- ¿Cómo influye en las formas de cristalización política la existencia de un factor nacional radicalizado ?.

- ¿Cómo hay que entender la catalización o neutralización de la expresión de los movimientos sociales, y otros modelos de expresión política en torno a los elementos simbólicos de un colectivo que se presenta como depositario de un universo de transgresión social ?.

- ¿Cómo podríamos definir, según los distintos parámetros, la estructuración del colectivo?.

- ¿Cuáles son sus canales de participación y de ejercicio de poder, cuáles son las estructuras de liderazgo y los diferentes planos de su organización?.

- ¿Cuáles son los fundamentos electorales de dicho movimiento-colectivo?.

1.4. HIPOTESIS.

De acuerdo con los objetivos de la presente investigación y las preguntas analíticas que realizamos sobre el sujeto social al que atañe la misma, se han formulado las siguientes hipótesis de trabajo:

a) En lo que atañe al sujeto social:

1º Que el colectivo nacionalista radical se constituye en un agregado social diferencial en el seno del llamado "movimiento nacionalista".

2º Que, más allá del sustrato común compartido con dicho "genérico movimiento", el colectivo posee unos fundamentos sociales y políticos específicos

construidos a partir de la generación de una dinámica conflictiva con los otros sectores nacionalistas.

b) Para mantener o refutar tales supuestos, se deben comprobar, así mismo, los siguientes puntos de partida en lo referente al objeto de nuestra investigación:

En lo que se refiere a su discurso y la articulación de éste:

3º Que en dicho colectivo funciona una lógica étnica específica que se convierte en el centro de la problemática sociológica a él referida.

4º Que esta lógica étnica determina las características de su propuesta nacionalista diferencial, sus expresiones colectivas, su organización, y la articulación diferencial de su discurso, así como la definición colectiva de la situación que se mantiene.

5º Que determinadas asociaciones ideológicas anexas a su discurso cumplen las funciones de vehicular, dotar de coherencia y abrir al exterior dicho discurso, sin situarse, en ningún caso, en el centro referencial del mismo.

En lo que atañe a la estructuración del colectivo:

6º Que la articulación organizativa de dicho colectivo se realiza en torno a parámetros informales típicos de los movimientos sociales determinados por el objetivo de "presión", de "agrupar", y por la apertura a la "participación", pero, a su vez, existe en su interior una nítida estructura vertical en la configuración de las decisiones, más allá de la separación orgánica que se da entre los organismos que lo componen.

7º Que el capital simbólico acumulado por ETA, durante el franquismo y la transición, así como las relaciones explícitas e implícitas que se mantienen con dicha organización, hacen:

- + que el poder y la legitimidad de ésta vaya más allá de los explícitos enlaces verticales de poder que podrían darse si existiese una vinculación orgánica,
- + que se genere la necesidad de una articulación débil,

- + que constituya, -bajo una apariencia democrática- a ETA como dirección *cuasi* autocrática del movimiento,
- + que no sea posible en la inmensa mayoría de las ocasiones el ejercicio del control.

8º Que a partir de esta formulación organizativa ETA y HB, por este orden de importancia (y con diferentes funciones), con la función mediadora de KAS, (y situándose esta coordinadora en un nivel intermedio), se convierten en los núcleos fundamentales sobre los cuales gira la cristalización organizativa del movimiento.

En lo relativo a las expresiones colectivas:

9º Que las expresiones que se proyectan adquieren una dimensión nítidamente ritual,

- + que interrelaciona directamente con los principios que rigen la producción social del colectivo,
- + que inserta y da coherencia a la memoria histórica de contextos anteriores,
- + que reproduce la misma insertándola en el momento actual, rechazando y situándose fuera de los canales de participación derivados de la dinámica de racionalización política.

10º Que las necesidades de esta ritualización son mayores en el colectivo que nos ocupa, puesto que ellas están determinadas por su peculiar organización interna, por sus presupuestos discursivos y por el contexto conflictivo en el cual tiene que producir y reproducir su visión de la realidad.

11º Que los fundamentos temáticos de las mismas están determinadas por las necesidades que suscita la relación implícita que el colectivo mantiene con ETA, por la estructura reivindicativa que se proyecta de la lógica de su visión de la situación, y, sobre todo, por la centralidad que ocupa -en la orientación de sus acciones y en sus planteamientos conflictivos- el plano simbólico.

En lo concerniente a las claves del contexto :

12º Que la organización ETA es un elemento central para el mantenimiento y la formulación de las representaciones contenidas en dicho discurso, fomentando una concreta interpretación de la realidad, más allá de los cambios que se producen en ésta y determinando la organización, expresiones y comportamientos del colectivo que nos ocupa

13º Que el Estado, sus actuaciones y los instrumentos que ha creado para nacionalizar el territorio, o, al menos, para integrar a los individuos en su lógica, se convierten en el punto de oposición central en la vertebración del colectivo. Esta referencia negativa se traslada, desde su discurso, a los sectores del nacionalismo que han aceptado la institucionalización, construyéndose límites internos que profundizan la segmentación de la sociedad vasca.

14º Que la Iglesia, como institución, posee una capacidad de influencia cualitativamente muy pequeña en lo que respecta a sus valoraciones y análisis del colectivo radical. La jerarquía eclesiástica -a través de sus manifiestos públicos- contribuye a deslegitimar las acciones de ETA (el colectivo lo interpreta como un ataque a sus propuestas, y al colectivo en sí mismo), y a fomentar la crítica de los excesos del Estado. Solamente el discurso de determinados sectores marginales de la Iglesia contribuye a dotar de plausibilidad las propuestas del colectivo y las expresiones (de todo tipo) que éste genera.

1.5. METODOLOGIA DE ANALISIS Y FUENTES.

La información necesaria para la realización del objetivo propuesto se ha obtenido a través de las siguientes fuentes:

1º Cualitativas.

a) 19 entrevistas en profundidad, semi-estructuradas, (16 de las cuales fueron individuales y 3 de dos personas). (E)

Para la realización de las mismas se elaboró un guión de temas a desarrollar con distintas preguntas abiertas que se desarrollaron siguiendo las normas básicas que deben ser respetadas en la utilización de este método de obtención de datos.

Para la realización de la entrevistas se tomaron en cuenta distintos criterios: provincia, sexo, actitud religiosa, antecedentes políticos, conocimiento del euskera, habitat y edad. Todo ello para que la previsible acumulación de entrevistados en cada uno de dichos criterios no supusiese una merma en la obtención de una "representatividad cualitativa" necesaria para percibir la previsible heterogeneidad discursiva del colectivo, así como su sustrato común.

Además de tomar en cuenta dichos criterios se establecieron otros parámetros con el fin de recoger los distintos niveles de participación en el colectivo, así como distintas situaciones sociales (pertenencia a sectores marginales, a movimientos sociales, u otros) que no podían ser concretadas a partir de los criterios expuestos en el punto anterior.

De acuerdo con todo ello se realizaron las siguientes entrevistas :

- 11 entrevistas a militantes y simpatizantes que se encuentran en niveles intermedios dentro de los grupos, organizaciones y partidos del conglomerado nacionalista radical. Los elegidos fueron los siguientes: Ex-presos, Eguzki, Jarrai, Egizan, Egin, HASI, Iksale Abertzaleak, Gestoras Pro-amnistía, LAB, AEK y Askapena.

- 2 entrevistas a personas que ocupan cargos de representación dentro de HB y por HB. Un miembro de la Mesa Nacional de Herri Batasuna y un concejal elegido por dicha coalición.

- 2 realizadas a votantes de habitats diferentes como única característica.

- 1 realizada a un líder proveniente de otra organización nacionalista.

- 1 realizada a un líder intermedio proveniente de otra organización radical no nacionalista.

- 1 entrevista a un miembro de grupos sociales marginales.

- 1 entrevista realizada a una persona que posee una referencia reciente de la situación, únicamente desde hace 6 años.

b) 2 grupos de discusión.(G)

Se realizaron los siguientes grupos de discusión:

- 1 grupo de discusión realizado entre estudiantes alaveses que participaban del discurso nacionalista radical, realizado en euskera.

- 1 grupo de discusión realizado entre jubilados que participan de dicho discurso pertenecientes a la Margen Izquierda del Nervión.

c) Así mismo, también se han analizado:

- 37 manifiestos y comunicados públicos de organizaciones pertenecientes al conglomerado nacionalista radical. (M)

- 9 documentos internos de circulación restringida. (D)

-110 artículos de opinión de personas que manifiestamente ejercen un liderazgo intelectual o político del colectivo que nos ocupa. Estos seleccionados estratégicamente de los aparecidos en el periódico "Egin" durante los años 1982-1988 . (AO)

- 12 entrevistas públicas realizadas por distintos medios de comunicación ("El Correo", "El País", "Diario 16", "Egin", "Deia", "Cambio 16", "Radio Popular de Bilbao) a líderes del colectivo. (EMC)

- 6 reportajes periodísticos elaborados sobre situaciones significativas y recogidos de medios informativos anexos al colectivo: Egin y el semanario "Punto y Hora de Euskalherria". (R)

En lo que se refiere a los manifiestos, comunicados, documentos internos, artículos de opinión, entrevistas, y reportajes, fueron elegidos y sistematizados aquellos que tenían

una mayor significatividad para las dimensiones de la investigación que estábamos realizando (dentro de los ejes básicos: discurso, organización y expresiones), procurando recoger documentos de organizaciones que no habían entrado con alguno de sus miembros en la realización de las entrevistas.

Se utilizaron estas fuentes con el fin recoger los matices discursivos, las imágenes y la lógica de la articulación de los discursos que se producen en el colectivo nacionalista radical dentro del ámbito de la C.A.V. en referencia a una amplia problemática inserta en la realidad vasca: colectivos políticos, marco institucional, la violencia, las transformaciones estructurales, así como la organización, expresiones y discurso la articulación étnica e ideológica propuesta por el colectivo. Desde este punto de vista, no pretendíamos, lógicamente, ningún tipo de representación cuantitativa o estadística, sino extraer los elementos más significativos de la realidad desde la perspectiva de los actores sociales en sus distintas ubicaciones sociales.

Con todo ello, como ya hemos comentado, se trataba, -como señalan H. Schwartz y J. Jacobs³¹ - de comprender el mundo que los individuos construyen y sostienen dentro de una colectividad, y acceder a su núcleo de significados. O, bien como apuntan Taylor y Boedán³² intentar la comprensión de lo que es importante en la mente de los informantes: sus significados, perspectivas y definiciones: el modo en que ellos ven, clasifican y experimentan el mundo.

Para ello es necesario - de acuerdo con J.I. Ruiz-Olabuenaga y M. Ispizua³³ - recorrer panorámicamente el mundo de significados, descubrir los núcleos centrales, categorías, codificación y las relaciones, concibiendo a la persona como construyendo socialmente significados de su realidad ambiental y grupal, puesto que con ellos interpreta, entiende y maneja la realidad a través de un marco complejo de creencias y valores, desarrollado por él para categorizar, explicar y predecir los sucesos del mundo.

³¹ Cfr. H. Schwartz y J. Jacobs: "Sociología Cualitativa: métodos para la reconstrucción de la realidad". Ed. Trilhas. México, 1984, pag. 61.

³² Cfr. Taylor y Boedán: "Introducción a los métodos cualitativos de investigación". Ed. Paidós. Buenos Aires, 1986, pag. 114.

³³ Cfr. J.I. Ruiz Olabuénaga y M. Ispizua: "La descodificación de la vida cotidiana: Métodos de investigación cualitativa". Ed. Deusto. Bilbao, 1989, pags. 126 y 149.

Es necesario señalar que también a partir de estas fuentes se ha obtenido la información necesaria para reconstruir la estructuración y las pautas organizativas del colectivo

2º Cuantitativas.

En lo que se refiere a este apartado la recogida de datos se ha realizado en tres ejes diferentes:

a) Se han sistematizado indicadores de diferentes estudios de actitudes realizados por el CIS y por distintas empresas o gabinetes de investigación sociológica. También se han utilizado datos actitudinales ya publicados en otros trabajos de investigación (sería prolijo enumerar aquí las fuentes de las que se han extraído tales datos, como es lógico en la base de cada cuadro o alusión a tales datos se encuentra la referencia exacta).

Esta sistematización se ha realizado ³⁴ (generalmente a través de los cruces de las diferentes preguntas con el voto político, utilizando el voto a HB como indicador de "adhesión) con la intención de percibir las actitudes del colectivo referidas a determinados temas. Así mismo, se ha realizado para determinar la evolución de las mismas; y, por último, con el fin de insertar las actitudes en la lógica del discurso.

b) En segundo lugar, se han recogido, y, a veces, elaborado diferentes datos estadísticos obtenidos de organismos oficiales y referidos a indicadores estructurales de la sociedad vasca, y, también a diferentes indicadores políticos del colectivo que tratamos de analizar. Esto se ha realizado con el fin de apoyar o refutar los análisis de la situación que se realizan desde el colectivo y para proveer al lector de la contextualización necesaria para el análisis que se ha realizado.

c) En tercer lugar se han recogido y sistematizado -a través diferentes publicaciones periódicas depositadas en hemeroteca- diferentes dimensiones relacionadas con el colectivo que nos ocupa, especialmente: las expresiones colectivas reflejadas en el

³⁴ No sin dificultades, en cuanto que al no provenir los estudios del mismo origen -e incluso en aquellos realizados por los mismos gabinetes o empresas- no existe una continuidad en la estructura de los estudios y de la preguntas y posibilidades de respuesta, con lo que, en la mayoría de los casos, la sistematización es ciertamente difícil.

periódico "Egin" durante los años 1982-1988, y diferentes datos relacionados con la violencia, represión, características sociales de diferentes sectores del colectivo y otros.

2. CAPITULO:

**INTERPRETACIONES NACIONALISTAS,
SUSTENTO SOCIAL Y
ACCION POLITICA**

CAPITULO 2: INTERPRETACIONES NACIONALISTAS. SUSTENTO SOCIAL Y ACCION POLITICA.

2.1. LA REALIDAD SOCIAL DEL NACIONALISMO VASCO RADICAL COMO PROBLEMA.

A partir de los datos expuestos anteriormente, cualquier observador llegará a la conclusión de que lo que se ha dado en llamar "el problema vasco" subsiste, y lo hace en un nuevo marco en que el Estado ha adoptado diversos mecanismos para tratar de integrar a los individuos, de manera que su lógica no sea puesta en cuestión.

Culminadas las etapas de transición (1976-1977) y de institucionalización (1978-1980), nos encontramos con que los sectores nacionalistas de la población vasca han recorrido distintos itinerarios. Mientras que la mayoría se han ido acoplando a las propuestas del sistema político, existe un colectivo importante que se adentra en el periodo de consolidación democrática de la década de los ochenta rechazando radicalmente dicho sistema.

Este colectivo nacionalista reproduce con una lógica propia su actividad política y social. En ella se inscribe estratégicamente la organización ETA. Las consecuencias que se derivan para el Estado, para la institucionalización política del País Vasco y para la sociedad son sumamente importantes, pues ello plantea serias dificultades a los intentos de normalización política y social.

El nacionalismo funciona con una lógica alternativa a la del Estado, pero aquél no es un todo homogéneo, los planteamientos conflictivos que se derivan del funcionamiento de dicha lógica son diferentes. Como veremos, no se puede hablar de un único nacionalismo vasco, pero es en este conflicto donde debe situarse la base del análisis de la versión radical, más allá de otros componentes ideológicos.

Es por ello por lo que la extensa problemática configurada en relación a la existencia, propuestas, comportamientos y medios utilizados por el colectivo radical, cuando la situamos en un nivel analítico, es necesario interpretarla desde una compleja red de relaciones entre elementos históricos, culturales, económicos, y, en general, sociales.

2.1.1. El problema de la "racionalidad nacionalista".

En lo que se refiere al nacionalismo y sus visiones, no existen elementos inmutables que puedan explicar su mantenimiento y su transformación y, menos aún, la sistematización ideológica de las mismas. Si atendemos a su carácter de construcciones sociales, la puesta en evidencia de su "artificialidad" mediante la articulación de lógicas racionalizadoras (que descubren la necesidad que poseen dichas visiones de guiarse por definiciones esencialistas) no las despoja de sentido y plausibilidad social, y, por lo tanto, no las debilita más de lo que pueda hacerse si nos referimos a las bases de construcción del Estado. Así pues, la "racionalidad" de una elaboración, evidentemente ayuda al fomento o al debilitamiento de la adhesión afectiva-emocional y a la plausibilidad del centro, pero la puesta en entredicho de la misma no implica, ni directa, ni lógicamente, la eliminación, ni la creación de la adhesión. Como ya señaló M. Weber:

"El destino de una época de cultura que ha comido del árbol de la ciencia consiste en tener que saber que podemos hallar el sentido del acontecer del mundo, no a partir del resultado de una investigación, por acabada que sea, sino siendo capaces de crearlo; que las "cosmovisiones" jamás pueden ser producto de un avance en el saber empírico, y que, por lo tanto, los ideales supremos que nos mueven con la máxima fuerza se abren camino, en todas las épocas, solo en la lucha con otros ideales, los cuales son tan sagrados para otras personas como para nosotros" ¹

Con ser cierto el empuje de la secularización (y o recomposición) de los centros sagrados y de las grandes cosmovisiones: marxismo, nacionalismo, y otros, no debemos olvidar que las reacciones ante el empuje de tal proceso han sido muy diversas, entre ellas el surgimiento de las sectas y el fundamentalismo de determinadas visiones de la realidad.

Por otra parte, la secularización total del depósito nacionalista traería como consecuencia inevitable la pérdida de la emocionalidad subyacente y la caída en la lógica racionalizadora, que, desde este punto de vista, es la lógica con la que el Estado intenta nacionalizar los territorios en los que una gran parte de la población plantea conflictos simbólicos acarreándole un importante déficit de legitimación ².

¹ Cfr. M. Weber: "La objetividad cognoscitiva de la ciencia social y la política social" en Weber, M.: "Ensayos sobre metodología sociológica" Ed. Amorrortu. Buenos Aires, 1982 b, pag 46.

No se pueden olvidar los mecanismos sociales que posibilitan la creación, reproducción y transformaciones del nacionalismo sin destruir científicamente su base "natural", pero ello también puede suceder con cualquier otra construcción social cuando nos preguntamos por su origen y tratamos de racionalizarla hasta el límite 3. Por ello no debemos olvidar los elementos y mecanismos que funcionan en la base de la sociedad en que se sustenta.

La lógica racionalizada y científica no debe hacernos olvidar que las referencias valorativas, emocionales y tradicionales constituyen una base importantísima para los actores sociales, y el descubrimiento de los vacíos racionalizadores de cualquier construcción social no debe llevarnos ni tan siquiera al supuesto implícito de que dicha construcción "no debe existir" o, aún más, "no existe". La realidad social se encarga continua y sistemáticamente de recordarnos que la lógica social no tiene por qué pertenecer al reino de la lógica científica.

2.1.2. Problema social *versus* problema sociológico.

Resulta relativamente fácil trasladar el turbador funcionamiento del colectivo - incluida ETA- al contexto de la opción dicotómica: adhesión-rechazo 4. Ahora bien, para analizar cualquier realidad social es necesario saber desde donde se mira lo que se ve. Todos los actores sociales (como ciudadanos y personas con el refugio protector del "nosotros") construimos un complicado nudo de "razones" que nos hace aplaudir o

2. En este contexto se impone el sentido vertical de la dominación cultural, puesto que el Estado ya es una realidad, la "realidad" objetivada de referencia, mientras que el nacionalismo trata de una realidad en trance de construcción, en continuo proceso de institucionalización.

Por otra parte, es muy importante aquí recordar las palabras de P. Bourdieu cuando señala que: "la violencia simbólica ... es una violencia que se ejerce en las "formas" poniendo "formas". Poner "forma" es dar a una acción o aun discurso la forma que es reconocida como conveniente, legítima, aprobada, es decir, una forma tal que se puede producir públicamente ... la fuerza de la forma ... es esa fuerza propiamente simbólica que permite a la fuerza ejercerse plenamente al hacerse desconocer en tanto que fuerza y al hacerse reconocer, aprobar, aceptar, por el hecho de presentarse bajo las apariencias de la universalidad, de la razón o la moral-. Cfr. P. Bourdieu: "La Codificación" en "Cosas dichas" Ed. Gedisa. Buenos Aires, 1988, pp: 83-92; estas afirmaciones se encuentran en las pags. 90 y 91.

3. A este respecto se puede confrontar la problemática racionalidad-irracionalidad desarrollada por M. Weber en las obras anteriormente citadas. Es muy interesante a este respecto Cfr. el libro de R. Brubaker: "The limits of rationality. An Essay on the social and moral thought of Max Weber". Allen & Unwin. Londres, 1984, sobre todo pags. 35 y ss., y 43 y ss.

4. En multitud de ocasiones como todos podemos constatar se proyecta la opción, e incluso la evaluación a todo el "nacionalismo", al "no nacionalismo", e incluso a un territorio y, evidentemente, a sus habitantes.

condenar hechos, métodos, ideologías, personas o contextos porque la realidad -la "nuestra"- no funciona como se supone debería hacerlo.

El análisis de una realidad problemática, que se define conflictivamente y que tan velozmente suscita la necesidad de optar, no puede estar prefijado ni determinado por tal opción ⁵; por ello, para matizar el sujeto de nuestro estudio y posteriormente, desarrollar el objeto, esto es, la problemática sociológica asociada al mismo, es necesario comenzar definiendo los límites del "problema" ⁶.

Tenemos así que, como apunta Berger :

" la gente habla generalmente de un problema social cuando algo en la sociedad no funciona en la forma en que se supone debiera de hacerlo según las interpretaciones oficiales... así el problema sociológico consiste en cómo funciona todo el sistema, qué conjeturas pueden extraerse de él y por qué medios se mantiene sin interrupción. El problema sociológico fundamental no es el crimen sino la ley; no es el divorcio, sino el matrimonio; no es la discriminación racial, sino la estratificación definida racialmente; ni la revolución sino el gobierno " ⁷.

Para aquellos individuos que no cuestionan la definición de la realidad ofrecida por el Estado, el funcionamiento de la realidad vasca es un problema. La respuesta significativa del Estado por boca de los sujetos sociales que han interiorizado su lógica al asumir el discurso comunitario nacionalizador del Estado, nos viene dada por la pregunta: ¿qué quieren? o ¿qué pasa allí?.

Sin embargo, si las preguntas anteriores tienen pretensiones analíticas, entonces el cuestionarse científicamente la realidad vasca supone que: en primer lugar, para el Estado y las colectividades adscritas a su lógica, el problema definido dentro de su marco de referencia es la no integración de la colectividad "vasca"; y en segundo lugar, para la

⁵. Aunque, inevitablemente, no se puede realizar un análisis sin definir la realidad, sin clasificarla y sin nominarla, y ésto es situarse en el campo de batalla y optar.

⁶. "Liberar" el problema extrayendo de él aquellas dimensiones valorativas que, con un implícito interés político, en multitud de ocasiones acaban situándose en el núcleo del análisis determinándolo y, a la vez, ocultando, e incluso anulando los parámetros sociológicos que deben guiarlo

⁷. P.L. Berger, "Introducción a la Sociología". Ed. Limusa, México 1979, pags 58 - 59. En este contexto es también interesante el estudio que, sobre esta problemática realizaron Bourdieu, Chamboredon y Passeron: "El oficio del sociólogo" Ed. Siglo XXI, Madrid 1976, fundamentalmente en las pags 51 y ss cuando hablan de la "sociología espontánea" y de la construcción del objeto de estudio.

colectividad "vasca" que se aúna en torno a elementos simbólicos nacionalistas, el problema es el Estado y su construcción.

Dentro de este marco, el problema sociológico atañe a

" la comprensión social de la realidad, a los valores y modos de acción en ambos sistemas y a la manera en que los dos coexisten en el espacio y tiempo: la comprensión de los factores que intervienen en este punto en términos de interacción social "

2.1.3. La "radicalidad" del nacionalismo y el colectivo radical.

La problemática realidad que se presenta en el País Vasco nace de la existencia de un conflicto planteado por parte de una colectividad que no acepta la definición ofrecida por el Estado, que reproduce su diferencialidad a través de unos mecanismos de interacción y que, tomando como base un depósito simbólico propio, plantea unas relaciones conflictivas con el Estado ⁹.

La categorización dualista de la sociedad en base a la dimensión nacionalista, la superposición, enmarañamiento y, a veces, confusión de los discursos político y social ¹⁰, la dicotomizada óptica de análisis interiorizada por la colectividad ¹¹, la inadecuación de muchos de los modelos paradigmáticos con que se analizan y describen las sociedades occidentales en la actualidad ¹² y, sobre todo, la importancia de la violencia, su significatividad e influencia en la vida cotidiana y sus diferentes planos pueden convertirse, y "de hecho" se convierten, en trabas difíciles de vencer en el análisis de cualquier agregado social inmerso en la realidad del País Vasco.

Como hemos señalado anteriormente, en el caso que nos ocupa parece claro que dichos elementos mediatizan la mayor parte de las dimensiones de la vida social, y resulta

8. P.L. Berger, *Ibidem*.

9. Sobre esta base, se han desarrollado en lo que se refiere al caso vasco las investigaciones ya citadas de A. Gurrutxaga op. cit. 1985 y A. Perez-Agote op. cit. 1984 así como la obra de J. Azkona "Etnia y nacionalismo: una aproximación desde la antropología" Ed. Anthropos, Barcelona 1984.- entre otras.

10. A. Perez-Agote, op. cit. 1984, pags. 117 y ss.

11. F.J. Llera, op. cit. 1984 b, pag. 182.

12. A. Perez-Agote, op. cit. 1984, pags 119 y ss.

difícil evitar los condicionamientos impuestos por la realidad en que se está inmerso a la hora de elaborar cualquier trabajo científico, al menos en el estadio previo de la elección, y, a veces incluso, en el desarrollo de la investigación, lo cual suele ser más difícilmente perceptible ¹³.

El sujeto de nuestro estudio es el colectivo nacionalista vasco radical. Colectivo que posee rasgos diferenciales ¹⁴ dentro de la llamada "comunidad nacionalista", por lo que, como explicaremos más adelante, se puede considerar que constituye un agregado social. Este, a través de la asunción y configuración de unas determinadas claves de delimitación étnica diferenciales, proyecta, mediante su discurso y actuaciones, una lógica nacionalista radical, actuando como una fuerza antisistema y rechazando frontalmente la formulación institucional de Estado y de la C.A.V.

A pesar de que, desde un punto de vista estricto, el nacionalismo periférico debe considerarse siempre radical, en cuanto que se opone a la raíz de la construcción del Estado, esto es, a su base nacionalizadora en un Estado multinacional o no. Sin embargo, vamos a denominar al colectivo en estudio como "nacionalista radical" por distintos motivos:

En primer lugar, por tener como centro básico de orientación de la acción las raíces valorativas que se desprenden del universo nacionalista, de lo que se deriva un debilitamiento del componente de fines. Los fundamentos de su discurso y acciones se encuentran más cerca de las referencias a absolutos que del posibilismo político. Evidentemente, esto no quiere decir que no existan fines y que en la ejecución de las acciones no se tenga en cuenta los resultados previsibles, ni que los criterios de eficacia desaparezcan, simplemente se trata de intentar comprender dónde radica el mayor peso en la orientación de la acción, según la tipología de M. Weber ¹⁵.

13. Cfr. E. Durkheim "Las reglas del método sociológico" Ed. Schapire, Buenos Aires 1973, así como los ensayos de M. Weber "La objetividad del conocimiento en las ciencias y la política sociales" (1904) y "El sentido de la libertad de valoración en las ciencias sociales y económicas" (1917), ambos recogidos en M. Weber "Sobre la teoría de las CC. SS." Ed. Península, Barcelona, 1984, también están recogidos en M. Weber op. cit. 1982 b.

14. Lógicamente, no desde un punto de vista externo, sino desde el punto de vista de el sentido de conciencia mutua y de pertenencia, adhesión colectiva, participación y asunción de un código común de definición de la situación y de actuación sobre la realidad y otros.

15. M. Weber op. cit. 1979, págs 18 y ss. y M. Weber op. cit. 1984, págs 11 y ss.

En segundo lugar, por las expresiones que emanan de la forma de manifestación del conflicto que dicha colectividad mantiene con el Estado, y los niveles que estas adquieren, tanto desde un punto de vista cuantitativo como cualitativo.

En tercer lugar, porque en la base de las representaciones sociales de dicho movimiento se encuentra una estricta clave étnica, que tiene su pilar en las actitudes de defensa y lucha, actitudes de las que se nutre y desde las que se proyecta su lógica nacionalista diferencial.

Aunque, ciertamente, se pueden encontrar -sobre todo en el discurso de determinados sectores "especializados"- distintos componentes que provienen de estructuras ideológicas marxistas, sin embargo, no parece que estos postulados constituyan una dimensión fundamental en el "ser" del colectivo, sino que, más bien, se incluyen con una finalidad diferenciadora, aglutinadora, y como elementos de legitimación interna de su propuesta básica: la nacionalista. Ello es así a pesar de las definiciones efectuadas desde las plataformas políticas y otros foros.

Y, por último, como corolario de lo anteriormente expuesto, porque el término "Izquierda Abertzale" con que se autodenomina, supone una ambigüedad de significados que, en última instancia, para la colectividad que se identifica con él, simboliza la intensificación del conflicto y la resistencia frente a la carga de pragmatismo del resto del colectivo nacionalista, que se interpreta como una dejación de la pureza total de los ideales contenidos en las raíces nacionalistas ¹⁶.

16. Desde el discurso político y con bastante correspondencia social, se definía como izquierda abertzale a todo el conglomerado de partidos, plataformas, etc. que se aunaban en torno a un movimiento que trataba de integrar la reivindicación nacionalista y los postulados básicos de las ideologías de izquierda en el plano socio-económico, para diferenciarse de los nacionalistas que no integraban los elementos "progresistas" en lo social, por una parte, y de la izquierda que tomaba como punto central de referencia al Estado, y que por tanto no poseía sensibilidad nacionalista, por la otra.

2.1.4. El agregado social del nacionalismo vasco radical.

Así mismo, si situamos el sujeto de estudio en el colectivo anteriormente citado ¹⁷, se pueden plantear distintos problemas metodológicos en el desarrollo de su análisis que voy a tratar de resolver.

El primero de ellos deriva de la identificación previa (con fines analíticos) que se suele establecer entre nacionalismo radical y Herri Batasuna: En este punto, si bien las fronteras que pone en funcionamiento el colectivo nacionalista radical no tienen por qué coincidir con las de esta forma de cristalización política de las expresiones sociales, sin embargo, los individuos que votan o pertenecen a la plataforma, o se sienten identificados con sus postulados, en su mayor parte y de alguna forma, comparten los principios y las expresiones de lo que se ha dado en llamar nacionalismo radical. Una de sus formas de objetivación es HB, como lo pueden ser otras formas de expresión, en cierto modo, institucionalizadas: colectivos sindicales, instituciones culturales, y otras.

De todas formas, y teniendo en cuenta que no se pueden poner "fronteras" a un agregado social como es el nacionalismo radical (ni a otros), habría que concluir que: ni son todos los que parecen estar, ni están todos los que parecen ser.

Esto no obsta para que, a partir, de la pertenencia -a distintos niveles- a esta forma de cristalización política se objetiven y se construyan ciertos esquemas de plausibilidad básicos con los cuales los componentes de dicho colectivo se representan la realidad.

En segundo lugar, vista la imposibilidad de identificar totalmente nacionalismo radical con Herri Batasuna, nos encontramos con el problema de captar los elementos y procesos básicos con el fin de cuestionarnos hasta qué punto es posible tomar el nacionalismo radical como sujeto susceptible de análisis.

En este sentido, R.A. Nisbet apunta que " *en un agregado, para ser social, debe existir cierto sentido de conciencia mutua o de afinidad, de interacción, si no directa, sí al menos simbólica, y una cierta sensación de pertenencia*" ¹⁸. Esta definición, al enlazar

¹⁷ Es decir, en la colectividad cuyos antecedentes se encuentran en el movimiento generado en torno a ETA durante el franquismo. Con distintas readaptaciones, desde el discurso político, en los prolegómenos de la transición se definió como "Izquierda Abertzale" (que englobaba a colectivos, como Euzkadi Euzkera y otros), y hoy, ya depurado, se denomina "MLNV" ("Movimiento de Liberación Nacional Vasco"). Su catalizador y aglutinador político actual más significativo es Herri Batasuna.

¹⁸ R.A. Nisbet: "El vínculo social". Ed. Vicens Vives. Barcelona 1975, pag. 79.

con las implicaciones weberianas de la acción social, nos recuerda el sentido necesario del que se proveen las relaciones sociales y nos previene de la imposibilidad de poner barreras definitorias en un agregado social a partir de los elementos objetivos que podamos superponer a dicha realidad.

El mismo Weber 19, al definir y matizar distintos conceptos que atañen a nuestro análisis, recuerda paulatina y claramente estos elementos:

"La acción social es una acción donde el sentido mentado por el sujeto o sujetos está referido a la conducta de los otros, orientándose por esta en su desarrollo" ... "Por relación social debe entenderse una conducta plural -de varios- que, por el sentido que encierra, se presenta como recíprocamente referida, orientándose por esa reciprocidad" ... "Llamamos comunidad a una relación social -en el caso particular, por término medio o el tipo puro- que se inspira en el sentimiento subjetivo (afectivo o tradicional) de los partícipes de construir un todo" ... "La nación es un concepto que, si se considera como unívoco, no puede ser definido nunca de acuerdo con las cualidades empíricas que le son atribuidas" .

Pero entonces ¿será posible diferenciar dentro del colectivo nacionalista a esa unidad evocadora, que suponemos con sus propias estructuras de plausibilidad y que nosotros llamamos nacionalismo radical?, ¿bajo que presupuestos teóricos podemos llegar a descubrir si los pretendidos vínculos comunitarios aunan a la colectividad nacionalista en su totalidad o por el contrario, tal unidad no existe?.

Todo agregado social es construido y reproducido a partir de una serie de elementos, factores o aspectos de la realidad que son seleccionados y manipulados socialmente para convertirse y conformar un filtro, un entramado de creencias, una red de interpretación a través de la cual los individuos piensan y definen la realidad.

Se crea así un orden provisto de sentido objetivo y subjetivamente compartido para la colectividad el cual les sirve de referencia o de centro orientador para actuar sobre el mundo que les rodea. Este colectivo poseerá sus propios canales de iniciación y socialización, mantendrá unos mecanismos de interacción y objetivará sus expresiones de una manera específica y diferencial.

19 M. Weber, op. cit. 1979, pags. 5, 21, 33 y 679

Es así como el colectivo se cohesiona y se crea, alimenta un sentimiento de pertenencia y unos lazos de carácter afectivo que engarzan al grupo definiendo en conjunto sus fronteras y haciendo significativas sus diferencias con los "otros".

Todos los elementos y factores definitorios del "tipo" agregado social es necesario matizarlos y diferenciarlos accesoriamente por la influencia de distintos factores como podrían ser, entre otros, la ubicación de cada individuo o subgrupo en diferentes niveles de la estructura social (según los diversos criterios de clasificación), relaciones de poder, habitat y modelo del entorno donde se desarrolla la vida del individuo, y otras variables que más adelante examinaremos exhaustivamente y que contribuyen a modelar en mayor o menor medida ese lazo común o sentimiento de pertenencia que une a los individuos en torno a un orden común de sentido y que hace que se conviertan en un agregado social.

Para analizar cómo un colectivo construye su realidad propia es necesario acudir a distintas dimensiones, separadas únicamente por motivos analíticos: unas, se encuentran en un plano vertical y nos proporcionan la base sobre la que los individuos sitúan su diferencialidad dentro de la compleja estructura de los sistemas de significado, sus niveles y jerarquía; y las otras, se establecen en torno a las condiciones socio-históricas en las que emergen, se reproducen y transforman dichos sistemas de significado²⁰.

De esta forma, para el estudio de esta realidad nacionalista específica, nos encontramos con distintos elementos que no podemos olvidar, si queremos fundamentar el análisis posterior de dicha realidad:

En primer lugar, es necesario tener en cuenta que dichos esquemas interpretativos son contruídos socialmente a través de una serie de mecanismos sociales.

En segundo lugar, es en los procesos sociales donde se otorga la significación a las experiencias, los acontecimientos, hechos y situaciones coyunturales y estructurales. Es en ellos donde se localiza dicho significado en un esquema interpretativo concreto.

En tercer lugar, los productos de esos procesos sociales llegan a estar disponibles para otros sujetos, como elementos de un mundo compartido, es decir, se objetivan a distintos niveles y adquieren unas formas de institucionalización específicas.

20 T. Luckmann : "La religión invisible". Ed Sígueme (Agora). Salamanca 1973. págs 61 y ss.

En cuarto lugar, toda visión problemática de la realidad necesita de un proceso de legitimación con sus correspondientes mecanismos, que situados a distintos niveles, proveen de sentido a las formas institucionalizadas que surgen en la red de relaciones sociales del colectivo, así como a los acontecimientos y demás hechos y realidades del mundo social del "nosotros", y su relación con el exterior.

A partir de los anteriores elementos sistemáticos es como podemos llegar a comprender la realidad social del nacionalismo radical, más allá de la fachada que ellos construyen sobre sí mismos, del discurso político en general, y de las definiciones ofrecidas por el Estado. Analizar su mundo social a partir de la realidad que ellos construyen, esto es: a partir de la interpretación que dentro del grupo se constituye en evidente y de los mecanismos y procesos sociales mediante los cuales dicha visión de la realidad alcanza su evidencia, su estatus de "normalidad".

Ahora bien, para explicitar los puntos anteriormente expuestos y concretarlos al nivel de investigación de una realidad social concreta, es necesario abordar distintas dimensiones:

1. La investigación del depósito de experiencias significativas interpretadas desde una estructura común frente al grupo, así como aquellos rasgos que el colectivo entiende que le diferencian de otros grupos ²¹.

2. El análisis de los elementos legitimadores en distintos niveles de racionalización: proposiciones rudimentarias, teorizaciones, etc, fundamentalmente mediante los discursos elaborados por actores sociales significativos que participan de la lógica radical ²².

21. Para ello será necesario indagar en la memoria histórica de los individuos del colectivo, fundamentalmente a partir de las biografías sociales y a través de entrevistas en profundidad, donde se pueda captar la estructura de significaciones -base de dicho colectivo- en torno a los elementos del discurso nacionalista; como apuntan P.L. Berger y T. Luckmann en: "La construcción social de la realidad" Ed. Amorrortu. Buenos Aires 1979, pag 121.

22. Sin intentar elaborar un inventario de fuentes documentales, podemos acudir, entre otras, al análisis de comunicados de E.T.A., de la iglesia (pastorales de los obispos vascos, etc), de líderes políticos aparecidos en el diario "Egin", las revistas "Punto y hora", "Herria Eliza 2000", etc, el análisis del discurso de científicos y expertos en temas nacionalistas susceptible de proveer de instrumentos legitimadores, lemas de distintas campañas, e incluso podríamos acudir al análisis de las letras de las canciones del llamado "rock radical vasco", así como a elementos del discurso, publicaciones, etc de colectivos marginales y organizaciones adscritas explícita o implícitamente a la lógica del nacionalismo radical.

3. El descubrimiento de los elementos y formas de objetivación como componentes de unos rasgos culturales específicos: al nivel de representaciones o imágenes y al nivel de formas de institucionalización específicas ²³.

4. El esclarecimiento de los mecanismos y procesos a través de los cuales se expresa el colectivo, produciendo su propia realidad, con la doble dimensión ritual y socializadora ²⁴.

5. El análisis del discurso y las actuaciones del Estado y de otros colectivos nacionalistas: elementos básicos de actuación del Estado, mecanismos integradores, de legitimación, represivos, etc, así como los elementos fundamentales del discurso de dichos colectivos nacionalistas

6. La descripción y el análisis de la situación estructural del País Vasco en lo referente a su posible influencia contextual en el mantenimiento, desarrollo o transformación del nacionalismo radical.

7. El análisis de los procesos socio-demográficos y, especialmente los cambios generacionales y su inmersión e influencia en el mismo.

Es, de esta forma, como podremos analizar el nacionalismo radical vasco, -como cualquier otro agregado social- y los mecanismos que utiliza para integrar, adaptar y transformar la realidad histórica y la experiencia cotidiana, articulando lógica e internamente los distintos elementos y procesos de éstas para producir y reproducir su propia "realidad", sin que ello suponga la problematización del universo que les sirve de base, aunque, a veces, desde fuera, dichos elementos sean vistos como contradictorios e "irracionales". Su "lógica" social y los mecanismos y agentes legitimadores que la articulan y justifican.

23. Creencias, rasgos ideológicos, actitudes, y representaciones en general. En lo referente al nivel de formas institucionalizadas: su estructuración general, sus actuaciones y relación con los movimientos sociales (antinucleares, ecologistas, vecinales, de parados, juveniles, y otros), con Herri Batasuna, con ETA y con los demás organismos que componen la "constelación" del nacionalismo radical.

24. Aquí tendríamos los mítines, elecciones, funerales, manifestaciones, atentados, homenajes, recibimientos a presos, huelgas, y otras expresiones y formas de comportamiento y acciones, e incluso las formas de violencia cotidiana disueltas en la vida social

2.2. LA PROBLEMATIZACIÓN DEL NACIONALISMO.

Si partimos del universo más amplio en que nos encontramos con aquellos valores básicos compartidos que constituirían la "weltanschauung" occidental, iríamos pasando progresivamente por distintos planos o representaciones concéntricas de la realidad, hasta llegar a descubrir las estructuras de plausibilidad propias y específicas o los sistemas de significado vinculados a los mundos sociales en que se mueve el individuo (gráfico nº 2).

En nuestro caso nos interesa más ceñirnos exclusivamente al mundo nacionalista y a los mecanismos a través de los cuales se puede volver problemática dicha visión unanimitaria de la realidad, para analizar y comprender el proceso de construcción del "nosotros" nacionalista radical. Esto es, a partir de las representaciones sociales que contiene el universo nacionalista - como un sistema básico de significado socialmente objetivado-, descubrir las estructuras de plausibilidad y los esquemas interpretativos específicos y diferenciados contruidos socialmente por el colectivo nacionalista radical.

Aquí tropezamos con la legitimación, como proceso inseparable de la integración de los sujetos sociales dentro de las estructuras de plausibilidad nacionalistas, con la problemática de su transmisión, y con las tensiones lógicas que se derivan de los procesos de institucionalización, dado que los fenómenos sociales son construcciones humanas.

En distintos estudios ²⁵ se apunta que en el País Vasco, si bien no se puede decir que existan dos comunidades con todo lo que ello implica, sí podemos decir que existen dos centros orientadores de la acción con dos centralidades simbólicas diferentes: una, la definida por el Estado, que intenta convertirse en evidencia social y que se basa en los intentos de racionalización y normalización políticas, mediante el discurso del pacto y del consenso, centralidad que es interiorizada como "lo otro" impuesto y violento; otra, la definida por el "nosotros" vasco, que pertenece al orden de la transgresión social y de lo primordial y pone en cuestión la lógica legitimadora del Estado.

²⁵ Cfr. Llera, F. J. "Violencia y crisis de legitimación en el País Vasco. Un proyecto de investigación" 1986 c (mimeografiado), págs. 46 y 47. También en op. cit. 1989, págs. 122 y 123

Gráfico nº 2: Representaciones y estructuras de plausibilidad diferenciadas en el discurso nacionalista

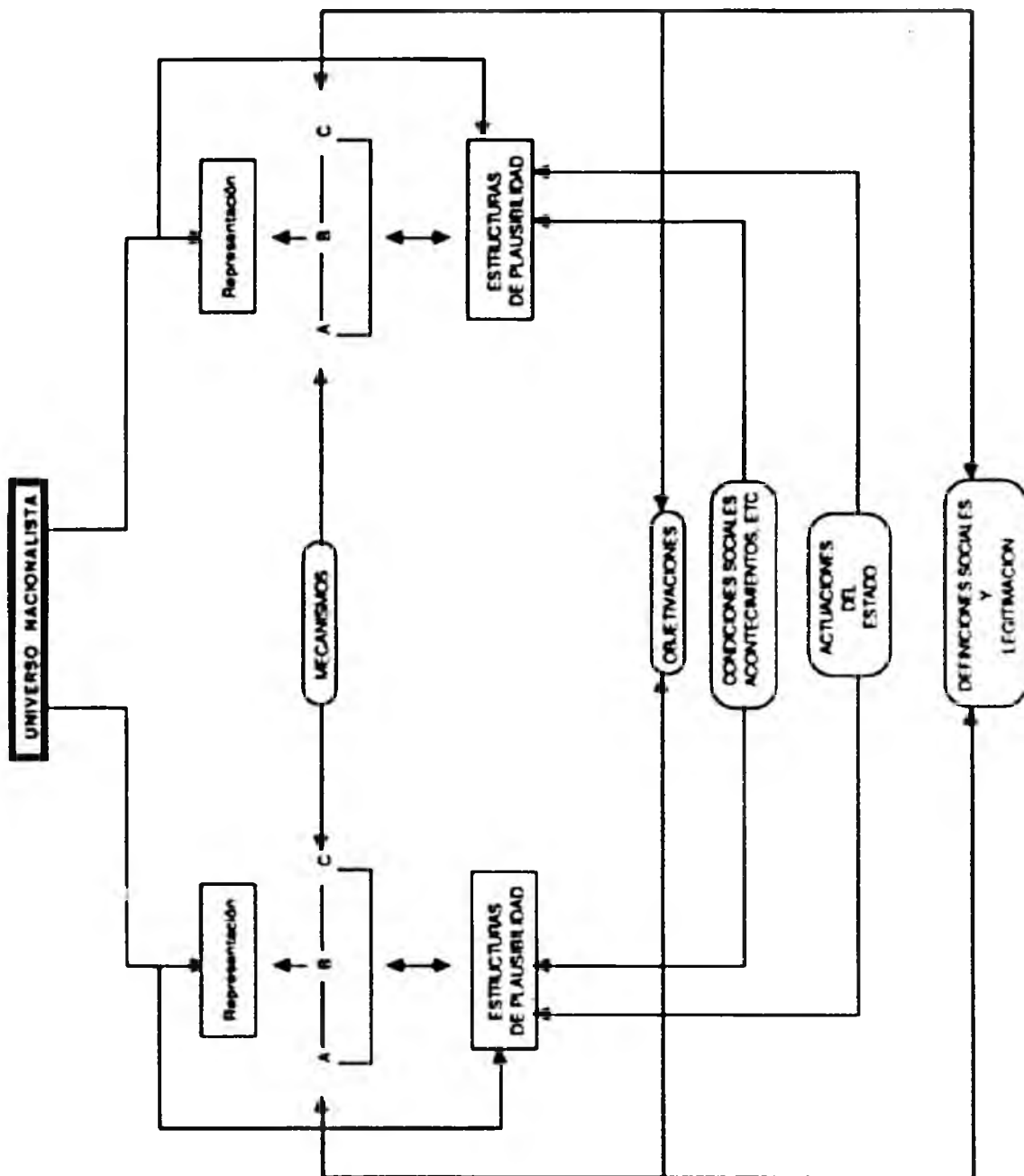

Fuente: elaboración propia

Como hemos apuntado anteriormente, si esta dicotomización es radical, nos podemos preguntar dónde descubrir las bases en las que descansa el movimiento del nacionalismo radical y su diferencialidad.

Si tenemos en cuenta que en la sociedad vasca existe una confrontación de legitimidades, es de suponer que los colectivos poseen sus propias estructuras de plausibilidad. La realidad, sin embargo, parece mostrarnos que el universo nacionalista no ha salido indemne de la transición, en lo referente a las distintas versiones que de él se derivan, a pesar del unanimismo con que se vivió al principio del proceso.

Ello es debido, fundamentalmente, a que este nivel más amplio y alejado de la vida cotidiana no ha conseguido autosustentarse: se ha convertido en problema. Su construcción responde a un proceso histórico con base en la colectividad que participa de él, que lo produce y reproduce, y, por lo tanto, podemos decir que en sí mismo lleva inmerso el germen del cambio, es decir, se transforma como cualquier otra realidad producida histórica y socialmente.

En este contexto, atender parcial y superficialmente a los datos externos que nos brindan distintos actores significativos social y políticamente, puede resultar engañoso y dificultar la comprensión de la construcción de las diferencias en el seno del nacionalismo.

Es relativamente fácil encontrar en la dinámica histórica indicadores (declaraciones, manifiestos e, incluso, determinadas actuaciones) que parecen querer señalarnos que la unidad "entre" los nacionalistas permanece inalterable²⁶ y que las diferencias son construidas desde el discurso político. Si aceptamos tales definiciones como evidentes, correríamos el peligro de creer que los colectivos que se definen así mismos como "nacionalistas" funcionan, básicamente, con las mismas estructuras de plausibilidad derivadas de un universo común y que, por lo tanto, el sentido otorgado en la vida cotidiana a las acciones y la interiorización de las experiencias, en este campo, es básicamente igual para ambos colectivos.

26. Por ejemplo la repetida frase "somos hermanos nacionalistas", o los aplausos a X. Arrallus en el funeral de S. Bruzard (Presidente de HASI, partido integrado en KAS y en HB, que murió víctima de un atentado del GAL.)

El enfoque contrario, - que también puede ser sostenido superficialmente con diversos indicadores de conflicto ²⁷- no es menos problemático, puesto que el suponer que no existen "lugares" comunes entre dichos colectivos equivaldría a silenciar la dinámica de su producción histórica y sus basamentos étnicos, de manera que tal posición nos incapacitaría inexorablemente para comprender la realidad social del nacionalismo radical .

Es necesario, por tanto, dejar bien claro que en todo el colectivo nacionalista se parte de una base común, y que, sin embargo, las circunstancias históricas y sociales han contribuido a que aquél capital originario haya sufrido distintas reformulaciones y segregaciones, tanto en nivel de la estructuración de la lógica teórica legitimadora, como en el de la lógica social, pues los sujetos sociales son los productores - "en última instancia"- de dichas transformaciones.

A este respecto, Berger y Luckmann , cuando hablan de posibles sociedades con sistemas de funcionamiento perfectos, armoniosos y cerrados, apuntan que:

"dadas las tensiones inevitables de los procesos de institucionalización y por el hecho mismo de que todos los fenómenos son construcciones producidas históricamente a través de la actividad humana, no existe una sociedad que se dé totalmente por establecida, ni tampoco, a fortiori, un universo simbólico de esa clase " ²⁸.

De esta forma, ¿podemos decir hoy que las estructuras de plausibilidad son las mismas para todos los sujetos que participan de ese universo común?

Siguiendo el esquema y las aportaciones de Berger y Luckmann ²⁹, tenemos que todo universo simbólico es incipientemente problemático, no solo por las versiones divergentes que pueden existir sobre él, sino también por el problema que plantea su transmisión a las nuevas generaciones, y por la necesidad de oponerse conflictivamente a

27. Por ejemplo, los apelativos de "traidores", "vendidos" y otros utilizados contra el PNV en el establecimiento de los pactos de este con el PSOE, los durísimos comunicados y declaraciones en situaciones especiales como por ejemplo en la celebración de la Korrrika -2- y en la jura de la Constitución. Los mismos adjetivos e incluso más se lanzan contra Euskadiko Ezkerra, y, aunque en mucha menor medida, lo mismo sucede con respecto a Eusko Alkartasuna.

28. P.L. Berger y T. Luckmann, op. cit. 1979, pag. 136.

29. Sobre los cuatro niveles de legitimación de las instituciones, los universos simbólicos, su producción social en la dinámica histórica y los procedimientos para el mantenimiento de los mismos. Cfr. en P.L. Berger y T. Luckmann, ibid. pag. 120 y ss.

otros. En nuestro caso concreto, podemos percibir la afloración de las diferencias a través de las siguientes dimensiones:

En primer lugar, pueden darse discrepancias en el significado atribuido a las diferentes formas de institucionalización nacionalistas y tomarse conflictiva su inserción en un código común. Si ello sucede, las divergencias, -por el hecho de encontrar su referencia en un capital simbólico más general- pueden adquirir una enorme significatividad contribuyendo a forjar límites internos de pertenencia y a romper las bases de la identificación colectiva.

En el caso que nos ocupa, las discrepancias en las formas habituales e institucionalizadas de expresión de lo vasco, tanto en lo referente a la acción, como al orden institucional que se deriva de la pertenencia al nacionalismo, pueden ser -y de hecho son- percibidas por los colectivos como una violación de los valores que se derivan del universo nacionalista. De esta forma, dichas discrepancias pueden imbuirse de una profunda significación, reproduciéndose "como" y transformándose "en" un conflicto sobre la pertenencia a lo "vasco" y su autenticidad.

La sacralización de las representaciones colectivas de lo "vasco" por parte de los colectivos hace que se creen barreras afectivas que pueden llegar más allá del mero discurso político:

"Si se da una integración de realidades marginales preteórica o teóricamente, mediante la reflexión... los sectores pueden integrarse por referencia directa al universo simbólico... pero si entra en funcionamiento una weltanschauung mitológica general puede aplicarse directamente a la discrepancia en la vida cotidiana... así cualquier acción en la vida cotidiana es posible entenderla como una violación del orden del universo establecido por mandato divino. De esta manera, el universo simbólico ordena y legitima los roles cotidianos, las prioridades y los procedimientos operativos, colocándolos en el contexto del marco de referencia más general que pueda concebirse... así hasta las transacciones más triviales de la vida cotidiana pueden llegar a imbuirse de significación profunda " 30

Los mecanismos que adopta el Estado en su lógica nacionalizadora, como la Constitución y el Estatuto, tampoco son ajenos a la producción de estas discrepancias en

30. P.L. Berger y T. Luckmann, *ibid.* page 128 -ss.

el seno del nacionalismo. Cualquier hecho que sea susceptible de asociarse a dichos mecanismos puede adquirir una significación diferencial.

Los ejemplos constatables en la vida cotidiana son múltiples, pero, como es lógico, es en aquellos acontecimientos a los que la sociedad les dota de una enorme carga simbólico-valorativa donde más claramente se percibe el conflicto y la racionalización subsiguiente.

Lo mismo sucede con los procedimientos operativos, que, como hemos señalado, son ordenados y legitimados por el universo establecido. En este caso concreto, dichos procedimientos poseen la importancia sobreañadida que les proporciona el conflicto mantenido con la lógica de la racionalización política, y el monopolio de la violencia - "alma del Estado"-.

Las diferentes interpretaciones que se proporcionaron sobre el secuestro (llevado a cabo por ETA) del Sr. Aginagalde (vinculado al PNV) por parte de los distintos colectivos nacionalistas ³¹, y el orden de prioridades establecido por ambos, a partir de las componentes valorativas "empresario" - "nacionalista", así como su desarrollo y el posterior desenlace, pueden servirnos de muestra para captar tal dinámica.

Situados en este plano, al analizar las claves que orientan las acciones y la articulación que se produce desde un punto de vista operativo y discursivo en los colectivos nacionalistas, podemos entrever un funcionamiento diferencial con respecto las dos éticas sobre las que se orienta la acción política, tal y como fueron definidas por M. Weber :

"La "ética de la responsabilidad" en la acción política sería aquella que insta a tener en cuenta las consecuencias previsibles de dicha acción"; "La "ética de la convicción" solo se responsabiliza de que no exista la propia convicción, y la finalidad de sus acciones es prender la llama de la propia convicción, acciones que desde el punto de vista del posible éxito son irracionales y solo tienen un valor ejemplar, si las consecuencias son malas se responsabiliza al mundo ..." ³².

³¹. Valoraciones y discursos sobre todo provenientes de ETA y el PNV.

³². M. Weber, op. cit. 1982 a, pag. 355 y ss. Es interesante analizar, en este punto, las anotaciones realizadas a este respecto por P. L. Berger en "Juicio moral y acción política". Facetas e Instituto Rockford. "This World" 1988 pags. 1-7. También es conveniente acudir a la obra de R. Brubaker. "The limits of rationality: An essay on the Social and Moral Thought of Max Weber" Ed. G. Allen & Unwin. London, 1984, sobre todo en las pags. 106-109.

Aunque esta tipología se encuentre dentro del nivel de los tipos ideales, y, por lo tanto, no se pueda decir que las dos sean total y absolutamente contrapuestas y excluyentes, dándose siempre mezcladas -en mayores o menores dosis- cuando atendemos a la realidad social en toda su complejidad y multiplicidad, la validez para su utilización en el caso que nos ocupa es muy grande, ya que puede servirnos para ordenar y sistematizar las acciones a través de la comprensión de su sentido, acciones con las que los colectivos exteriorizan y objetivan las diferencias y la confrontación de sus lógicas legitimadoras.

En segundo lugar, la diferenciación nacionalista surge en la medida en la que la historia y los procesos institucionales ordenados y dotados de sentido pueden ser problematizados al ser transmitidos, ya que este mundo institucional creado debe de explicarse y justificarse ³³.

Los universos simbólicos como realidades que se sitúan en un nivel muy alejado de la vida cotidiana no pueden experimentarse directamente como tales y, por lo tanto, su transmisión es más complicada. No nos referimos aquí únicamente a la transmisión a las nuevas generaciones, sino también a la integración de otros sujetos sociales en este "supracolectivo".

De esta manera, a la producción de esta diferencialidad interna, tampoco es ajeno el advenimiento de dos nuevas generaciones:

En primer lugar, tenemos la generación de la transición, socializada políticamente en la hegemonía del nacionalismo -que servía como aglutinador de la radicalidad-, en la identificación afectiva a la violencia de ETA, en el reino de "lo posible", en la calle como expresión pública y en la memoria histórica de la violencia y la represión.

Como apunta F.J. LLera ³⁴, esta forma peculiar de socialización política de la nueva generación, dificulta los intentos de abstraer la política de su nueva vida social,

³³ Si la socialización se ha producido en un colectivo unido en torno a un capital simbólico común, y los cambios producidos en el contexto social llevan a una transformación en la percepción de la situación, se puede producir una desconexión entre ésta y los contenidos interiorizados en la socialización. La necesidad de readaptación, de hacer plausible dicha percepción, puede poner en cuestión el unanimismo del capital simbólico.

³⁴ F. J. LLera, op. cit. 1986 b, pag. 46.

problematizando el traslado de esa politización generada en la movilización y la interacción social cotidiana a la privacidad típica de la sociedad de masas. Pero en el empuje de estas nuevas formas de producción de sentido también se interponen las pautas transgresoras y radicales, surgidas en el nuevo marco de nuestra sociedad, y las condiciones impuestas por el desarrollo capitalista, haciéndose más difícil la aceptación del proceso de racionalización política "a posteriori" por parte de dicha generación.

En segundo lugar, no hay que olvidar que, paulatinamente, va surgiendo una generación que no ha experimentado directamente lo sucedido en los primeros años de la transición y que, sin embargo, sí ha experimentado la dirección institucionalizada del nacionalismo por el PNV y la construcción de las diferencias y producción de las claves y matices en los discursos ofrecidos por los distintos colectivos. Si a esto unimos el empuje de los mecanismos de la sociedad de masas nos podemos encontrar con una problematización de las "mantenidas" formas de expresión, por una parte y, por la otra, con el acercamiento al colectivo radical a través de los elementos del discurso del "desencanto" prioritariamente, en detrimento de las representaciones del universo nacionalista.

Esta última generación ha sido socializada en el periodo de consolidación democrática, integrando la diferenciación de los discursos (y la segmentación del "nacionalismo") y asumiendo, crecientemente, la inevitabilidad y legitimidad de la institucionalización política, al igual que la utilización de los canales de participación asociados a los procesos de racionalización y privatización social y política.

Los jóvenes nacidos en los primeros años de los setenta se encuentran vieencialmente unidos al proceso de consolidación de las instituciones, por lo que su integración en los diferentes colectivos políticos se produce en un marco social diferente. Pero, además, su referencia hegemónica -dominante- se encuentra en la percepción de que la mayor parte de la población acepta "en su base" el sistema político. Este hecho, a la par que condiciona los contenidos de la socialización política, restringe las posibilidades de reproducción de discursos radicalmente opuestos al sistema a contextos sociales en los que las orientaciones simbólicas posean una enorme fuerza e impregnen la vida cotidiana.

En este contexto, la diferencialidad puede ser mantenida por los distintos colectivos a partir de unas pautas de acción social y política extraídas del momento histórico del inicio de la transición y mantenidas por unas estructuras específicas de comunicación y sociabilidad.

En tercer lugar, tenemos que en la, siempre problemática, necesidad de transmisión las dificultades se acentúan si, como hemos apuntado, existen versiones divergentes de ese universo simbólico, no ya en referencia a los elementos básicos trascendentes que de él se desprenden, sino a las distintas representaciones del mismo que luchan por convertirse en evidencia y que por tanto se erigen como alternativas.

El problema del poder o la fuerza para lograr que una interpretación se convierta en dominante o hegemónica se plantea, en este caso, con mayor virulencia por dos motivos: en primer lugar, porque parte del supuesto de que la interpretación unánimista de dicho universo no es inevitable, y por lo tanto pueden existir otras, y, en segundo lugar, porque en el caso que nos ocupa existe otro universo alternativo: la interpretación oficial ofrecida por el Estado, la cual con la fuerza que, a veces, oculta intenta imponer una visión que va alcanzando un grado de objetividad cada vez mayor. Como apuntan P.L. Berger y T. Luckmann:

"Para el status de realidad del universo propio, resulta menos chocante tener que tratar con grupos minoritarios de desviados, cuya oposición se define ipso facto como locura o perversidad, que enfrentarse a otra sociedad que considera nuestras propias definiciones de la realidad como ignorancia, locura o perversidad " 35.

De esta forma, la arbitrariedad lógica de lo social desemboca -en mi opinión- en la partición arbitraria, pero socialmente lógica, de la colectividad nacionalista ³⁶, como interiorización de que las fronteras de la diferencialidad que definen lo "vasco" son las mismas que las que delimitan al propio grupo, dejando al otro lado los discursos sociales de los otros colectivos que se definen como nacionalistas.

No es mi intención, dentro del desarrollo de esta exposición, el constatar la posibilidad explícita de que los elementos simbólicos centrales de lo "vasco" hayan cambiado ó que socialmente se hayan creado barreras que diferencien cualitativa y básicamente los discursos sociales, pero, al menos, creo necesario señalar que al igual que el advenimiento de ETA significó la reinterpretación de los fundamentos "Aranistas" ³⁷, también en la transición se ha generado un movimiento en torno a la centralidad sim-

35. P.L. Berger y T. Luckmann, *ibid* págs 138 - 139.

36. Es muy clarificadora a este respecto la introducción completa de A. Perez-Agote, *op. cit.* 1984, especialmente, la pag. 4 de dicha obra.

37. Incidiendo en algunos con más fuerza en componente etno-lingüístico, y rompiendo con otros raza y religión; aceptándose, todo ello a una nueva situación histórica.

bólica de lo "vasco" que readapta, en una dinámica transgresora y radical, los elementos primigenios de la reinterpretación de ETA, acoplándolos a las nuevas circunstancias en que se encuentra la sociedad vasca.

Todo universo simbólico como matriz de todos los significados subjetivos es, por estos motivos, incipientemente problemático, al ser un producto social e histórico de la actividad humana; y el funcionamiento del mismo, al trascender a la realidad cotidiana, puede acarrear consecuencias transformadoras en la relación dialéctica capital simbólico-producción social.

Es en esta perspectiva donde encontramos las claves para romper el unanimismo teórico con que se analiza el fenómeno nacionalista, en lo referente a su tratamiento metodológico. Desde mi punto de vista, mantener dicho unanimismo (por entender que el nacionalismo es una entidad inmóvil, no problemática y sin capacidad de generar límites internos significativos) equivaldría, implícitamente, a dotar a la sociedad de un sentido trascendente desmesurado y a asignar una estaticidad excesiva al nivel de legitimación más alejado de la experiencia cotidiana y por ende y, gradualmente, también los demás.

2.3. DISCURSO POLITICO Y CORRELATO SOCIAL

En este apartado vamos a repasar alguna de las directrices y problemas que se derivan de la impregnación política de la vida social en el País Vasco y de las formas de cristalización política del colectivo nacionalista. Más en concreto, las relaciones que se producen entre el discurso político de los actores significativos (líderes, etc) y el funcionamiento discursivo de sus bases. Como hemos señalado, ambos se superponen, subsumen y, a veces, se confunden. Ello plantea una seria problemática que lleva, en muchas ocasiones, a confundir analíticamente ambos discursos, o, también, a separarlos como si tomaran caminos diferentes. Ante las graves repercusiones que de dichas confusiones pueden derivarse para el presente estudio, es necesario señalar lo siguiente:

En primer lugar, el nacionalismo compartido y dotado de significado, no solamente institucionaliza unas prácticas sociales y provee de unas estructuras de plausibilidad a la

colectividad que lo sustenta³⁸, sino que además tiene una proyección política en las formas de estructuración política, expresión de la colectividad. Pero el conflicto que se da entre esas formas de estructuración no debe ocultar la diferenciación interna que se da dentro de la colectividad nacionalista.

La definición básica del nacionalismo proviene de las relaciones conflictivas que mantiene con el Estado, tomando como base las formas de objetivación política, pero, como apunta A. Pérez-Agote :

*"Si un fenómeno afecta directamente a los aspectos sintéticos básicos de la sociedad quiere decir que contiene elementos que intervienen en la síntesis y que, por tanto, el aspecto político no agota el fenómeno social "*³⁹.

Por otra parte, tampoco se puede decir de forma tajante que existan dos únicas objetivaciones políticas del "nosotros", "otros", dos legitimidades y, en fin, dos estructuras de plausibilidad diferenciadas con sus respectivos mecanismos sociales. De esta dicotomización de la realidad social del País Vasco puede derivarse un intento de separación de lo social y lo político que ahogue la proyección de las objetivaciones sociales de diferentes tipos y su relación con los mecanismos sociales a través de los cuales los individuos construyen su realidad.

Quiere este decir que, si bien lo político no agota lo social, sin embargo no se puede prescindir del fin político de este fenómeno social, de la misma forma que no se puede dejar de lado el discurso de los políticos, y las formas de cristalización política. Estas como institucionalizaciones de las expresiones sociales y aquél como elaboración de actores sociales significativos.

En segundo lugar, es necesario señalar que los discursos políticos no agotan el discurso social, y tampoco lo confunden, sino que contribuyen a su creación⁴⁰. Se

³⁸ Como veremos posteriormente parte y se sitúa en la sociedad a través de la articulación de determinadas claves de diferenciación étnica.

³⁹ A. Pérez-Agote, basándose en G. Balandier, nos previene contra cierta visión deteriorada de las bases funcionalistas en el análisis de los fenómenos sociales e implícitamente enlaza con los presupuestos valorativos de toda investigación. Ver A. Pérez-Agote op. cit. 1984, págs 117 - 118.

⁴⁰ La capacidad performativa de los definidores de la realidad es innegable, sobre todo a partir de la utilización de los medios de comunicación de masas y la construcción de los matices para la articulación racionalizadora de los discursos legitimadores. El referéndum de la OTAN es un claro ejemplo de la utilización de esta capacidad - poder. Es muy interesante, a este respecto (aunque en referencia al plano de la vida social y en ausencia de controles institucionales deliberados), acudir a la lectura del cap. VIII de la obra

produce una influencia, en relación dialéctica, que transforma las formas de expresión social, aunque dicha relación siempre venga condicionada por la situación estructural en la que están inmersos.

A este respecto Berger y Luckmann, basándose en Schutz, matizan la existencia de agentes sociales significativos a partir de la diferenciación entre "expertos" y "profesionales" 41.

De este análisis se pueden extraer varios elementos sumamente importantes para el tema que nos ocupa, así: *"la realidad se define socialmente, pero las definiciones de la realidad siempre se "encarnan", vale decir, los individuos y grupos de individuos concretos sirven como definidores de la realidad"* 42.

Así es como se llega a la base del orden social donde se sitúan los individuos, y que condiciona y posibilita la existencia y el "cuerpo" que toma la "realidad". Sus definiciones y las representaciones de ella que orientan las acciones de los actores sociales:

"Para comprender en un momento dado el estado del universo construido socialmente o los cambios que sufre con el tiempo, es necesario comprender la organización social que permite a los definidores efectuar sus definiciones" 43.

Todo ello teniendo siempre en cuenta: por una parte, la pluralidad y alternancia de "mundos" integrados significativa y lógicamente "en" y "con" los que se mueven los actores sociales.

Por la otra, el conflicto, bien sea implícito o explícito, con el que se desarrollan, perviven y cambian los universos que son la guía y raíz de todas las redes de acción de los individuos en sociedad. Como señala, claramente, M. Weber:

"... los ideales supremos que nos mueven con la máxima fuerza se abren camino, en todas las épocas, solo en la lucha con otros"

de R. K. Merton: "La profecía que se cumple a sí misma", en: "Teoría y estructura sociales". Ed. F.C.E. México, 1964, págs. 505 a 520. Ver también en A. Pérez-Agote, op. cit. 1984 pag. 3, punto 3°.

41. La distinción entre expertos y profesionales está tomada de Berger y Luckmann, op. cit. 1979, pag. 151 y ss.

42. P.L. Berger y T. Luckmann. *Ibid.* págs. 149 y ss.

43. *Idem*

ideales, los cuales son tan sagrados para otras personas como para nosotros los nuestros" 44.

En lo que atañe a los agentes sociales que sirven como definidores de la realidad, y en el proceso de elaboración de tales definiciones, parece claro que una de las zonas más densamente poblada por aquellos (debido a las peculiares características de la sociedad vasca y por el mismo carácter del fenómeno nacionalista periférico y la base conflictiva que plantea) es la política y sus formas de cristalización.

En la actualidad, en la sociedad vasca pueden encontrarse varias definiciones de la realidad de las cuales son "portadores" ⁴⁵ distintos grupos o agregados sociales, pero, en el caso concreto que nos atañe, la importante distinción conceptual entre expertos y profesionales, extraída del análisis de Berger y Luckmann, no tiene excesiva relevancia, porque los políticos se erigen en ambas cosas a la vez. Ello es así debido a que, en el caso del nacionalismo vasco, el desarrollo de ambas categorías padece un desequilibrio secular, que se reafirma al constatar que la producción teórica de dicha doctrina ha sido mínima desde la formulación sabiniana, de manera que la dicotomía entre teorizadores y profesionales se destruye rápidamente a favor de estos últimos.

Las afirmaciones anteriores tienen, a mi entender, unas importantes repercusiones, pues la función legitimadora se traslada de los cuerpos teóricos abstractos al pragmatismo compartido de la lucha política en el sentido amplio, y es ahí, donde se dirimen las rivalidades, que dan origen a la aparición de los "expertos".

Esta especial situación trae consigo un par de consecuencias:

La primera, que, tomando como raíz la base común de la teorización sabiniana, los distintos colectivos compiten sobre las definiciones de los cuerpos de profesionales traduciéndola en proposiciones simples y esquemas prácticos que se derivan directamente de la totalidad simbólica, planteándose así un conflicto sobre su pertenencia, o no, a la centralidad simbólica de lo vasco.

44. Cfr. M. Weber, op. cit. 1982 b, pag. 46, dentro del artículo: "La objetividad cognoscitiva de la ciencia social y de la política social" (1934) ya citado anteriormente en la nota (12).

45. El concepto de "portador" está tomado de M. Weber y de la formulación (en otro plano) que sobre él establecen P. Breger, B. Berger y H. Kellner en: "Un mundo sin Hogar: modernización y conciencia" Ed. Sal Terrae. Bilbao, 1979. Sobre todo págs. 95 y ss.

En segundo lugar, como corolario de lo anterior, los políticos -como agentes sociales significativos-, y, por ende, su discurso, aparecen como definidores de la realidad con una gran fuerza social en el campo nacionalista, ya que la política rodea la vida cotidiana de los vascos e incluso condiciona los procesos sociales que producen la realidad. La relación existente entre los procesos que permiten definir la realidad y los que la producen en el caso del País Vasco es muy fuerte. De ahí la importancia que adquiere el discurso de los políticos y las formas de cristalización política.

Es desde esta perspectiva, como es factible comprender la construcción social de las barreras, que desde el nacionalismo radical, defienden la "no" claudicación a la lógica racionalizadora y nacionalizadora del Estado, y como puede explicarse la articulación de un discurso que descansa en el intento de reavivar en la conciencia colectiva vasca la persistencia del franquismo y, sobre todo, su significado.

Utilizando los esquemas justificativos de la "violencia estructural" y la "tolerancia represiva"⁴⁶ en la interpretación de las actuaciones del Estado, se mantiene la violencia como referente central de la vida cotidiana y se reaviva la reproducción de los contenidos emotivos de los símbolos nacionalistas, la memoria histórica del ataque contra las señas comunitarias y la "ocupación".

Este colectivo o movimiento, que hemos tratado de perfilar con base en determinadas características y elementos, tiene, a mi entender, una significación política y, lo que es más importante, una significación social, pues supone la puesta en cuestión del Estado, su lógica y su legitimidad, a pesar de la adopción de unos nuevos mecanismos y un nuevo discurso para intentar convertirse en evidencia social compartida. Pero, además, porque los lazos que unen a los sujetos sociales, que comparten la significación de los elementos del nacionalismo radical, también son puestos en cuestión internamente en referencia a la comunidad nacionalista.

Los mecanismos de inclusión-exclusión se activan en el discurso político con correlatos en lo social a partir de diferentes formas de estrategia, cristalización política y postura ante la institucionalización. La proyección de estas diferencias se encuentra en las distintas expresiones y comportamientos de las colectividades y actores sociales que tienen su depósito orientador en el capital simbólico nacionalista: las distintas

46. En este sentido, se puede ver en el libro colectivo comp. por F. Reinares Nestreres: "Terrorismo y sociedad democrática". Ed. Akal, Madrid 1982, el artículo de S. Giner: "La conquista del caos" pag. 5.

manifestaciones y concepciones, la celebraciones del "Aberri Eguna"⁴⁷, la Autonomía, la lucha armada, la reinserción social y otra multitud de hechos son buena prueba de ello.

Se interioriza así, en la colectividad nacionalista, el conflicto expresado en la vida cotidiana, conflicto que podemos captar a través de los distintos juicios que conlleva el discurso diferenciador del colectivo radical tomando como blanco los otros colectivos: los adjetivos de "traidores", "arrepentidos", "gobiernillo vascongado", los atentados a antiguos militantes de ETA, que, al igual que durante la transición se llamaba españoles a los "otros", van señalando poco a poco la pertenencia o la inclusión dentro del centro simbólico "abertzale".

2.4 INTERPRETACIONES DEL NACIONALISMO Y ORIENTACIONES DE LA ACCION POLITICA.

Además de otros modelos de objetivación del nacionalismo radical, que estudiaremos más adelante, los partidos y las otras formas de cristalización política sirven como base para expresar y mantener distintas interpretaciones del universo nacionalista. En este caso y tomando como referencia el discurso de los actores sociales más significativos, el planteamiento de la diferencialidad responde a los niveles de significación que subyacen a los componentes valorativos del centro simbólico.

Si queremos comprender el funcionamiento interno y explicar el desarrollo del colectivo nacionalista radical bajo contextos y condiciones diferentes y su pervivencia en la actualidad, deberíamos realizar un intento comprensivo de captación del sentido que proporciona "identidad" a las acciones del colectivo, así como su orientación y la lógica de su articulación diferencial con respecto a otros sectores en referencia al discurso político.

El descubrimiento del acento en la orientación de las acciones, enmarcadas dentro del discurso político, y, aún más, de la imagen social de éstas (y de las de los otros colectivos) y su interpretación, nos proporcionarán una de las claves para situar y analizar las bases sobre las que descansa la diferencialidad de dicho colectivo, y, por lo tanto, su capacidad social de pervivencia y su categorización social.

Para comprender el funcionamiento del discurso nacionalista radical, tanto en lo referente a las discrepancias que se dan con respecto a otras formas de acción específicas,

⁴⁷ "Día de la Patria Vasca".

como en lo que concierne a la base sobre la que se sitúa para reclamar su "fidelidad" al código nacionalista, puede resultar clarificador acudir a la ya clásica, pero difícil y compleja, tipología weberiana de la "acción social"⁴⁸.

La conveniencia de la aplicación de este modelo, supuestas las ventajas y desventajas de la utilización de tipos ideales, se acrecienta, en primer lugar, porque, en las actuaciones políticas de los diversos colectivos entran en juego multitud de objetivos, medios y relaciones y matices entre ambos, reclamándose desde todas su vinculación al centro nacionalista; en segundo lugar, porque existe una lógica alternativa e inseparable, la del Estado, que envuelve el conflicto y determina sus relaciones; y, por último, porque el vocablo "racionalidad" utilizado desde el discurso político adquiere unas connotaciones que descansan en las diferentes éticas sobre las que se asienta la acción política⁴⁹.

Aunque, de hecho, es necesario acudir al estudio de diversos factores, como por ejemplo las relaciones de poder, la ubicación estructural de los individuos o grupos, la producción histórica del entramado de creencias, que poseen una importancia determinante para el análisis que nos ocupa, sin embargo, podemos percibir que, en la ruptura interiorizada del unanimismo nacionalista se enclavan distintas formulaciones, que, al ser definidas desde el nacionalismo radical, recogen básicamente las raíces con las que, a partir de su lógica interna, es posible comprender como se toman significativas para los individuos del colectivo radical las acciones y expresiones orientadas hacia el centro sagrado de las convicciones nacionalistas.

En este contexto, se puede comprender por qué la formulación que sustenta desde el plano político Euskadiko Ezkerra⁵⁰, queda identificada, para el nacionalismo radical, con la definición oficial ofrecida por el Estado. Al intentar que éticas y formas de acción se desprendan directamente del universo nacionalista -lo que equivale a una concreción posibilista y a una "secularización" de dicho universo-, cuando los valores por principio son absolutos y no es posible subordinarlos, implícitamente se rompe con las convicciones nacionalistas y se les adscribe a la lógica ofensiva del Estado.

48. Cfr. M. Weber en las obras citadas de 1979, 1982 a, 1982 b, y 1984

49. Cfr. M. Weber en op. cit. 1982 a, sobre todo págs. 353 y ss

50. La cual refleja un intento de elevar a un nivel valorativo "fines" desprendidos del universo nacionalista, poniéndose especialmente el acento en la eficacia y resultados. Por otra parte, se parte del deseo de remitirlos a valores como la tolerancia, razón y algunos otros elementos radicales que ya han sido filtrados por el código nacionalista

Estas interpretaciones se separan por un foso aún más profundo al tener un origen compartido, de manera que la visión de la realidad propugnada por EE queda estereotipada como "herejía" dentro del nacionalismo, por desafiar el status del universo tal y como se constituyó originariamente durante la transición, y el grupo que la sustenta como portador de una definición alternativa; como apuntan Berger y Luckmann:

" ... dichos grupos heréticos plantean no solo una amenaza teórica para el universo simbólico, sino también una amenaza práctica para el orden institucional legitimado por el universo en cuestión. Los procedimientos represivos suelen ser empleados contra tales grupos por los custodios de las definiciones "oficiales" de la realidad..." y, por otra parte, dichas definiciones " .. " deben legitimarse, lo que, por supuesto implica la puesta en marcha de diversos mecanismos conceptuales destinados a mantener el universo oficial contra el desafío herético " 51.

En el caso del nacionalismo tradicional del PNV, parece claro que el intento de diferenciación partido-gobierno y las connotaciones de tradición que conlleva sitúan ambiguamente su imagen en los límites del nacionalismo radical. Es por este motivo, por lo que las barreras muchas veces permanecen difusas, corroborándolo los distintos posicionamientos y contenidos afectivos aceptación-rechazo que guían las relaciones entre ambos colectivos 52.

En el nacionalismo tradicional, al superponerse, paulatina y sistemáticamente, los discursos valorativos y las alusiones a las creencias nacionalistas con las responsabilidades y acciones de gobierno, el contrapeso que equilibra ambas orientaciones se rompe, especialmente en aquellas situaciones en las que existe necesidad de adecuación de tácticas y estrategias políticas. Es por ello por lo que los agentes legitimadores, en su misión de explicar y justificar, deben acudir a las manifestaciones de fé en las creencias nacionalistas ante los ataques de los que impugnan el sistema institucional y

51. P.L. Berger y T. Luckmann, op. cit. 1979, págs 137, 138 y ss. Sería conveniente acudir, en este caso, a las consecuencias de la muerte de "Yoyes" y la alusión a las "fisuras" en el MVLN (Movimiento Vasco de Liberación Nacional) dada como explicación y justificación del atentado y en general todo el problema de la reinserción como elemento del discurso de EE y algunos sectores del PNV, que ahora se encuentran en EA.

Por otra parte, se puede constatar cómo contradictoriamente desde distintos discursos políticos nacionalistas se incluye a EE dentro del colectivo abertzale especialmente de cara a oponer diversas interpretaciones electorales con respecto a Madrid. Cfr el Análisis electoral realizado en Egin el día 2 de Diciembre de 1986, y otros análisis de distintos líderes nacionalistas, con los adjetivos de "arrepentidos", "segundistas del PSOE", y las continuas alusiones a la falta de nacionalismo en EE que salen de la boca de líderes de los otros partidos nacionalistas en diferentes circunstancias.

52. Hoy en día, como puede constatarse a través de distintos indicadores, el rechazo parece determinar hegemónicamente las relaciones entre ambos colectivos.

reclaman para sí la pureza de los enfoques nacionalistas, y ante el desgaste que supone para sus bases la necesidad de "defenderse" integrando con un mínimo de coherencia eficacia y fé.

En el caso del discurso de Eusko Alkartasuna, aunque en la actualidad le resulta más fácil decantarse hacia posiciones menos transigentes con la dinámica de toma de decisiones políticas⁵³, sin embargo, es diferenciado por el nacionalismo radical en base a los supuestos esenciales de la pérdida de valores. Esta imagen se articula utilizando su participación en gobiernos pasados y, por lo tanto, haciendo significativa su rendición ante la "responsabilidad de los medios".

Para el nacionalismo radical, la amplitud de lo "posible" permanece inalterable. La identificación afectiva con ETA y el discurso antirrepresivo, así como la racionalización del mantenimiento de las barreras que impiden la expresión de lo "vasco" hacen que, básicamente, se prescindiera de los objetivos (fines) y que los medios se conviertan en algo secundario. Ello es así porque las directrices normativas que guían sus acciones se desprenden, directamente, de los valores radicales acuñados en el horizonte franquista, persistiendo la hegemonía de éstos en su orientación.

Aunque, según el contexto, se traten de encajar objetivos políticos: negociación, autodeterminación, y otros, con las acciones en torno a valores, sin embargo, al vincular simbólicamente fines-valores, se está justificando como medios, aquellos fines que en realidad supondrían, simbólicamente, la aceptación por el Estado de la lógica nacionalista.

Las distintas declaraciones que podemos encontrar en los medios de comunicación, por parte de los líderes y agentes legitimadores significativos del nacionalismo radical, de las que parece derivarse la búsqueda de objetivos eficaces, son percibidas por su base social como datos que no cobran entidad al asumirse afectiva y colectivamente que la prioridad básica descansa en el nacionalismo como absoluto y en la lógica de las acciones por él orientadas.

⁵³ Ello es así por no tener el "lastre" de labores significativas de gobierno, lo que junto con la imagen de su líder, sienta las bases para un discurso subliminalmente "en torno a valores". A pesar de rechazar rotundamente la utilización de la violencia (aunque hay que recordar los problemas suscitados en su inclusión en la "mesa por la paz"), se mantiene una ambigüedad calculada en las declaraciones de sus líderes que sitúa la percepción del discurso de este colectivo en el límite más bajo del eje de aceptación de la institucionalización política.

Es así como cualquier hecho se convierte en un factor susceptible de ser manipulado socialmente para reavivar y proveer de elementos legitimadores y racionalizadores a la interpretación de la realidad que sostienen los individuos que participan del discurso radical. Se sobredramatiza el escenario social⁵⁴ y se profundiza aún más el foso que separa las diferentes versiones del discurso nacionalista. De esta manera, se construye el camino por el que el nacionalismo radical atrae hacia él a sectores no directamente relacionados con el nacionalismo, ni preocupados por su dimensión política: grupos marginales y marginados integrados a través del discurso del "desencanto" y de la dinámica antirrepresiva⁵⁵.

Tomando como base los elementos anteriormente expuestos, podemos elaborar un pequeño cuadro (gráfico nº 3) alusivo a la aplicación de la tipología weberiana de la acción social, así como los matices que él introduce, teniendo siempre en cuenta las características intrínsecas de los tipos ideales y las servidumbres de su utilización.

54. A. Gurrutxaga. op. cit. 1987. pag 5.

55. A. Gurrutxaga. Ibid. pag. 17.

Gráfico nº 3: Articulación de la acción política en los distintos partidos nacionalistas según una adecuación de la tipología weberiana de la acción social.

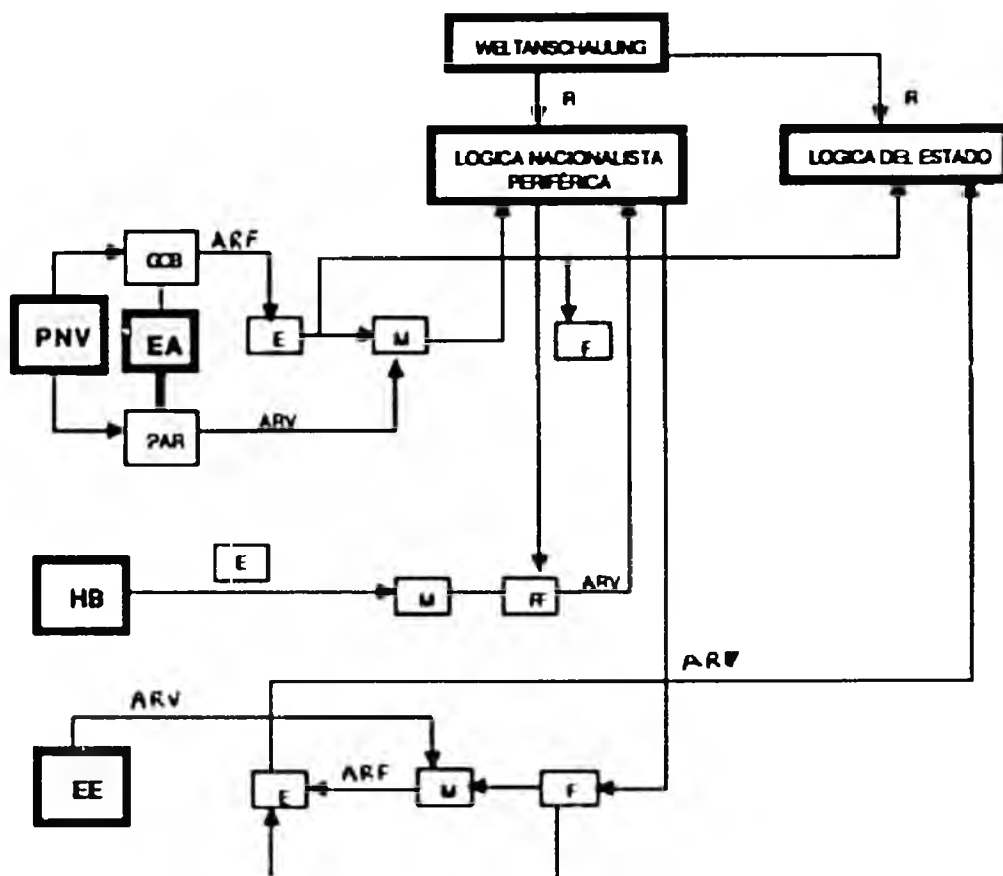

Legenda

R Representaciones

E Estado

M Medios

F Fines

Ff Falsos fines

V Valores

ARF Acción racional con arreglo a fines

ARV Acción racional con arreglo a valores

GOR Gobierno

PAR Partido

W Valores compartidos en la "concepción del mundo occidental"

Universo nacionalista: Integridad territorial, lingüística, etc. Versión específica de los valores determinada por su base ética y la proyección nacionalista correspondiente

Discurso del Estado: Democracia, unidad, lucha política racionalizada, etc.

PNV - Medios: Tolerancia, desarrollo del E, etc.

HB - Medios: Lucha armada, popular, etc.

HB - falsos fines: Autodeterminación, negociación, etc.

EE - Medios - Valores: Estado, tolerancia, democracia, etc.

EA - Orientación: valores de partido, identificación con el Gobierno

Fuente: elaboración propia

**3. CAPITULO:
ETNICIDAD, NACIONALISMO
E IDEOLOGIAS**

CAPITULO 3: ETNICIDAD, NACIONALISMO, E IDEOLOGIAS.

3.1. EL NACIONALISMO COMO "PROPUESTA IDEOLOGICA".

Después de intentar desglosar las dimensiones que nos parecen importantes para la comprensión de la especificidad del sujeto de estudio, del nacionalismo vasco radical, nos encontramos con que, al atender a la articulación del discurso generado por dicho colectivo (sistematización y filtro particular de las creencias nacionalistas básicas), es necesario aludir, brevemente, al concepto de "ideología" como un paso previo para entender la elaboración y engarce del conjunto de creencias y elementos que fundamentan el discurso radical.

Al igual que sucedía anteriormente con los otros conceptos, existe una gran ambigüedad en las definiciones, aplicaciones y desarrollo del concepto de ideología. De todos es conocido que su uso generalizado se deriva de la utilización del término por K. Marx ¹. Precisamente, la amplitud que se deriva de su tratamiento y el sentido de "conciencia falsa" -convirtiendo el concepto en una racionalización del interés de clase- otorgado por la teorización marxista, contribuyó a vaciar el término de la capacidad heurística que nosotros pretendemos asignarle.

En esta pretensión nos encontramos, en un primer momento, con los diferentes sentidos - en lo que se refiere a la utilización del término y su funcionalidad- que le han sido otorgados, desde el anteriormente descrito dado por Marx, hasta "la capacidad de estímulo para la acción que produce solidaridad" que se podría proyectar del "mito" de G. Sorel ², y la "capacidad para movilizar" de D. Bell ³, así como la "definición de la

1. K. Marx y F. Engels: "La ideología alemana" Ed. Grijalho Barcelona. 1970.

2. G. Sorel: "Reflections on Violence". Free Press. Chicago. 1950, Pag. 140. Traducción castellana: "Reflexiones sobre la violencia". Ed. Alianza, Madrid. 1976. Tomado de R. E. Dowse y J. A. Hughes: "Sociología Política". Ed. Alianza Universidad. Madrid, 1982, pag. 307.

3. D. Bell. "The end of Ideology". Ed. Collier Books. New York, 1961, pag. 394.

situación" de W.I. Thomas ⁴ y las "derivaciones" de V. Pareto ⁵, entre otras. Pero independientemente de las posibilidades con que nos encontramos, interesa enfocar el elemento de articulación que proporciona la ideología a las creencias para explicar, justificar y definir la realidad social.

En este sentido, y matizando el sentido amplio del concepto en que es utilizado por P. Berger, B. Berger y H. Kellner al definir la ideología como "*cualesquiera proposiciones teóricamente articuladas acerca de la realidad social*" ⁶, o como antes apuntábamos para M. Duverger "*Conjuntos de creencias elaboradas y sistematizadas*" ⁷, tenemos que, de acuerdo con G. Rocher, el término ideología puede designar "*un sistema de ideas y de juicios explícito y generalmente estructurado, que sirve para describir, explicar, interpretar o justificar la situación de un grupo o una colectividad, y que, inspirándose en unos valores, propone una orientación precisa de la acción histórica de ese grupo o esa colectividad*" ⁸.

Como el mismo Rocher señala, la ideología posee unos objetivos fundamentales como son "*explicar una situación social y proponer orientaciones para la acción*" ⁹. La funcionalidad de las ideologías es evidente, ya que proporciona plausibilidad al pensamiento y legitimidad a la acción, pero, en nuestro caso concreto, el enclave de esta funcionalidad y sus distintos matices, necesitan de un mínimo de profundización.

4. No estoy refiriendo concretamente al desarrollo y fundamentación de la máxima: "Si las personas definen las situaciones como reales, estas son reales en sus consecuencias". Las obras donde W.I. Thomas desarrolla esta afirmación son múltiples, y también lo son los análisis realizados por distintos autores sobre dicha articulación teórica. Más adelante aludiremos a otras obras de este autor pero esta máxima central y su desarrollo se puede confrontar, entre otras, en: W.I. Thomas (with Dorothy Swaine Thomas): "The child in America. A.A. Knopf, 1928. Tomado de L.A. Coser: "Masters of Sociological Thought". HBJ, New York, 1977, pag. 521.

5. Cfr. La división establecida por V. Pareto entre "residuos" y "derivaciones". Serían articulaciones que toman como base elementos constantes de las teorías no científicas, y sistemas de creencias y elementos variables o cambiantes. Proveen una funcionalidad similar a la atribuida a los otros conceptos. Cfr. en general en: V. Pareto: "Forma y Equilibrio Sociales". Ed. Revista de Occidente. Madrid, 1967, pags. 67 y ss. # 2025 a # 2059 y en "Treatise on General Sociology" Dover Publications, New York, 1963, # 1175 y ss, sobre todo, # 1397 a #1403. También se puede ver su desarrollo en L. Coser. *Ibid* pags. 198-199.

6. Esta utilización del concepto de ideología se inscribe en análisis de los diferentes tipos de respuesta ideológica a la modernización en P. Berger, B. Berger y H. Kellner: "Un mundo sin hogar (modernización y conciencia)". Ed. Sal Terrae. Santander. 1979, pag. 153.

7. M. Duverger: "Sociología Política". Ed. Ariel, Barcelona, 1979, pag. 129.

8. G. Rocher: "Introducción a la Sociología". Ed. Herder, Barcelona, 1978, Pag. 475.

9. *Ibidem*.

P. Berger, B. Berger y H. Kellner señalaban lo siguiente en relación a la sistematización de creencias que propone el nacionalismo:

" el nacionalismo como respuesta ideológica depende de una determinada definición social de la situación, es decir, de una entidad colectivamente convenida ... aunque se ha tratado de llegar a establecer unos elementos intrínsecos requeridos para que exista una nacionalidad (tales como el territorio común y cosas por el estilo), la definición de un determinado grupo de personas como constituyentes de la nación es siempre un acto de construcción social de la realidad. Es decir, es siempre 'artificial' " 10.

De acuerdo con este planteamiento, el nacionalismo -en este caso el nacionalismo vasco- podría definirse en su conjunto, como una respuesta ideológica (más que como una ideología) 11 o proyección, basada en una interpretación más o menos articulada de un sistema de creencias socialmente construidas, convenidas y compartidas por una colectividad. Pues bien, el problema que se nos plantea (a el cual ya aludíamos en el primer capítulo) es el de diferenciar los elementos o, en su caso, el enfoque específico que ha permitido al nacionalismo vasco radical elaborar una articulación distintiva de las dimensiones básicas del nacionalismo.

Ello supone, como hemos visto, el renacimiento de una nueva identificación o solidaridad colectiva, un tipo particular de "ideosistema" que gira en torno a unos parámetros o premisas que contribuyen a orientar la acción común. Así, para entender el proceso por el cual se viene reproduciendo esta radicalización del nacionalismo, será necesario captar cuáles son los aspectos o dimensiones 12 de la definición de la situación.

10. P. Berger, B. Berger y H. Kellner : Op. Cu. (1979) Pag. 160-161.

11. En el sentido de que no atiende explícitamente a la configuración de análisis y propuestas articuladas referidas al plano de la estructuración de la sociedad, mecanismos de poder y de relaciones políticas, desigualdad, etc. La dimensión nacionalista -como veremos- contiene unos componentes cualitativamente diferentes a otras dimensiones que podemos catalogar como ideologías. Se trataría así más de una respuesta ideológica en el sentido de la articulación de estrategias de cara a la constitución de la nación, fundamentadas básicamente en la "manipulación" y sistematización de determinados elementos susceptibles de otorgar sentido social a la diferenciación étnica que a su vez legitima la reivindicación de la propuesta nacionalista. Medios y fines para alcanzar la *Gemeinschaft* reclamada. Desde este punto de vista la articulación y sistematización ideológica básica se produce en la definición de los límites étnicos, el nacionalismo es una respuesta.

Es necesario apuntar también, que, desde mi punto de vista, la sucesión objetiva interactúa con las articulaciones que sirven de base para que la colectividad piense, se represente la separación con sentido, la cristalización de una separación simbólica.

12. Bien sean elementos nuevos, rememoración de premisas básicas o reconducción de la utilización de tales premisas.

que son puestos de relieve, o bien cómo se subrayan y construyen determinadas articulaciones entre los mismos.

Esta labor se torna imposible, si no acudimos previamente a la base desde la que parece proyectarse la articulación radical, esto es, el tejido de creencias que contiene el depósito nacionalista.

3.2. BASE ETNICA Y PROYECCION NACIONALISTA.

El nacionalismo constituye un universo simbólico, un centro orientador, que se convierte en la referencia central del colectivo que participa y que se adhiere a él. Esta centralidad simbólica, debido a la realidad social en la que se sitúa y su relación con el Estado, esta basada y enraizada en distintos momentos de comunización étnica; como ya señalaba M. Weber: *"El grupo étnico no es en sí mismo una comunidad, sino tan sólo un "momento" que facilita el proceso de comunización. Actúa fomentándolos en los más diferentes tipos de comunización, sobre todo política"* 13.

Este centro carismático, sagrado, *"fenómeno del reino de los símbolos, valores y las creencias irreductibles que participa de la naturaleza de lo sagrado ... fenómeno también del reino de la acción: Estructura de actividades y papeles donde los valores y creencias centrales están encarnados y presentes"* 14 proporciona sentido y orden institucional y simbólico a la colectividad nacionalista proyectando un "nosotros" en conflicto con la centralidad dominante del Estado. Pero, además, es necesario señalar que en este caso el nacionalismo depende y viene determinado por el orden de la diferenciación étnica, puesto que ésta se torna problemática, según los distintos estadios de la dinámica de la sociedad.

La constitución de una lógica de diferenciación étnica es necesaria para construir un mundo individual, intersubjetivo y colectivo enraizado en la creencia en la diferencia y las proyecciones políticas que de ella se derivan. Como F. Barth 15 señala estas diferencias

13. M. Weber, op. cit. 1979, págs. 318-319.

14. Cfr. E. A. Shils "Centre and Periphery" en "The Logic of personal Knowledge. Essays presented to Michael Polanyi". London, 1961. Págs. 117-131. Referencia tomada de S. N. Eisenstadt: "El Estado, la Sociedad y la formación de Centros: Algunos problemas en la evolución de la Sociología Política". Revista Española de la Opinión Pública nº 18, Octubre-Diciembre de 1969, pp. 9-40 pag. 25. También en "Centre and Periphery: Essays in Microsociology" Chicago University Press, 1975. También en este punto se puede cfr. E. A. Shils y C. Geertz: "Old Societies and New States" G. enix, Free Press, 1963 y M. Eliade: "Lo sagrado y lo profano". Ed. Labor. Barcelona, 1983.

étnicas, arbitrarias, aún reduciéndose en última instancia a la "voluntad de la diferencia", buscan construir un límite con los "otros" y existen en virtud de ese límite y de la oposición.

Los pilares que descansan en la comunidad étnicamente definida proyectan como fin la construcción de un Estado, a partir del cual sea posible nacionalizar la sociedad y el propio Estado, es decir, construir la nación. En todo caso, persiguen la cristalización de una separación simbólicamente asumida y compartida, que sea plausible socialmente, para lo que es necesario que existan bases que otorguen sentido a tal separación: los instrumentos para nacionalizar diferencialmente el territorio.

Cuando el movimiento nacionalista está situado en un estadio en el cual, por un lado no tiene en sus manos los mecanismos de ordenamiento y poder que posee el Estado, aún controlando instrumentos para reproducir elementos básicos de la definición étnica propugnada desde el nacionalismo, y, por el otro lado, existe, dentro del territorio definido como propio, un colectivo importante que sostiene la visión y la lógica del Estado, entonces, la definición y configuración de una comunidad étnica debe proveerse de elementos cambiantes con el fin de que, en el territorio, la comunidad étnicamente delimitada desde el movimiento nacionalista se corresponda con la sociedad definida desde el concepto racionalizador de ciudadanía. Todo ello para que sea plausible, no discriminatorio y, a la vez, efectivo el logro del fin nacionalista: el ejercicio de la "Democracia Nacional".

En nuestro caso concreto, el éxito interno de la propuesta nacionalista depende de la plausibilidad social de las bases de delimitación étnica, y la cristalización política de este éxito depende del resultado de la lucha contra la fuerza y el poder del Estado y su visión. Las posibilidades que se plantean son bien descritas por J. J. Linz cuando señala que:

"En la medida en la que el grupo social aspire a la creación de una comunidad con alguna forma de autogobierno, tendrá que definir territorialmente la calidad de miembro. En este caso, si la defensa de las características primordiales contra elementos culturales ajenos es llevada a su extremo, las únicas opciones son la asimilación o la más omnominiosa política de discriminación y, potencialmente, expulsión de aquellos reacios a aceptar aquellos valores primordiales. Una tercera posibilidad es abandonar el énfasis en aquellas características primordiales y definir la calidad de miembro en la nueva comunidad exclusivamente en términos voluntarísticos; por incluir esos que quieren compartir la identidad

15. Cfr. F. Barth comp.: "Los grupos étnicos y sus fronteras", en la Introducción págs 9-49. Ed. F.C.E. México, 1976.

nacional, o por simplemente aceptar como miembros a todos aquellos que viven en el territorio, independientemente de su compartir las características primordiales o de su deseo de identificarse con la comunidad naciente" 16.

Si ello no sucede así, el centro simbólico y carismático nacionalista se encontrará en situación de desventaja con respecto a la fuerza nacionalizadora que el Estado ejecuta, según su lógica, desde el exterior y el interior de los límites del territorio. Desde este punto de vista, la "voluntad de ser vasco" es la voluntad de constituir un Estado desde el cual se pueda construir la nación. Los pasos intermedios son: por una parte, la asunción simbólica de fines (difíciles de alcanzar sin la posibilidad de regulación de las relaciones de poder y organización propias del Estado) y, por otra parte, el apego afectivo a los fines y los medios desde los que se pueda conseguir el elemento básico de todo nacionalismo: la independencia política.

Desde este contexto, la racionalidad o irracionalidad de las visiones o articulaciones discursivas, que encuentran su referencia en el centro simbólico nacionalista, está determinada por la eficacia social de dichas articulaciones para sustentar la creencia en la existencia de un colectivo diferencial. El nacionalismo no se destruye, se transforma. Los componentes que determinan la sistematización ideológica del engarze nacionalista siempre están referidos estratégicamente: en primer lugar, al comportamiento de los "otros" (simbólica y afectivamente rechazados); en segundo lugar, a los mecanismos y agentes sociales sobre los que se sustenta la visión propia; en tercer lugar, a la construcción de un discurso cambiante que se acople a la realidad y sus transformaciones; por último, y sobre todo, al mantenimiento de una hegemonía cuantitativa y simbólica que haga deseable a los ciudadanos su inclusión dentro del colectivo que la sustenta.

Los contenidos del centro nacionalista vienen determinados sistemáticamente por las cambiantes construcciones de los límites étnicos ¹⁷ y por los mecanismos y agentes

16. Cfr. J.J. Linz: "From Primordialism to Nationalism" en Tiryakian and Rogowski Comp. "New Nationalisms of the Developed West". Allen & Unwin, Boston, 1985. pp. 203-253. pag. 203.

17. Desde la articulación realizada por S. Arana. Cfr. "Obras escogidas" Ed. Haranburu. San Sebastian, 1978 y su análisis en J. C. Larronde: "El nacionalismo vasco: su origen e ideología en la obra de Sabino Arana Goiri". Ed. Txertza. San Sebastian, 1977. Así como las obras ya citadas de J. Corcuera 1979, A. Etxeza 1978, etc. El cambio de bases pretendido por ETA en su desarrollo, que veremos más adelante, etc. Uno de los últimos interesantes desarrollos se pueden encontrar en el análisis de J. Aranzadi: "Milenarismo Vasco: Edad de oro, Etnia y Nativismo". Ed. Taurus, Madrid, 1981 y la polémica planteada en la revista "El Viejo Topo" sobre el artículo de J. Aranzadi: "Milenarismo vasco y antisemitismo democrático" En El Viejo Topo nº 30 de Marzo de 1979, Cfr. J.L. Pardo "Xenofobia y Xenofilia" y E. Gil-Calvo: "Sobre sionismo vasco". En el Viejo Topo nº 35, Agosto de 1979, Pags 14-25. También son interesantes a este respecto las obras de P. Unzueta: "Sociedad vasca y política nacionalista" Ed. El País.

sociales que intervienen en dicha construcción. Así mismo, la racionalización y sistematización ideológica dominante, así como su proyección partidaria, no se podrán entender si no se atiende a la mediatización de la dinámica de identificación étnica ¹⁸, a los cambios en la situación de lo "opuesto", "lo otro social y político" (en nuestro caso concreto serían El Estado, los "no nacionalistas", los nacionalistas "moderados") ¹⁹ y, por último, a las transformaciones en la estructura socio-económica y política.

Partiendo de estos supuestos, es inevitable que la relación existente entre el centro nacionalista y las articulaciones ideológicas esté mediatizada por la delimitación étnica. La ambigüedad de la sistematización ideológica, los enfoques coyunturales y la necesidad de subsumir fines concretos a valores generales susceptibles de proyectar múltiples interpretaciones, son dimensiones esenciales que configuran el entramado ideológico entre los nacionalistas vascos y, más particularmente, en el nacionalismo radical. A ellas es necesario unir un elemento fundamental: la emotividad o afectividad que se deriva de su dimensión valorativa y carismática, y, en nuestro caso, el carácter de catalizador de los descontentos y radicalidad que desde diversos sectores es otorgado al nacionalismo. Así, éste se configura en una base de oposición ("anti ...casi todo") sin necesidad de depurar sistemática y racionalmente sus bases ideológicas.

Esto no quiere decir que no se produzca (sobre todo en sectores de militancia, líderes e intelectuales) una articulación diferencial de las dimensiones del nacionalismo, sino que, más allá de la mayor o menor nitidez con que se captan tales articulaciones, las personas, en este caso, como en cualquier colectivo que posea una referencia social, no piensan, conocen y actúan con lógicas homogéneas y perfectamente estandarizadas. Es pertinente a este respecto retomar a A. Schutz cuando señala que :

" El conocimiento del hombre que actúa y piensa dentro del mundo de su vida cotidiana no es homogéneo: 1) Es incoherente, 2) Solo parcialmente claro, y 3) En modo alguno exento de contradicciones.

Madrid, 1987, y "Los nietos de la ira: nacionalismo y violencia en el País Vasco" Ed. El País-Aguilar, Madrid, 1988.

18. Desde este punto de vista es muy importante atender a las precisiones de J. Caro Baroja cuando señala las bases y desarrollo de la "identidad" encarándose a su estudio desde una perspectiva dinámica, aceptando que la identidad está sujeta a cambios y movimiento. Cfr. en J. Caro Baroja: "Sobre la Identidad Vasca" en "El laberinto vasco". Ed. Txerria. San Sebastián, 1984, pags. 11-40

19. Aunque nos referiremos más adelante a ello, es necesario tener en cuenta aquí el proceso de racionalización política (ya teorizada por M. Weber) y la institucionalización del sistema político resultado del proceso de transición y su influencia en el cambio de los discursos y de las prácticas generadas desde el nacionalismo radical.

1) Es incoherente porque los intereses del individuo que determinan la significatividad de los objetos elegidos para su ulterior indagación no están integrados a su vez en un sistema coherente ...

2) En la vida cotidiana al hombre no le interesa más que parcialmente -y nos atreveríamos a decir que solo excepcionalmente- la claridad de su conocimiento, o sea la plena percepción de las relaciones entre los elementos de su mundo y los principios generales que gobiernan esas relaciones ...

3) Por último ... Puede considerar igualmente válidos enunciados que, de hecho, son incompatibles entre sí ... Esta incongruencia no se origina necesariamente en una falacia lógica. Los hombres distribuyen su pensamiento sobre asuntos ubicados en diferentes niveles y de diferente significatividad, y no son conscientes de las modificaciones que tendrán que efectuar para pasar de un nivel a otro " 20.

La racionalización y la articulación exigidas en el conocimiento que guía el pensamiento y la acción, en este caso, y debido a su especial situación, lleva consigo probablemente un aumento de significatividad de determinadas situaciones, así como el número de las mismas ²¹. Pero, a pesar de la impregnación política que puede extraerse de las situaciones cotidianas, es de suponer que los conocimientos de "receta" para acoplarse a esa realidad y las características del "conocimiento" no difieran en gran medida del planteamiento general de A. Schutz .

20. A. Schutz, op. cit. 1974, págs. 97 y 98.

21. La integración de determinadas reivindicaciones y el traslado del discurso de determinados movimientos sociales, tomando como base hechos y situaciones cotidianas, contribuyen a ello.

3.3. COMPONENTES IDEOLÓGICOS ASOCIADOS A LA PROYECCION NACIONALISTA.

En este apartado se aborda el problema de aclarar las referencias externas, ideologías asumidas o componentes ideológicos conectados a los distintos engarces nacionalistas. En cierta medida, estos elementos ideológicos asociados diferencian los discursos, más allá de los propios engarces nacionalistas, pero, sobre todo, proporcionan referencias para subsumir en el nacionalismo determinadas situaciones cuya significatividad proviene de otros planos. La interpretación nacionalista sirve de catalizador de propuestas situadas en otro orden valorativo obteniendo un superávit de legitimación de ellas, además de la que proviene de la aceptación de las directrices y propuestas exclusivamente nacionalistas, y de su enclave y contraste con elementos primordiales

Topamos así con la clave que fundamenta las llamadas "diferencias" entre los nacionalismos. Además de utilizar como referencia los rasgos primordiales de una comunidad primigenia y de acudir, en última instancia, a la credibilidad que proporcionan el idioma y las interpretaciones de la historia, para atender a las cambiantes situaciones estructurales y sociales, se han tomado como referencia distintas articulaciones ideológicas que puedan satisfacer la necesidad de definir y redefinir los límites étnicos. De este modo, se puede reivindicar, explicar y justificar la necesidad de la proyección política que propugna el nacionalismo, para elevar la eficacia social de su propuesta.

Evidentemente, la propuesta nacionalista no es independiente de un momento histórico concreto, de una determinada forma de estructuración política y social y de los mecanismos sociales que la desarrollan y transforman, pero también es anterior a la formulación de estos aspectos como ejes básicos de la futura institucionalización de la nación. A este respecto, W. Connor señalaba que :

"A pesar del sufijo -ismo, el nacionalismo no es una ideología. Aparte de postular el principio Gemeinschaft de que la propia nación es la unidad humana más importante y merecedora de fidelidad sin flaqueza, el término carece notoriamente de contenido. Por generaciones se han acomodado a él monárquicos, republicanos, fascistas, leninistas, maolistas, y lo que sea, a veces simultáneamente. Esta falta de contenido explica la tendencia universal de los partidos nacionalistas a fraccionarse ... " 22

22. W. Connor: " Democracy, Ethnocracy, and the Modern Multinational State: paradoxes and tensions" Ponencia presentada en el II Congreso Mundial Vasco 1987 (mimeografiada), pag 16, traducido

Aunque sea necesario relativizar el contenido o no del nacionalismo como visión ideológica, parece que la invitación a la constitución de un "nosotros" y la orientación a la acción común, así como la carga valorativa y de sentido que otorga el nacionalismo, no provienen de una sistematización y racionalización intrínseca, sino de la creación de unos rasgos diferenciales (étnicos) que delimitan la comunidad. Los aspectos de la situación puestos de relieve y el acento particular depositado en determinadas conexiones de la realidad tratan de reforzar la creencia en la diferencia y, así, legitimar su propuesta.

Una dimensión esencial de la articulación que propugna el nacionalismo radical, en el plano ideológico, que contribuye a definir su construcción étnica diferencial y a cohesionarlo, parte de la intención de hacer plausible que la propuesta nacionalista, con las dosis de radicalidad que lleva consigo, es el camino y el catalizador (la esperanza) para transmitir y solucionar las reivindicaciones radicales surgidas en otros campos. El punto límite, sin embargo, son los medios y mecanismos que se proponen para alcanzar la "independencia", porque ella es el fin que, una vez alcanzado, podría solucionar los problemas planteados en otros campos.

El éxito del nacionalismo radical consiste, en parte, en la capacidad de expansión de la creencia en que el fin nacionalista es el único medio (o el medio más importante) con el que se pueden alcanzar fines en otros ámbitos de la vida social y política. Desde esta dinámica se canaliza el apego a sus valores y símbolos, así como la utilización de sus referencias y de sus modelos de acción y expresión colectiva. El enfoque o la importancia diferencial dados a los distintos componentes ideológicos asimilados actúan como un medio de concientización étnica, legitimando la opción nacionalista, aportándole grandes dosis de radicalidad social y reforzando su hegemonía referencial.

En el caso del nacionalismo radical, las opciones ideológicas que pertenecen a otra dimensión que no es la nacionalista se unen así "naturalmente" a la visión nacionalista, pero la raíz que proporciona el éxito en la cohesión de colectivos heterogéneos no es otra que el manto nacionalista que la cubre, y que es representación anterior, medio y fin que engloba y fundamenta todas las reivindicaciones y estrategias que puedan situarse a otros niveles de la vida social y política.²³

como "Democracia, Etnicidad y el Estado Multinacional Moderno: Paradojas y tensiones" en A. Pérez Agote ed. "Sociología del Nacionalismo" Ed UPV/EHU y Gobierno Vasco. Bilbao, 1989. Págs 111-130. Pág. 123.

Desde este punto de vista, los ingredientes ideológicos propiamente dichos (más allá de las bases étnicas y sus diferentes articulaciones), solo existen en las estrategias y medios, hasta que el éxito o el relativo éxito se haya alcanzado.

La evaluación que realiza el nacionalismo radical sobre las otras identificaciones o solidaridades colectivas, surgidas ante las diferentes interpretaciones del Estatuto de Autonomía, no parte -en la mayoría de los casos- de otras dimensiones ideológicas. Cuando ello se hace, generalmente, después se abunda en el abandono y traición al nacionalismo. Si en una sociedad la dimensión nacionalista es hegemónica y condicionante de la mayor parte de la conflictividad, aunque la "liberación nacional" y la "liberación social" se unan "naturalmente" en un discurso, el orden de importancia es implícitamente evidente ²⁴.

La formulación de "Movimiento" es una derivación lógica del encaje de estas dimensiones y este orden, algo que viene reproduciéndose desde el regeneracionismo de la primera época de ETA. A tal respecto, G. Jauregi ²⁵, -comentando una editorial de Zutik que decía: *"mientras no tengamos libertad nacional, lo puramente político no debe dividirnos"* - señala que:

"ETA es consecuente con su propio pensamiento y, por ello, no se califica como organización o partido político, sino como movimiento de liberación. Se resiste a declararse partido, porque cree sin duda que ello estaría contra la única actitud exigida por la situación de la Patria. La empresa de la 'liberación"

23. Se trata -como hemos señalado anteriormente- de ampliar las fronteras de lo político en la construcción de un movimiento social que trata de revitalizar la propuesta nacionalista con bases ampliadas para construir la comunidad y con el fin de adecuarla a las cambiantes situaciones en que se debe desenvolver. La capacidad de aunamiento de HB, no proviene directamente de sus definiciones fuera de la raíz nacionalista (sin querer decir con ello que no exista en determinados sectores), sino que al catalizarlo en esta dimensión permite la unión de ideologías diferentes (¿e incluso contradictorias?) así como de motivos emocionales y vivenciales diversos y racionalizados posteriormente.

24. Se pueden encontrar multitud de ejemplos en las actuaciones y declaraciones de parados y líderes nacionalistas que muestran este "orden" en toda su dimensión, independientemente de los postulados ideológicos que sustentan en otras dimensiones. Se puede ver, también, claramente en el debate entre ilustradas privadas y red pública. De cualquier manera, cualquier observador puede darse cuenta al analizar mínimamente la historia de ETA, -base y referencia fundamental del nacionalismo radical- cómo las sucesivas escisiones se ha producido han dejado fuera sistemáticamente a aquellos que apostaban por reforzar determinados aspectos de la ideología social, al entenderse que otorgar a esta un mayor peso suponía un debilitamiento de la reivindicación nacionalista. De cualquier manera, la precariedad, ambigüedad y el silencio juegan un papel esencial de resolución de conflictos implícitos que sería necesario exteriorizar de producirse una concreción y sistematización mayor de determinados componentes ideológicos asociados.

25. Editorial de "Zutik", nº 10, Caracas, pag. 2. Recogido de G. Jauregi op. cit. 1985 Pag. 91.

nacional' no es cometido de un partido, sino un quehacer meramente patriótico. La lucha patriótica supone no una actividad política, sino una actividad de orden superior que viene expresada por la resistencia nacional" .

3.4. DEMOCRACIA NACIONAL, AUTODETERMINACION REPRESENTACION: LA RACIONALIZACION DE LA PROPUESTA NACIONALISTA RADICAL.

La problemática que se deriva de la relación existente entre diferenciación étnica / proyección nacionalista / componentes ideológicos asociados se percibe claramente, cuando se analiza el pilar sobre el que se hace descansar la proyección nacionalista: la "autodeterminación" como ejercicio de la llamada "democracia nacional".

Al hablar de autodeterminación como un paso en este proceso es necesario tener en cuenta, por un lado que no aporta ningún matiz ideológico diferencial, aunque sí de estrategia nacionalista y, por otro, que requiere definir, previamente, quién compone el pueblo que tiene derecho a autodeterminarse.

Partiendo con W. Connor del supuesto de que:

"...La autodeterminación nacional es por lo tanto democrática solamente en el sentido de que se presupone el derecho colectivo inherente a todo grupo nacional a elegir sus adhesiones políticas, pero no contiene presuposición alguna referente al sistema gubernamental que el grupo debe adoptar, es etnocracia, pero no democracia" 26

nos encontramos con que, además, en la sociedad vasca se interrelacionan y superponen diversas concepciones étnicas restrictivas del concepto de ciudadanía, se parte de distintas definiciones del territorio propio, y, además, existe un sector importante "no

26. Cit. W. Connor, op. cit. 1989, pag. 123

nacionalista", así como un porcentaje mayoritario de la población que no participa de la "proyección nacionalista radical".

El problema que se plantea, desde este punto de vista, no es solamente la democracia "después", sino también la democracia "antes". Cuando se habla de autodeterminación es necesario, definir: quiénes forman parte del "grupo nacional" o quién es el depositario de la soberanía, que tiene derecho a autodeterminarse; quién define los integrantes del mismo; dónde se sitúan; cuándo se puede decir que se ha llevado a cabo la autodeterminación; quién lo dice y quiénes y cuántos lo aceptan.

La autodeterminación, como cualquier derecho, parte de una concepción, inevitablemente dinámica y cambiante en el tiempo según la sociedad de que se trate. Esto no es manipular un derecho y dejarlo al arbitrio de los grupos de poder que sostienen la visión dominante, sino atenerse a la construcción de la sociedad y entenderla. Si ello no sucede así, se rompen las bases de una legitimidad que se extrae a través de la utilización de la norma democrática, transformándola en un "esencialismo" antidemocrático que cuenta con una legitimidad -llamémosle- "cualitativa", en cuanto que se obtiene de aquellas personas o grupos que, aún siendo minoría en el territorio, poseen las características que se exigen desde el discurso para pertenecer al "grupo nacional".

Solamente si no se reconoce el principio democrático de la norma y el número y si se evitan las referencias temporales y espaciales, es posible entender, en determinados análisis ²⁷, la utilización de "seleccionadas" bases teóricas relacionadas con la problemática de la "Democracia Nacional", con el fin de articular y dotar de sentido la fundamentación discursiva de la visión radical del nacionalismo.

Con el traslado a situaciones de una genérica homogeneidad social se utilizan como máximas tácticas: "la defensa en una situación de marginación y persecución", la lucha legítima" y el "Príncipe" ²⁸ que redima la nación .

²⁷. Como intentos de racionalización de las propuestas del nacionalismo radical, valga decir asignándole explicaciones y justificaciones basadas en la tradición de la teoría política. En muchos de ellos se trasladan mecánicamente propuestas y articulaciones despojándolas de la historicidad y de la dinámica cultural de las sociedades donde surgieron, y por ello, por no atenerse a un análisis certero de la realidad donde se tratan de proyectar, se acude inevitablemente a concepciones esencialistas y discriminatorias.

²⁸. Dicho con toda la distancia necesaria, es inevitable convertir al "príncipe" en un sujeto colectivo: ETA, el Colectivo Nacionalista Radical (Movimiento Vasco de Liberación Nacional), los "verdaderos vascos", u otros.

Las siguientes palabras de N. Maquiavelo pueden ilustrar muy bien esta secuencia :

"Si como lo he dicho, era necesario que el pueblo de Israel estuviera esclavo en Egipto, para que el valor de Moisés tuviera ocasión de manifestarse; que los persas se vieran oprimidos por los medos, para que conociéramos la grandeza de Ciro; que los atenienses estuviesen dispersos, para que Teseo pudiera dar a conocer su superioridad; del mismo modo, para que estuviéramos hoy en día en el caso de apreciar todo el valor de un alma italiana era menester que la Italia se se hullara traída al miserable punto en que está ahora; que ella fuera más esclava que lo eran los hebreos, más sujeta que los persas, más dispersa que los atenienses. Era menester que, sin jefe ni estatutos, hubiera sido vencida, despojada, despedazada, conquistada y asolada; en una palabra, que ella hubiera padecido ruinas de todas las especies " 29

Definida de la situación, se plantea la "guerra", porque: *"...una guerra es legítima por el solo hecho de ser necesaria, y las guerras son actos de humanidad cuando no hay ya esperanzas más que en ellas."* 30

y, de ella surgirá un "redentor":

"No puedo expresar con qué amor sería recibido en todas estas provincias que sufrieron tanto con la invasión de los extranjeros. ¿Con qué sed de venganza, con qué inalterable fidelidad, con qué piedad y lágrimas sería acogido y seguido! ¡Ah! ¿Qué puertas podrían cerrársele? ¿Qué pueblos podrían negarle la obediencia? ¿Qué celos podrían manifestarse contra él? ¿Cuál sería aquél italiano que pudiera no reverenciarle como a un príncipe suyo, pues tan repugnante le es a cada uno de ellos esta bárbara dominación del extranjero? Que vuestra ilustre casa abrace el proyecto de su restauración con todo el valor y confianza que las empresas legítimas infunden; últimamente, que bajo vuestras banderas se ennoblezca nuestra patria y que bajo vuestros auspicios se verifique, finalmente, aquella predicción de Petrarca: 'El valor tomará las armas contra el furor; y el combate no será largo, porque la antigua valentía no está extinguida todavía en el corazón de los italianos' ". 31

29 Cfr. N. Maquiavelo: "El príncipe" Ed. Espasa-Calpe, Madrid, 1981, pag. 126. "La exhortación a liberar Italia de los bárbaros", el cap. XXVI del "Príncipe" puede ser una excelente guía para comprender los fundamentos de los nacionalismos, pero muy especialmente las bases sobre las que se sitúa el discurso y los comportamientos del nacionalismo radical vasco en la actualidad. El comentario de Napoleón Bonaparte a este párrafo de Maquiavelo es muy elocuidador: "Magnífico plan, cuya ejecución me estaba reservada. Empezando con unos italianos apremiados como ellos lo están al presente, no me hubiera sido posible hacerlo; pero italiano yo mismo, puedo hacerlo con los franceses, de quienes los italianos aprenderán aun más deberes a sustituirlos después en los actos de valor marcial". Cfr. comentario de Napoleón Bonaparte nº (742), *ibid.* *idem.*

30 *ibid.* *idem.*, pag. 127.

En el caso del País Vasco, las "dificultades" se encuentran dentro del territorio, se trasladan al interior de la sociedad -e incluso de la "comunidad nacionalista"- . Los "otros" más significativos se encuentran dentro de la sociedad para la que se pide el ejercicio de la "democracia nacional"³². Determinadas directrices teórico-analíticas, aún siendo muy válidas en otros contextos temporales y sociales no se pueden trasladar al ejercicio práctico de la proyección nacionalista. De esta manera, se convierte en una referencia valorativa que justifica comportamientos al margen de la colectividad, al tiempo que implícitamente expresa la incapacidad de su discurso para convertirse en mayoritario.

La propuesta de la doble convención (o doble contrato) de J.J. Rousseau se convierte así en el elemento articulador que explica y justifica, en el discurso, la necesidad de la "Democracia nacional". Veamos:

"Un pueblo, dice Grocio, puede darse un rey. Según Grocio un pueblo es, por lo tanto un pueblo antes de darse un rey. Esta donación misma es un acto civil, supone una deliberación pública. Antes, pues, de examinar el acto por el que un pueblo elige un rey, sería conveniente examinar el acto por el que un pueblo es un pueblo. Porque siendo necesariamente anterior este acto al otro, es el verdadero fundamento de la sociedad.

*En efecto, si no hubiera convención anterior, ¿dónde estaría, a menos que la elección fuera unánime, la obligación para los menos de someterse a la elección de los más, y de dónde ciento que quieren un amo tienen el derecho a votar por diez que no lo quieren? La ley de la pluralidad de los sufragios es en sí misma una institución de convención, y supone la unanimidad por lo menos una vez.*³³

31. Ibid. Ídem, pag. 130.

32. Automáticamente viene a la mente, entre otras, la problemática suscitada en Nueva Caledonia entre los "Kanacos" y los "Caldoches", -dicho sea con todas las precauciones-, en cuanto que allí intervienen otras variables. Este ejemplo se suele utilizar en comentarios, artículos de opinión y otros para comparar a los "caldoches" con los "españoles" que no quieren la independencia del País Vasco. Cfr. AO nº 41 de los anexos.

33. Cfr. J.J. Rousseau "Del contrato social. Discursos". Ed. Alianza. Madrid, 1980, pag.21. En relación a estas directrices teóricas, es interesante también acudir a la lectura de los caps. VI, VII Y VIII del libro I, pags. 21 a 28. El mismo Rousseau en el cap. VIII "de la religión civil" del Libro IV señala que: "Del mismo hecho de poner a Dios a la cabeza de cada sociedad política, se sigue que hubo tantos dioses como pueblos. Dos pueblos extraños el uno al otro, y casi siempre enemigos, no pudieron durante mucho tiempo reconocer un mismo amo: dos ejércitos librando batalla no podían obedecer a un mismo jefe. De este modo, de las divisiones nacionales resultó el politismo, y de ahí la intolerancia teológica y civil, que naturalmente es la misma, como se dirá enseguida". (Ibid. Ídem, pag.131). Cfr. también en: J. Rubio Carracedo: "¿Democracia o Representación?. Poder y legitimidad en Rousseau". Ed. Centro de Estudios Constitucionales. Madrid, 1990, pags. 59 y ss.

Es necesario obviar aquí el desarrollo de un análisis de las relaciones entre minorías y mayorías ³⁴, fundamentalmente, porque desde el nacionalismo vasco radical se parte del supuesto de que la configuración de las mismas solo es posible cuando existe un consenso sobre la norma básica, a partir de la cual y una vez aceptada, se definen dichas mayorías y minorías. Así, ellos al no situarse dentro de la norma, al no aceptarla, rechazan su condición de minoría.

Pero es que, además, la utilización del criterio simbólico de la "unanimitad por lo menos una vez" ³⁵, suscita las siguientes preguntas: ¿solo se puede decir que una norma ha sido consensuada, cuando lo ha sido por todos los integrantes de un territorio? o ¿por todos los que pertenecen al grupo nacional definido desde el discurso radical?. Si se responde afirmativamente, en cualquiera de los dos casos se parte de un supuesto no democrático. En el primer caso, porque anulando el criterio numérico de igualdad y evitando la definición de mayorías, se legitima perpetuamente la posibilidad de que dos o más personas se conviertan en "mayoría", al margen de la norma consensuada por la mayoría. En el segundo caso, porque se parte de una definición esencialista de la nación que comporta una discriminación "real" en la población.

³⁴ Sobre los problemas que comportan tales relaciones es muy aleccionador acudir a la obra de A. de Tocqueville: "La democracia en América". Ed. Orbis. Madrid, 1985, sobre todo los caps. 11 y 12, especialmente pp. 111 a la 122.

Incluso el mismo A. de Tocqueville -cuando trataba de explicar la omnipotencia de la mayoría- partía de la base mayoritaria para justificar la oposición a la tiranía de la mayoría:

"Considero un plus y detestable esa máxima de que en materia de gobierno, la mayoría de un pueblo tiene derecho a hacerlo todo, y, sin embargo, pongo en las voluntades de la mayoría el origen de todos los poderes. ¿Estoy en contradicción conmigo mismo?"

Existe una ley general que ha sido hecha, o al menos adoptada, no solo por la mayoría de tal o cual pueblo, sino por la mayoría de todos los hombres. Esa ley es la justicia.

La justicia forma pues el límite del derecho de cada pueblo.

Una nación es como un jurado encargado de representar a la sociedad universal y de aplicar la justicia, que es su ley. El jurado, que representa a la sociedad, debe tener más poder que la propia sociedad cuyas leyes aplica?"

Así pues cuando me niego a obedecer una ley injusta, no niego, en absoluto a la mayoría el derecho a mandar, apelo, solamente, desde la soberanía del pueblo, a la soberanía del género humano" - Cfr. págs. 111 y 112.

Desde este punto de vista, la "justicia" como se puede ver también tiene su base en la "mayoría", pero para acudir a ella habría que tomar como raíz una interpretación común "universal" del valor justicia que, además, difícilmente pueden concretarse en estructuras normativas auxiliares.

³⁵ En Rousseau este criterio no es, ciertamente, simbólico y las condiciones se explicitan confusamente en el cap. VI del libro I, de la op. cit. 1980. J. Rubio afirma que un pacto para ser aceptado por todos ha de salvaguardar los dos principios básicos de autoconservación y compasión, aunque ahora transformados en libertad e igualdad civil, respectivamente: "no necesita ser enunciado y su fuerza normativa es procedimental" - Cfr. J. Rubio, op. cit. 1990, pag. 62.

En la "constitución del pueblo" es inevitable partir del supuesto de igualdad, del concepto moderno de ciudadanía, a pesar de ser racionalizador de la razón burguesa del Estado-nación, que incluye a los habitantes del territorio.

En la articulación de la primera convención -"la constitución del pueblo" como tal-, el mismo Rousseau tomaba como referencia constitutiva del "pueblo" a la categoría restrictiva de los "ciudadanos" ³⁶. Esta misma razón se utiliza para no nacionalizar e incluso expulsar a los habitantes del tercer mundo que llegan a los países desarrollados. Pero, si se utiliza este factor discriminatorio con determinados habitantes del territorio, no se puede partir de la indefinición y confusión interesadas. En este caso, sería necesario (volviendo al principio de este apartado: democracia-etnocracia/antes-después) determinar quiénes son los depositarios de la soberanía y, por lo tanto, sería necesario responder a las siguientes preguntas: ¿Quiénes son los "ciudadanos" según la definición restrictiva que se apoya en la propuesta nacionalista del discurso radical?. ¿Tomando como base qué criterios?. ¿Qué requisitos tienen que cumplir aquellos que no lo son para que puedan serlo?. ¿En qué territorio?. ¿Quién decide cuál es la respuesta a todas estas preguntas?. ¿De quiénes y cómo se extrae su legitimidad para decidir?.

Simultáneamente, si se parte del supuesto de que existen dos sectores enfrentados que pertenecen al mismo "pueblo" y se acepta la definición moderna de ciudadanía, en la medida en que el consenso fundacional ya se ha producido, el juego político de las minorías y mayorías puede resolver las disensiones.

Pero si, aún así, se entiende que el pueblo no se ha constituido como "pueblo", entonces es necesario hacerse algunas otras preguntas: ¿Quién nos dice y a partir de qué indicadores que el pueblo no se ha constituido como pueblo?. ¿En qué momento?. ¿En qué territorio se debe constituir como tal pueblo?. ¿Sería legítima la utilización de todos los medios por aquella mayoría que piensa que el momento fundacional ya se ha producido?. Y, aún después de que otra "mayoría" decida que ya se ha producido el momento fundacional, ¿sería lícita la utilización de cualquier medio por otra minoría que entienda que no se ha producido todavía?. ¿Quién decide quiénes, cuando y dónde, se

³⁶ Cfr. Rousseau op. cit. 1980, en el último párrafo de la pag. 23. El mismo establece su acuerdo con la diferenciación realizada por d'Alembert, y éste distingue cuatro órdenes de personas: ciudadanos, burgueses, habitantes y nativos; sólo los ciudadanos podían alcanzar la Magistratura y los burgueses el Consejo o el Gran Consejo; los habitantes y nativos no podían participar en el Gobierno. Cfr. *Ibid.* Idem. págs. 289 y 290 en la nota 3 y **, y en la pag. 290 en la nota *

puede o se debe constituir un pueblo como "pueblo"? ¿Quiénes y como le han legitimado para decidirlo?

Por esto, inevitablemente, cuando se habla de democracia nacional y de autodeterminación, en la situación actual de la sociedad vasca, se está hablando de la "capacidad de representar". La articulación discursiva que une la diferenciación étnica con la propuesta nacionalista radical proyecta una lógica de representación con consecuencias sumamente graves.

Si se parte del supuesto de que no se ha constituido el "pueblo", porque la norma no ha sido consensuada, y así no se acepta la institucionalización política, la lógica de representación interna y su proyección (convicción de la capacidad de representar) al exterior, inevitablemente, debe venir determinada por la conversión de la legitimidad cuantitativa (que daría como resultado un sistema de mayorías y minorías ³⁷) en una legitimidad que podemos denominar "cualitativa".

Partiendo de las anteriores premisas, las bases de esta legitimidad "cualitativa" deben encontrarse, necesariamente, en la "capacidad de presión". Teniendo en cuenta que las posibles diferencias étnicas establecidas a partir de rasgos primordiales, como el euskera, apellidos y otros, incluirían a una gran parte de la población que acepta la institucionalización política. La "capacidad de presión", aún estando asociada a la posesión de dichos rasgos, no puede ser sino la capacidad de demostrar que el sistema no ha sido admitido y que, por lo tanto se debe consensuar, se debe "negociar" el "primer contrato".

Aquí se sitúa la clave de la lógica radical. La lógica de presión se convierte en lógica de representación. La capacidad de presión define y determina la autoridad y la legitimidad para "representar". Ambas lógicas se pueden separar analíticamente, o en racionalizaciones *a posteriori* elaboradas con el interés político de agrupar, de reivindicar, de demostrar fuerza ("los nacionalistas", "los vascos", "el pueblo trabajador vasco", "el movimiento" y otros), pero la necesidad de evitar graves y manifiestas contradicciones obliga a los "expertos" ³⁸ a retornar al orden valorativo original.

³⁷ Base de la norma democrática y aceptada por la mayor parte de la población vasca que también ve como legítimo el sistema político.

³⁸ Otorgando al término el contenido que le asignan P. Berger y T. Luckmann en la op. cit. 1979, págs. 135 y ss.

Situándose por encima de las voluntades de los ciudadanos, se rechazan las expresiones de aquellas y de cualquier medición o análisis de aquellas que no sean susceptibles de utilizarse para profundizar en la "lucha", para ocultar su condición minoritaria y antidemocrática y, en fin, para legitimar la justeza de su posición.

Esta lógica se impone hacia dentro y hacia fuera. ETA es quien más lucha, por lo tanto quien más representa, quien determina el movimiento radical, quien puede negociar representándole y quien debe "representar", imponiendo su lógica de presión, a la sociedad vasca. Las consecuencias sociales que acarrea tal imposición son de todos conocidas. Ahora bien, la "delegación", "el poder de constituir el grupo" y la "representación"³⁹, es decir, el acto de simbolización mediante el cual, en una situación de imposibilidad de expresión impuesta por el Estado franquista, ETA se erige y es erigida en portavoz, va a tener graves repercusiones en la estructuración y dinámica interna del nacionalismo radical. Esta capacidad de representar atribuida a ETA va a determinar la crítica y la actitud del colectivo con respecto a la institucionalización política actual, la relación de representación interna y las dificultades de que se plantean en la estructuración del colectivo.

Haciendo un cuadro o esquema comprensivo, como se puede apreciar en el gráfico nº 4, tenemos que en la sociedad vasca existen unas claves de diferenciación, algunas de las cuales se toman significativas para el colectivo radical. A partir de la utilización de estas claves se construye un límite de separación el "nosotros" y los "otros", que están en diferentes niveles de significación. De esta lógica étnica se extrae una determinada propuesta política, una visión concreta del nacionalismo. Tanto a la lógica étnica, como a la propuesta nacionalista, se asocian otros componentes ideológicos que tienen como fin hacer plausible a aquellas. Pero, la base de la propuesta nacionalista tiene como fin el ejercicio de la "democracia nacional", esto es, la autodeterminación como medio para conseguir la independencia.

39. Más adelante analizaremos estas cuestiones al referirnos a la organización del colectivo. Es muy interesante confrontar estas bases teóricas en P. Bourdieu: "La delegación y el Fetichismo Político" en: "Cosas dichas" Ed. Gedisa. Buenos Aires, 1988 pags. 158-172.

Gráfico nº 4: Articulación entre etnicidad y nacionalismo: lógica de presión como lógicas de representación

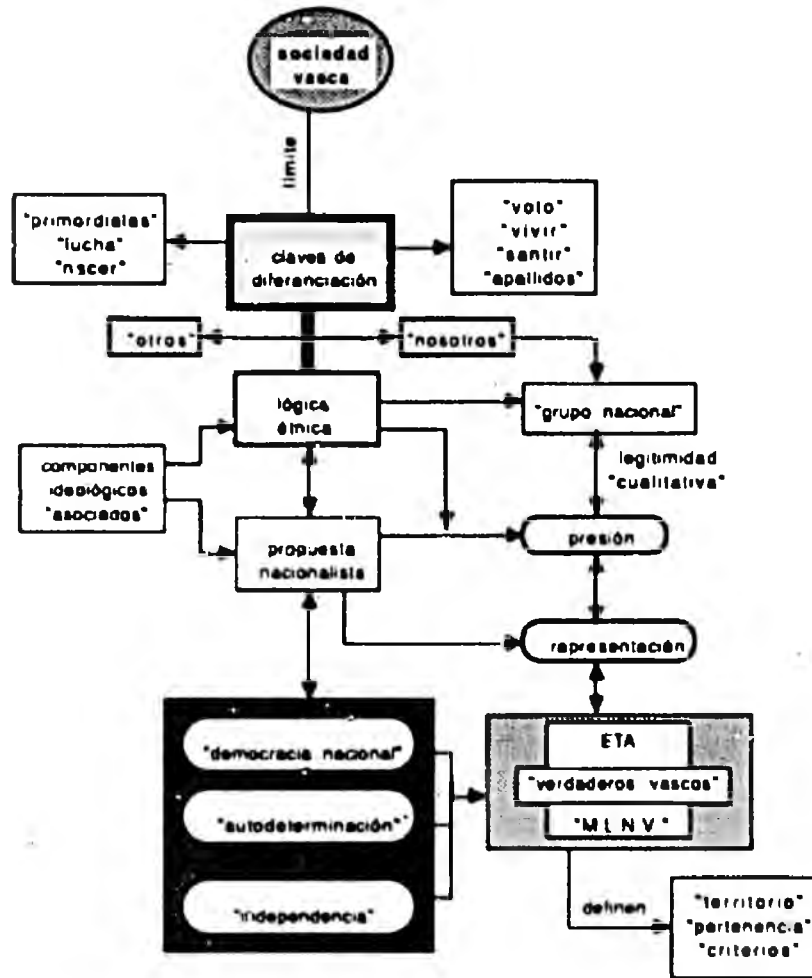

Fuente: Elaboración propia

Sin embargo, el colectivo que reivindica esto es minoritario, de manera que si de la lógica étnica se extrae el "grupo nacional" que es el depositario de la soberanía, y este grupo está definido a través de su capacidad de presión, entonces el eje vertical de la capacidad de representar se encuentra: en primer lugar ETA, en segundo lugar el MLNV (como se denomina a sí mismo el colectivo radical), y en tercer lugar, los "verdaderos vascos".

**4. CAPITULO:
FUNDAMENTOS CULTURALES Y
PROCESOS POLITICOS**

CAPITULO 4: FUNDAMENTOS CULTURALES Y PROCESOS POLITICOS.

4.1. BASES.

La delimitación del sujeto de estudio, así como los elementos base sobre los que el colectivo del nacionalismo radical, se constituye como realidad -enfocándolo desde el ángulo de la comprensión de su diferencialidad y los fundamentos analíticos de ésta-, no agota la entidad de la problemática que plantea el proceso de desarrollo de este colectivo.

Aunque la multidimensionalidad y complejidad de cualquier fenómeno social haga imposible el que éste sea captado en su totalidad por el investigador, sin embargo, no es posible retroceder en la tarea de reconstrucción del objeto de estudio. Como apuntan Bourdieu, Chamboredon y Passeron,

"... No basta darse un objeto dotado de realidad social para poseer al mismo tiempo, un objeto dotado de realidad sociológica" y " Un objeto de investigación por más parcial y parcelario que sea, no puede ser definido y construido sino en función de una problemática teórica que permita someter a un sistemático examen todos los aspectos de la realidad puestos en relación por los problemas que le son planteados ".¹

En nuestro caso concreto, sí parece que el colectivo esté dotado de realidad sociológica, pero no podemos construir el objeto atendiendo exclusivamente a las bases de diferencialidad sobre las que se sitúa el sujeto que tratamos, sino que también será necesario acudir sistemáticamente a otros aspectos de la realidad que estamos analizando. Aspectos, estos que por otra parte, son los que dan vida, posibilitan y construyen ese "eco analítico" que es la diferencialidad.

Por este camino, tenemos que llegar necesariamente a otras dimensiones, además de las que se sitúan en la raíz del marco que nos proporciona el análisis teórico de la determinación social del conocimiento. En este plano, además de contemplar los procesos y mecanismos sociales que producen y reproducen dicha realidad con sus múltiples interconexiones -que son los que se refieren al "vínculo social"² y que estudia-

1. P. Bourdieu, J.C. Chamboredon y J.C. Passeron; Op. Cit (1976), pag. 53 en nota 5 y pag. 54.

2. R. A. Nisbet: "Introducción a la Sociología. El vínculo social". Ed. Vicens-Vives. Barcelona, 1982, sobre todo pags. 43-53.

remos más adelante-, vamos a tratar de desenmarañar las bases que van a servirnos para analizar las expresiones y los fundamentos del discurso de este agregado social.

El problema que se nos plantea no es estrictamente el estudio de una subcultura sobre la que se sustenta la violencia, porque de su existencia se deriven una serie de problemas sociales ³. La preocupación política o la problemática social con un sentido ético (por otra parte, legítimo y necesario) no debe equipararse, ni ser confundida, con el análisis de una problemática sociológica concreta.

Quiere esto decir, en primer lugar, que un análisis sociológico del nacionalismo radical no puede estar determinado, ni guiado por la existencia ETA y, en segundo lugar, que, la creencia de que la violencia es el único y exclusivo elemento analítico del nacionalismo radical, probablemente, oculte una visión, al menos superficial, en algunas ocasiones, interesada, pero siempre deformadora y parcial de esta realidad social a investigar.

Somos conscientes de que ETA es un cristal translúcido y distorsionante que, muchas veces, nos impide ver los contornos de los problemas que se suscitan en el País Vasco y su análisis, dificultándose su resolución. De hecho, somos de la opinión de que la violencia, el miedo, la incomunicación, y otros sentimientos, percepciones y realidades, son factores muy importantes en la conformación de la realidad de la sociedad. Es innegable, por ello, que la existencia de ETA y sus acciones son un elemento imprescindible para comprender la conformación del colectivo radical.

Estamos convencidos, por otra parte, que el análisis de este colectivo servirá para arrojar luz sobre diferentes problemas sociales y para la formación de la voluntad política. Sin embargo, la realidad del nacionalismo radical no se acaba en ETA. Nuestro análisis no puede ser reducido, guiado y condicionado, exclusivamente, por la constatación de la existencia de una determinada organización que practica la violencia armada, a pesar de los problemas políticos y sociales que genera ⁴.

3. Como parece derivarse del informe de la comisión de expertos sobre la violencia en Euzkadi publicado en el periódico DEIA y realizado para el Gobierno Vasco por C. Rose, F. Ferracuti, J. Leauté, P. Yanke y H. Horchem. Es interesante a este respecto la obra de M. E. Wolfgang y F. Ferracuti: "The Subculture of Violence" Londres, Tavistock, 1967, en la que se detallan determinados aspectos psico-sociológicos que caracterizan nuestro mundo relacionados con el surgimiento de una socialidad particular en las "subculturas de la violencia".

4. Es necesario recordar aquí la distinción que hacíamos en el capítulo 2 entre problema social y problema sociológico.

Para el análisis cultural de un agregado en Sociología, uno de los puntos de partida fundamentales e ineludibles debe situarse en la necesaria conexión entre las sociedades y las objetivaciones que producen sus integrantes a todos los niveles. Como apuntan Berger y Luckmann,

*"Todas las definiciones socialmente significativas de la realidad deben objetivarse por medio de procesos sociales. Consecuentemente los subuniversos requieren subsociedades como bases de objetivación y las contradefiniciones de la realidad requieren contrasociedades".*⁵

Quiere esto decir que, sin olvidar las distintas conexiones que se puedan producir con otros colectivos, grupos e instituciones y sus acciones y desarrollo, debemos, en un primer momento, intentar extraer, del mundo social del nacionalismo radical, con fines analíticos, determinados elementos que se encuentran dentro de ese macroconcepto llamado "cultura". La importancia del estudio de estos elementos radica en que su análisis nos va a ayudar a descubrir la lógica dominante de referencia y las estructuras de plausibilidad y sentido propias y específicas del grupo. El estudio de estas bases, además de permitir adentrarnos en su mundo colectivo y en la lógica de sus relaciones, puede desciframos algunas claves para entender las construcciones cognitivas que estructuran la experiencia de los integrantes del colectivo. Al mismo tiempo, nos pueden ayudar a sistematizar y a analizar las dimensiones rituales y de acción, elemento básico para entender su producción de una forma social cristalizada y la dinámica de su mundo social.

5. P. Berger y T. Luckmann: op. cit. 1979, pag. 162

4.2. LA CULTURA.

Siguiendo por este camino nos encontramos con lo que distintos autores y desde diferentes puntos de vista han denominado como "cultura".

Evidentemente, este no es lugar para desarrollar en toda su amplitud y complejidad este concepto ⁶, pero sí, al menos, para reflejar someramente las dificultades, posibilidades y garantías que se pueden derivar de su aplicación este estudio.

El término "cultura" proviene - como es bien conocido- de la antropología a través de la definición de E. B. Tylor ⁷, y enlaza en Sociología con el análisis funcionalista de los fenómenos sociales ⁸. A este término se le han dado multitud de definiciones o contenidos; la más simple sería aquella que incluye todo lo que es socialmente aprendido y compartido por los miembros de una sociedad. Esta visión, que proviene de la Antropología Cultural norteamericana, quedará restringida a la esfera simbólica⁹ en un plano más sociológico, y sería susceptible de enlazarse desde distintas posiciones con la "conciencia colectiva" durkheimiana ¹⁰ y con la "ideología" de Marx ¹¹.

En nuestro caso, la aplicación de este concepto en el análisis del nacionalismo radical plantea diversos problemas. Algunos, más generales, por una utilización del término que acaba vaciándolo de su verdadero contenido sociológico, esto es, asignando un carácter trascendente, explícita o implícitamente, a los contenidos culturales en todas

6. Sería interminable la lista de referencias de publicaciones que tratan del concepto de cultura, pero de cualquier manera sería interesante acudir, entre muchas otras, por ejemplo, a J. F. Mira: "Cultura" en S. del Campo Ed.: "Tratado de Sociología" Ed. Taurus, Madrid, 1984, Vol. 1, Pags. 114 - 137. L. A. White "El concepto de cultura" en J. S. Khan Comp.: "El concepto de Cultura: textos fundamentales" Barcelona. Ed. Anagrama, 1975.

7. Cfr. en general en E. B. Tylor: "Cultura primitiva" 2 vol. Ed. Ayuso. Madrid, 1977.

8. En lo referente a las distintas concepciones de cultura, no se puede proporcionar aquí una visión profunda y detallada sobre la historia del concepto y sus tendencias, ni de los distintos sentidos y enfoques que se han dado al término, que por otra parte pueden encontrarse en muchos manuales de Sociología o Antropología. Entre otros, es muy interesante la obra de J. Arzoz: "Para comprender la antropología". 2 vol. ("la historia" y "la cultura") Ed. Verbo Divino. Pamplona 1988.

9. Cfr. T. Parsons cuando analiza "el sistema cultural" en "La estructura de la acción social". Ed. Guadarrama. Madrid, 1968.

10. Cfr. E. Durkheim: "Las reglas del método sociológico" Barcelona. Ed. Orbis, 1985, pags 21 y ss.

11. Cfr. en general en K. Marx: op. cit. 1970.

sus facetas, independientemente de las vicisitudes de la realidad social que los sujetos producen.

Otros problemas, sin embargo, se derivan de la aplicación restringida o parcial de este concepto al caso particular de un agregado social inmerso en una sociedad más amplia. En muchas ocasiones, se pierde de vista que los colectivos a los que asignamos "a priori" una unidad total -que suele ser simplificadora y vaga- suelen incluir en su seno contenidos, motivaciones, y en fin, agrupamientos específicos, cuyo análisis puede ayudarnos a comprender mucho más exacta y profundamente las raíces de la unión del colectivo, y en general, las dimensiones sociales que del mismo pretendemos descubrir.

La cultura, en un colectivo, adquiere un status de objetividad -según la terminología durkheimiana¹²- y, al mismo tiempo, es subjetivamente compartida por sus miembros, los cuales se aglutinan intersubjetivamente, pero, sobre todo, colectivamente en torno a determinados fundamentos simbólicos y a los componentes valorativo-normativos que dicho conjunto cultural contiene.

Teniendo en cuenta que la cultura, en todas sus formas, debe ser continuamente producida y mantenida por las personas¹³, es como podremos evitar contemplarla como una entidad hipostática fuera del alcance de los individuos, que son los que participan de ella, la comparten y la transforman.

En este sentido, A. Schutz, al enlazar el concepto con la dimensión de interacción subyacente, señalaba que ,

"... el mundo de las personas ... es, desde el comienzo un mundo cultural intersubjetivo. Es intersubjetivo porque vivimos en él como hombres entre otros hombres, con quienes nos vinculamos influencias y labores comunes, comprendiendo a los demás y siendo comprendidos por ellos. Es un mundo de cultura porque, desde el principio, el mundo de la vida cotidiana es un universo de significación para nosotros, vale decir, una textura de sentido que debemos interpretar para orientarnos y conducirnos en él. Pero esta textura de sentido -he aquí lo que diferencia el ámbito de la cultura del ámbito de la naturaleza- se origina en las acciones humanas y ha sido instituido por ellas, por

12. Además de "externo", "coactivo", como apunta E. Durkheim en op. cit. 1985 págs. 35 y ss

13. Es interesante a este respecto el análisis de la cultura como proceso y las dimensiones de éste en S. Giner: "El destino de la libertad". Ed. Espasa-Calpe, Madrid, 1987. Cap 4: "Comunión, Dominio e Innovación" Págs. 109 a 136.

las nuestras y las de nuestros semejantes, contemporáneos y predecesores" . 14

Clifford Geertz, enlazando con la visión weberiana, trata de la problemática relacionada con el concepto y el estudio de la cultura, definiendo su análisis como una " *labor interpretativa en busca de significaciones* ". Apoyándose en esto, define el objeto de la etnografía como el estudio de " *una jerarquía estratificada de estructuras significativas atendiendo a las cuales se producen, se perciben e interpretan los hechos* " (descripción densa) y por lo tanto, la labor del etnógrafo, (en este caso, pero en general la de cualquier analista de la cultura) sería la de " *captar y explicitar la multiplicidad de estructuras conceptuales complejas, muchas de las cuales están superpuestas o enlazadas entre sí, estructuras que son al mismo tiempo extrañas, irregulares y no explícitas* " . 15

De cualquier manera, podemos concluir con J. Azcona que en el estudio de la cultura,

"las diversas tradiciones que consideran la cultura como facticidad objetiva, en su vertiente de significado subjetivo y en su aspecto mental, no son contradictorias ni se oponen entre sí, son complementarias ... legado percibido como una realidad exterior, pero que al mismo tiempo es un sistema de comunicación en el que las creencias, los mitos y los símbolos son imprescindibles ... la facticidad objetiva solo es capaz de funcionar socialmente si existen un lenguaje y unas motivaciones y sentimientos comunes en la interacción de los individuos ... Estos aspectos y dimensiones de la cultura no son suficientes ... Es el ritual, el encargado de que todo ocurra en la forma que se establece. Sin ritual resulta difícilmente pensable la vida social." 16

Así nos encontramos con la otra fase del problema: la aplicación del eje analítico "cultura" al análisis del colectivo radical. En este contexto, se nos plantean distintas preguntas: ¿ Hasta que punto será posible distinguir los modelos culturales del colectivo, del de los "nacionalistas" en general ? . ¿ En qué plano o planos de la realidad será necesario adentrarse para captar las representaciones específicas que de ella se construyen sus miembros ? . ¿ Podría decirse que existe un sustrato cultural mútuo en el colectivo, que va más allá del plano político ? . ¿ Hasta qué punto se podría definir al nacionalismo radical bajo el término subcultura ? . ¿ Cuáles son sus diferencias internas ? . Por último, ¿

14. Cf. A. Schutz: " El problema de la realidad social " , Ed. Amorrortu, Buenos Aires, 1974, pag. 41.

15. C. Geertz: "La interpretación de las culturas Ed. Gedisa, Barcelona, 1987, pags. 20, 22, 24.

16. J. Azcona op. cit. 1988, vol. II, pag. 10.

cuáles son las dimensiones culturales más importantes que nos puedan clarificar las pautas básicas del colectivo, de manera que podamos comprender su lógica social ?.

4.3. LA VARIABLE CULTURAL Y LA ADHESION A UN COLECTIVO POLITICO.

La fundamentación teórica y las disgresiones planteadas, periódica y sistemáticamente, en el estudio de la cultura no son suficientes para extraer con nitidez las dimensiones básicas que interesan a nuestro análisis. De lo que se trata en este punto, es de analizar la aplicabilidad de determinados componentes de la cultura con el fin de entender la vida social del colectivo nacionalista radical. Al tratarse de un agregado tan complejo y tan difícilmente adaptable a criterios y paradigmas generales, será necesaria la matización de los órdenes de vida donde establecer prioridades y la elección de las dimensiones culturales que nos puedan arrojar luz sobre la lógica endogrupal y su planteamiento.

Como apunta H. Tajfel,

"existen situaciones sociales consideradas relevantes para la pertenencia a un grupo ... de manera que la actuación de los individuos se realice en función de su pertenencia al grupo" así "cuanto más cerca esté una situación social (según la interpretan los miembros del grupo) del extremo intergrupal del continuum interpersonal-intergrupal, tanta mayor uniformidad mostrarán en su conducta hacia miembros de exogrupos, los miembros individuales de los grupos en cuestión ... Cuanto más cerca del extremo interpersonal, la variabilidad será mayor ... En una situación intergrupal existirán más ítems indiferenciados ... existirá mayor toma de conciencia de la dicotomía nosotros-otros ... se producirá una atribución de rasgos comunes y elaboración de juicios de valor y significación emocional". 17

Estas situaciones relevantes de pertenencia a un grupo analizadas desde un punto de vista psicosociológico por H. Tajfel, así como los componentes (cognitivo, evaluativo y emocional) de pertenencia, nos sitúan en el camino de un análisis en el que el contexto y las raíces histórico-culturales (en el sentido de acervo y bagaje cultural histórico de conocimientos y su producción) juegan un papel muy importante. También será necesario atender a los mecanismos de interacción y de socialización de los individuos, en relación

17. H. Tajfel: "Grupos Humanos y Categorías Sociales". Ed. Herder. Barcelona, 1984. Pags 274 y ss. y 278 y ss.

con los modelos de comportamiento mediante los que se expresan y expresan socialmente su pertenencia. Estos son, en última instancia, los que producen y cambian los contenidos culturales y las expresiones de los mismos y los que determinan su plausibilidad y significación social.

Esto, como es lógico, no puede dejar de suceder en el colectivo que estamos estudiando, pues, como apunta R.A.Nisbet " *Todo agregado social grande o pequeño, moral o inmoral, legal o ilegal tiene su propia cultura en el sentido sociológico de la palabra* ", y continúa " *no solo es posible, sino muy corriente el hecho de que las relaciones sociales y los agregados sociales sean sumamente parecidos en sus estructuras, pero muy distintos en sus culturas* " ¹⁸ (utilizando esta palabra en el sentido estricto de las normas que confieren un objeto a las relaciones y los agregados). Según este autor,

"Gran parte de las ideas vagas que nos encontramos en el pensamiento social y en la investigación se deben a no haber reconocido precisamente este punto, el que dos o más grupos aparentemente idénticos en estructura o forma puedan ser totalmente distintos cuando la atención se centra en los fines para los cuales existen dichos grupos, es decir, su cultura " ¹⁹.

En este caso concreto tenemos un fin de naturaleza política, lo cual no quiere decir que no posea referencias y bases de actuación que alcancen otros planos de la realidad cotidiana de las personas. De hecho, la persistente politización y sobredramatización de la problemática política -sobre todo durante el periodo de la transición-, ha dado lugar, en este colectivo, a un mantenimiento, e incluso un aumento, de situaciones sociales filtradas por la articulación de su sistema de creencias.

Aunque el empuje de las pautas de racionalización política resta fuerza a la impregnación política de la vida social, sin embargo, las dicotomías sociales planteadas en la escena política en el País Vasco llevan a los participantes en el movimiento nacionalista radical a comportarse " *en determinadas situaciones, en función de la pertenencia grupal, aunque estas puedan exceder el ámbito de situaciones y acciones que son instrumentalmente relevantes para el resultado objetivo del conflicto o competición intergrupal* " ²⁰.

18. R. A. Nisbet, op.cit. 1982 pag. 219.

19. Ib. ídem.

20. H. Tajfel, op. cit. 1984, págs. 284 y ss.

De cualquier manera, parece claro que la inclusión de elementos socialmente relevantes (euskera, demandas de los movimientos sociales, paro y otros) en el ámbito de la conflictividad política, unido a un continuo intento de trasladar la competencia política de los órganos institucionales a la calle o a los medios de comunicación, proporciona al colectivo unas pautas normativas diferentes de las del resto del colectivo nacionalista. El descubrimiento de dichas pautas normativas nos va a permitir comprender los medios empleados en la acción política y, en parte, la conducta de los miembros de dicho colectivo. De la misma manera, no nos será posible entender los fines concretos perseguidos por ellos, si no acudimos a las versiones de los valores que proporcionan las categorías necesarias para definir las situaciones sociales. Es desde los valores, desde donde se interpreta y se comparte socialmente el "carácter apropiado" de los modos de comportamiento que son "necesarios" para la prosecución de los fines, y desde donde se proyectan dichos fines.

Llegados a este punto, nos encontramos con otro problema, no menos importante: la complejidad de las pautas grupales de referencia que pueden existir dentro del colectivo y el sin fin de variables sociológicas que, *a priori*, podrían dar cabida a un cúmulo de diferencias internas, tanto en referencia al discurso, como a las conductas de las personas o sectores que lo componen.

Así, en el colectivo nacionalista radical, ¿cómo será posible la unificación, en torno a determinadas pautas culturales, de individuos tan dispares como un joven en paro que se identifica con el rock radical vasco ²¹ y que vive en una zona de la margen izquierda, un nekazari ²² de mediana edad del norte de Alava y un pequeño empresario de Navarra o un arrantzale ²³ de la costa Guipuzcoana ?.

Por otra parte, sabemos que existe un conglomerado de organizaciones y colectivos que poseen referencias distintas de ese mundo que es el nacionalismo radical, enclavadas, todas ellas, en el espacio social que queremos estudiar, pero con sus estructuras específicas y sus fines.

²¹. Corriente musical de finales de los años 80 en la que algunos de sus grupos más significativos se declaraban simpatizantes del discurso nacionalista radical, agrupando en torno a ellos a sectores de jóvenes adherentes al colectivo.

²². Trabajador del campo.

²³. Pescador.

De esta manera, ¿hasta dónde debemos llegar para poder penetrar en las diferencias entre los distintos subgrupos que componen el colectivo?, ¿Cuál es la significatividad de tales diferencias?, ¿Cuáles son las dimensiones que nos van a permitir poseer una visión exacta del "bosque" sin perder de vista los conjuntos de árboles que contribuyen a forjar su colorido especial?, ¿En relación a qué variables se establecen dichas dimensiones?

Evidentemente, no podemos pretender llevar a cabo una estratificación sistemática y completa de todos los posibles componentes que puedan proveer de diferencias a los discursos y las prácticas del colectivo, pero ello no debe impedirnos acudir sistemáticamente al análisis de los submundos fundamentales en la configuración del nacionalismo radical, puesto que así es como podremos descubrir el sistema de prácticas y representaciones que los unan.

Por otra parte, también será necesario discernir cómo es percibido e interpretado por los distintos colectivos el sistema normativo que se desprende de su pertenencia al nacionalismo radical. Podremos así constatar si existen ciertas pautas que proporcionan estabilidad y que sirven como base para la interpretación de los significados dentro de los distintos planos de la realidad, fundamentalmente, en su referencia política.

Si atendemos al estudio de un supuesto sustrato cultural común de los sujetos pertenecientes al nacionalismo radical, más allá del comportamiento político, podríamos encontrar distintos indicadores que, de existir dicha base, nos servirían para caracterizar unos modelos de comportamiento y percepción particulares (código moral, símbolos, lenguaje y otras características sociales del grupo) y distintas expresiones de lo social o prácticas sociales. Ello nos indicaría la existencia de unas representaciones comunes - tanto en lo referente a realidades exteriores como a estados de conciencia- ²⁴ y su encarnación en la realidad bajo unas formas concretas de expresión colectiva.

A ello es necesario añadir que, de hecho, como señala H. Tajfel : *"el término 'grupo' denota una entidad cognitiva que es significativa para el individuo en un momento determinado ... con los procesos asociados de categorización social, identidad social, comparación social y diferenciación"* ²⁵. Así, tendremos que acudir también a los fundamentos esenciales de la constitución del colectivo en el plano de los procesos de categorización y de los criterios de selección que se utilizan para sistematizar la realidad

²⁴ Según la terminología de M. Duverger en : "Sociología Política" Ed. Anel. Barcelona. 1979
Pag 128

²⁵ H. Tajfel, op. cit. 1984, pags. 291 y ss.

Aquello que es percibido y que es considerado importante o no, según el sustrato cognitivo grupal, y qué prácticas y conductas se derivan de dicho almacén.

Alcanzado este punto, nos encontramos aquí con que si nos atrevemos a lanzar la hipótesis de que la base común normativa del colectivo está situada fundamentalmente en referencia al "plano político", tendremos que, a partir de determinadas situaciones sociales, donde se desarrolla la vida cotidiana de los sujetos, éstos se integran en el colectivo, amoldando su sistema normativo a las premisas básicas del nacionalismo radical y participando de unos modelos de comportamiento, con su propia ética y acción políticas. Como claramente señalan W.I. Thomas y F. Znaniecki,

"Las imágenes sociales que orientan las acciones, de forma, que desde el punto de vista de la percepción, la situación es inseparable de las normas que le aportamos. Lo que creemos que está bien o mal y lo que pensamos que debiera ser, forman una especie de cortina translúcida a través de la cual miramos la realidad, y en especial, la realidad social" 26.

Aunque consideramos insostenible la creencia de que todas las esferas de la vida de los individuos, que comparten el universo nacionalista radical, están determinados por éste, sin embargo, sí creemos que a partir de su adhesión a dicho universo, los individuos poseen una lógica mental, más o menos compartida, y también, previsiblemente, unas conductas parecidas en situaciones similares, que contribuyen a sentar ciertas bases unificadoras más allá de la heterogeneidad existente, relativa a otras muchas variables sociales.

4.4. CULTURA POLITICA, SOCIALIZACION POLITICA Y REPRODUCCION SOCIAL.

Partiendo del supuesto de que la base unificadora de referencia del colectivo parece responder a un sustrato de pensamiento y de acción con orientaciones políticas, nos tenemos que topar, inevitablemente, con el término de "Cultura Política". Este concepto popularizado por G. Almond y S. Verba está referido a *"las orientaciones específicamente políticas, posturas relativas al sistema político y sus diferentes elementos,*

26. Referencia tomada de L. A. Coser: "Masters of Sociological Thought: Ideas in historical and social context". R.K. Merton G. E. Ed. H.B.J. N. Y. 1977, pags. 510-559. Cfr. W.I. Thomas: "The Unadjusted Girl" Little Brown 1923 y W. I. Thomas y F. Znaniecki: "The polish peasant in Europe and America". University of Illinois Press, 1984, recogido en R. A. Nisbet, Op. Cit. pag. 224.

así como actitudes en relación al rol de uno mismo dentro del sistema" . Así, la Cultura Política de una nación, -en nuestro caso, un colectivo- sería : " la particular distribución de las pautas de orientación hacia objetos políticos entre los miembros de dicha nación" 27.

El análisis de la "Cultura Política" encuentra su base en el reforzamiento de las bases behavioristas en el análisis político enclavados en una perspectiva funcionalista, retomando para la investigación de los fenómenos políticos distintas claves del esquema teórico Parsoniano 28. Desde este punto de vista, la cultura se considera como un elemento esencial para el mantenimiento del consenso y del orden social, proyectando el rol individual (la cultura definida como orientación psicológica hacia objetos sociales) sobre los objetos políticos ("roles o estructuras específicas", "incumbentes de dichos roles" y "principios de gobierno") a través de tres dimensiones de orientación política ("cognoscitiva", "afectiva" y "evaluativa") 29.

A partir de aquí, se construyen una serie de tipologías que definen las diferentes "culturas políticas": "localista", "participante" y " de súbdito", así como aquellas denominadas mixtas que son tres conjunciones de las anteriores, y, por fin, la "Cultura

27. Cfr. G. Almond y S. Verba: "La Cultura Cívica". Ed. Euramérica. Madrid, 1970, pag. 30 y 31. Las definiciones y análisis que se han producido sobre tal concepto y el estudio de sus proyecciones son múltiples y variadas, por ejemplo, entre otras tenemos las siguientes definiciones: "Cultura Política" entendida como el estudio de los valores, actitudes y opiniones de los ciudadanos hacia objetos políticos (Cfr. D.P. Conradt : Cultura Política, legitimación y participación: el caso de Alemania Occidental". Revista de Estudios Políticos. Nueva Época. Nº 20, Marzo-Abril. 1981, pags. 7 y 8.), o bien entendida como " El conjunto de actividades, creencias y sentimientos que ordenan y dan significado a un proceso político y que proporcionan los supuestos y las normas fundamentales que gobiernan un sistema político". (Cfr. L.W. Pye: "Cultura Política" en la Enciclopedia Internacional de Ciencias Sociales, "C", pags 323-329).

Si se quiere analizar de una manera global, se puede acudir a los capítulos que contienen los libros de introducción a la Sociología Política, por ejemplo: R. E. Dowse y J.A. Hughes: "Sociología Política". Ed. Alianza Universidad. Madrid. 1982, Cap. 7, Págs. 282-302 , y también J.P. Cot y J.P. Mounier: "Sociología Política". Ed. Blume, Barcelona, 1980. Cap. XI, pags. 251-277.

En lo que se refiere a estudios concretos sobre el España y el País Vasco, tenemos, entre otros, análisis parciales y adaptados en R. Gunther: "Politics and Culture in Spain". Center for Political Studies. Institute for Social Research, Ann Arbor: University of Michigan. 1988 (mimeografiado); en el caso vasco, F. J. Llera nos acerca a su análisis con unas notas en su artículo: " Continuidad y cambio en la política vasca: notas sobre identidades sociales y cultura política" REIS, nº 47 de Julio-Septiembre de 1989 pags. 107-135 (pp.109 y ss.)

28. Especialmente T. Parsons y E.A. Shils: "Toward a General Theory of Action". Cambridge University Press, Mass. 1951, Págs. 53 y ss. Referencia tomada de G. Almond y S. Verba. 1970 lb ibem.

29. G. Almond y S. Verba, op. cit. 1970, pags. 19-60.

Cívica", que sería la "ideal" para el mantenimiento de una democracia estable: las bases culturales de la democracia ³⁰.

Independientemente de las críticas que puedan formularse, tanto a la metodología aplicada como al "condicionamiento funcional" que lleva implícito, la concepción misma del estudio y su problemática ³¹, la relación entre el sistema político y la base social, no puede realizarse atendiendo únicamente a las actitudes y opiniones de las personas en el plano social y planteando sus orientaciones políticas como una proyección. También es necesario atender a los mecanismos sociales que producen esas orientaciones y ello se torna imposible si no se investigan los procesos de poder, coerción y conflicto y, sobre todo, si no se atiende a las bases sobre las que se sustentan la construcción de los grupos y sus acciones y expresiones colectivas.

Ello no significa que no utilizemos distintos indicadores con el fin de matizar o sustentar determinadas hipótesis, una vez estudiados los fundamentos del colectivo. Estos indicadores, por otra parte, podrían insertarse perfectamente dentro de un estudio de "cultura política".

Inscrito en el seno de estas premisas teóricas se encuentra el concepto de "socialización política", que como también indican G. Almond y S. Verba ³² ha sido susceptible de diferentes enfoques. Sin embargo, es necesario decir que el estudio de la socialización política debe ser enclavado en el proceso más general de "interiorización" con todas sus dimensiones. Por tanto, además de tratar de responder a las preguntas clave de: "¿Quién, qué, bajo qué circunstancias y con qué efectos?" ³³, es necesario también acudir, no solamente a la función política de mantenimiento y adaptación, sino además a aquellos subprocesos que fundamentan y determinan la reproducción y el cambio de las visiones transmitidas, así como la recepción de las mismas.

30. *Ibid.* *Idem.*

31. Para un repaso crítico del análisis de G. Almond y S. Verba Cfr. la obra anteriormente citada de J.P. Cot y J.P. Mounier, 1980, págs. 265 y ss.

32. Cfr. S. Almond y S. Verba *Op. Cit.* 1970, págs. 365 y ss. En este caso ellos aluden al enfoque psico-cultural y matizan y amplían las variables edad y experiencias no directamente políticas, pautas de autoridad no políticas y las bases de participación en los distintos contextos sociales construyendo un marco ampliado de los procesos de socialización política. Podemos encontrar referencias muy interesantes, -aunque desde puntos de vista diferentes- a los expuesto por Almond y Verba, y enclavados en estudios de otro tipo- en el estudio realizado por J. M. Maravall: "Dictadura y disenso político" Ed Alfaguara. y en las obras ya citadas de A. Gurruaga y de A. Pérez-Agote.

33. Cfr. la referencia a Laswell en F.I. Greenstein: "Socialización política" Enciclopedia Internacional de las CC.SS.. "S" Págs 21-31.

En nuestro caso concreto, la socialización en las premisas nacionalistas, tiene su origen en un proceso de concientización étnica que afecta a elementos y procesos enclavados directamente en la vida social y en las experiencias cotidianas, más allá de la racionalización posterior. Pero, al unirse implícitamente la propuesta nacionalista a la dinámica étnica, la interiorización de aquella se puede producir a través de socialización en los diferentes rasgos étnicos, con la utilización de las latentes implicaciones políticas y experienciales de la vida social ³⁴.

Si bien se puede pensar que, en la situación actual, pensamos que la dinámica ha cambiado ³⁵, se puede decir que los canales, agentes y situaciones que contextualizan la socialización -en lo que se refiere a los integrantes de nuestro colectivo- son muy diversos y no se pueden concretar a los contextos donde se reproducen los elementos diferenciales. Pueden existir otras situaciones sociales mucho más significativas que sirvan para retomar diferencialmente determinadas lógicas de la época franquista y del periodo de transición.

En nuestra investigación, las claves que pueden proporcionarnos una visión más completa del proceso ³⁶ están situadas en el complejo entramado de los procesos de coerción, poder y conflicto, con la imposición y/o aceptación dentro del espacio social de determinadas visiones de la realidad. Es necesario, así, aludir y situarnos en esa dimensión fundamental de "defensa ante el cambio" de las construcciones sociales institucionalizadas y, por otra parte, atender a la reversibilidad de tales construcciones, así como la problemática legitimadora que plantea el proceso de creación de la realidad. La socialización política, planteada como una dimensión de proyección de actitudes y sentido, se completa con otro principio generador de la vida social: las prácticas.

³⁴. A este respecto, es muy interesante hacer notar que independientemente de la existencia de tales conexiones, a veces se manipulan desde el discurso político para identificar la socialización en determinados elementos diferenciales con la adquisición de una determinada conciencia política, e incluso con la generación de determinados comportamientos no necesariamente relacionados con tal conciencia. Un ejemplo de ello pueden ser las declaraciones en las que señalaba la "posibilidad" de que las ikastolas, -donde se enseña euskera-, sean una fábrica de etarras".

³⁵. Las circunstancias en las que se desarrolla la vida cotidiana y las expresiones políticas son diferentes y la racionalización política y la importancia diferencial de los mass media imponen nuevos canales de socialización.

³⁶. Además de atender a aquellas fuentes que son más significativas, con aquellas combinaciones de experiencias que se asocian a determinadas actitudes, esquemas informacionales y prácticas; a los mecanismos actuantes (aquellos que podríamos denominar globalmente sociales: Iglesia, familia, escuela, amigos, trabajo) y aquellos otros que podemos denominar explícitamente políticos: propaganda, líderes, mítines); así como a otras variables que podrían situarnos el proceso de socialización.

Ciertamente, como ya señalaban P. L. Berger y T. Luckmann, "el poder en la sociedad incluye el poder de determinar procesos decisivos de socialización, y, por lo tanto, el poder de producir la realidad" ³⁷, pero esta clave es necesario matizarla y profundizarla. Para ello las aportaciones de P. Bourdieu y J.C. Passeron resultan sumamente importantes ³⁸.

El ejercicio de la "violencia simbólica" ³⁹ en las relaciones de comunicación mediadas por la posesión de un capital simbólico nos sitúa en el plano del poder y la coerción durkheimiana de las objetivaciones sociales y el proceso de institucionalización que las produce socialmente, pero, sobre todo, nos traslada al campo del espacio social donde se "mueven" los agentes, donde se producen las situaciones, y donde se encuentran las "estructuras" creadas. Por ello, para analizar el proceso de socialización (en todos los casos, pero quizá más en el que estamos investigando) es necesario atender a los procesos de legitimación del orden establecido, al poder simbólico, a la lucha por dicho poder, y al cambio.

De esta manera, podemos contextualizar la imposición de una visión de la realidad a través de distintos mecanismos y de ficciones sociales y la lucha por definir y delimitar la propia realidad social ⁴⁰. Para ello es necesario estar en posesión de un poder simbólico, que según P. Bourdieu consiste: a nivel colectivo, en el poder de nominación, de clasificar, de dar forma, de imponer la visión de las divisiones legítimas; a nivel individual, en la manipulación de la imagen de uno mismo y de su posición en el espacio

37. P. Berger y T. Luckmann, op. cu. 1979. Pág. 152.

38. No podemos realizar aquí un análisis exhaustivo sobre todas las dimensiones teóricas y proyecciones de las teorizaciones e investigaciones de P. Bourdieu y alguna de sus obras con J. C. Passeron, pero a pesar de ello vamos a tratar de resaltar algunos elementos fundamentales que -aún a riesgo de distorsionar la visión global de su esquema- nos permitan situar la problemática relacionada con la socialización política en un contexto analíticamente más adecuado para la presente investigación.

39. Definida como la "imposición por el poder establecido de significaciones presentadas como legítimas y que enmascaran las relaciones de fuerza sobre las que se fundan, con lo que añaden su propia fuerza simbólica a dichas relaciones. Y, esto es así en cuanto que se ejerce en una relación de comunicación y en tanto que imposición por un poder arbitrario de una arbitrariedad cultural". Cfr. en P. Bourdieu y J. C. Passeron: "La reproducción: Elementos para una teoría del sistema de enseñanza". Ed. Laia. Barcelona 1981. Págs 44 y ss.

40. Que es la lucha por la nominación y la clasificación. Esto, es sumamente importante para entender la reproducción y el cambio de las realidades sociales en lo que se refiere a cualquier colectivo y a su relación con otros y sus visiones de la realidad, pero situados en un contexto de conflicto simbólico - como en el que nos encontramos - y en la especial situación del colectivo que estamos investigando la necesidad de acudir a las claves que nos ofrece es aún si cabe, mayor. Cfr. en general las obras de P. Bourdieu: "¿Qué significa hablar?: economía de los intercambios lingüísticos". Ed. Akal. Madrid. 1985 y "Cosas dichas" Ed. Gedisa. Buenos Aires, 1988, especialmente "La Codificación", págs. 83 y ss. y "Espacio social y poder simbólico" págs. 127 y ss.

social. Se trata, por tanto, de cambiar las categorías de percepción y apreciación del mundo (las palabras), de imponer una nueva visión de la realidad. Las luchas simbólicas, por lo tanto, son luchas por hacer ver y valer realidades ⁴¹.

En este contexto se inscribe la noción de "habitus", elemento esencial de una teoría de la práctica, y, por tanto, también de los procesos de interiorización y construcción de la realidad social. El "habitus" sería:

" un sistema de disposiciones durables y transferibles - estructuras estructuradas predispuestas a funcionar como estructuras estructurantes- que integran todas las experiencias pasadas y funciona en cada momento como matriz estructurante de las percepciones, las apreciaciones y las acciones, de los agentes cara a una coyuntura o acontecimiento y que él contribuye a producir." ⁴².

El "habitus", como vemos, es a la vez un sistema de percepción y apreciación de prácticas y también un sistema generador de ellas, pero, a la vez, nos indica la posición en la cual se han construido y objetivado. ⁴³

41. P. Bourdieu, utiliza el ejemplo de las manifestaciones que sirven para mostrar la fuerza del grupo, la cohesión, y otras. Esto es así porque el factor "legitimación del orden social", como apunta P. Bourdieu: " no es producto, como algunos creen, de una acción deliberadamente orientada de propaganda o de un posición simbólica; resulta del hecho de que los agentes aplican a las estructuras objetivas del mundo social estructuras de percepción y de apreciación que salen de esas estructuras objetivas y tienden por eso mismo a percibir el mundo como evidente.

Las relaciones objetivas de poder tienden a reproducirse en las relaciones de poder simbólico. En la lucha simbólica por la producción de sentido común o, más precisamente, por el monopolio de la nominación legítima, los agentes empeñan el capital simbólico que adquieren en las luchas anteriores ... " (P. Bourdieu: "Espacio Social y Poder Simbólico" en op.cit. 1988) Pags. 127-142/ pag.138).

Max Weber ya explicitó el carácter de estas luchas simbólicas: Cfr. : "Ensayos sobre metodología sociológica" Ed. Amorrortu, Buenos Aires, 1982, pag. 46.

42. Cfr. P. Bourdieu : "Esquisse d'une théorie de la pratique, précède de trois études d'ethnologie kabyle" Droz, Gèneva, 1972, pag. 17, referencia tomada de J.J. Sanchez Orcayo: " La cultura: reproducción o cambio, el análisis sociológico de P. Bourdieu". Ed. Cis. Madrid, 1979, pag. 88. Ver también: "Fieldwork in philosophy" en op. cit. 1988, sobre todo pags. 22 y ss.

En el contexto, el "habitus" es el producto de la interiorización de un arbitrario cultural, capaz de perpetuarse, y, de este modo, perpetuar en las prácticas los principios de la arbitrariedad interiorizada.

43. Cfr. P. Bourdieu: "Espacio Social y Poder Simbólico" en op.cit. 1988, pag. 134. La consecuencia de esto es que aunque esas prácticas y representaciones estén disponibles para la clasificación, sin embargo, solamente son percibidas como tales por los agentes que poseen el código y los esquemas clasificatorios necesarios para comprender su sentido social (P. Bourdieu: Ib. Idem.).

P. Bourdieu apuntará que " estos sistemas adquiridos funcionan en estado práctico como categorías de percepción y apreciación o como principios de clasificación al mismo tiempo que como principios organizadores de la acción" pero "los sistemas de clasificación son formas de dominación ... " y por lo tanto, "... la sociología del conocimiento es inseparable de una sociología del reconocimiento y del desconocimiento, es decir, de la dominación simbólica" (Cfr. P. Bourdieu: "Fieldwork in Philosophy" en op. cit. 1988. Pags 17-43. pags. 26 y 35.).

En lo que se refiere al colectivo que estamos investigando y los procesos de socialización que atañen a la reproducción diferencial de su discurso y prácticas, y en relación con el contexto en el que se inserta (contexto de lucha simbólica por imponer una determinada visión de la realidad), la consecuencia más importante que se deriva de este enclave viene señalada en las siguientes palabras de P. Bourdieu:

" Para cambiar el mundo, es necesario cambiar las maneras de hacer el mundo , es decir, la visión del mundo y las operaciones prácticas por las cuales los grupos son producidos y reproducidos. El poder simbólico está fundado en dos condiciones: ... primero en la posesión de capital simbólico (reconocimiento para estar en condiciones de imponer el reconocimiento: poder hacer un nuevo grupo por movilización o por procuración mediante un proceso de institucionalización) ... En segundo lugar, la eficacia simbólica depende del grado en que la visión propuesta está fundada en la realidad" .⁴⁴

La socialización política, a nuestro entender, debe ser tratada desde esta visión ampliada y reformada, porque el contexto social y los procesos que se inscriben dentro de él determinan y sitúan, en gran medida, la transmisión, reproducción y cambio de las visiones de la realidad. Es por ello, por lo que, desde nuestro punto de vista, además del estudio de los agentes, canales y mecanismos, para proporcionar una visión completa de los procesos de socialización en el colectivo que estamos analizando es necesario situar a éstos dentro de la comprensión del ejercicio de la violencia simbólica, de las relaciones de poder simbólico, de la lucha simbólica por la producción de sentido y de la generación de la realidad a través del "habitus".

44. P. Bourdieu: "Espacio Social y Poder Simbólico" en Op. Cit. (1988), pag 140.

PARTE SEGUNDA:

**LOS AGENTES DEL CONTEXTO,
LAS EXPRESIONES Y
LA CONFIGURACION ORGANIZATIVA**

5. CAPITULO:

**LAS EXPRESIONES COLECTIVAS:
LA SIGNIFICACION RITUAL DEL
ESPACIO PUBLICO**

CAPITULO 5: LAS EXPRESIONES COLECTIVAS: LA SIGNIFICACION RITUAL DEL ESPACIO PUBLICO.

5.1. CREENCIAS Y RITUALES.

Cada agregado social produce una red normativa que dirige los comportamientos. Esta red está en consonancia social con un sistema simbólico y de valores que da cuerpo a los entramados de representaciones, los cuales, por una parte, sirven de sustentadores a la identidad particular y diferencial del grupo y, por otra, hacen significativo y coherente el comportamiento de los individuos .

De esta forma, al intentar construir un marco analítico con el cual acudir a la investigación de la estructura cultural del colectivo nacionalista radical (en lo que se refiere al almacén básico de creencias, su articulación ideológica y las derivaciones normativas que se proyectan en el comportamiento colectivo del mismo), nos topamos, invariablemente, con distintos elementos que han sido desarrollados, reformulados, matizados y, en fin, retomados insistentemente por la tradición sociológica y antropológica. Estos elementos a los que nos referimos son: las creencias y los ritos.

La razón del desglose y encaje de estos elementos, en el seno de nuestro esquema analítico, estriba en la convicción de que la posterior aplicación empírica de los mismos, servirá para aclarar distintos componentes del mundo social del colectivo y, por otra parte, nos permitirá situar la lógica del comportamiento de los actores dentro de unas dimensiones que pueden considerarse esenciales, porque en ellas estriba uno de los fundamentos de la visión nacionalista radical.

Para el estudio de los fundamentos culturales de cualquier agregado social es necesario, previamente, aludir a la problemática que nos plantea la heterogeneidad de los niveles de categorizaciones basadas en variables sociológicas estratificacionales ¹, así

1. Es evidente que además de las pertenencias grupales, los grados de participación en el colectivo, y las referencias políticas, existen un sin fin de variables sociológicas que pueden conformar sectores sociales dentro del colectivo según las posiciones ocupadas en la distribución de recursos (económicos, de poder, conocimientos, y otros) e incluso según la ubicación zonal, de habitat, y otro número indeterminado de indicadores que pueden englobarse en variables y que pueden ser susceptibles de definirnos posiciones semejantes de individuos en sectores, de manera que, como apunta Pierre Bourdieu "tengan todas las posibilidades de tener disposiciones e intereses semejantes y de producir, por lo tanto, prácticas también

como a las posibles correspondencias o divergencias internas de sus proyecciones en el ámbito político de referencia.

La previsible diferenciación interna del colectivo, desde el punto de vista del análisis de la ubicación estructural de los individuos y sectores que lo compone, se verá reflejada invariablemente en distintos niveles de análisis: en primer lugar, en los diferentes grados de participación en el entramado grupal del nacionalismo radical; en segundo lugar, en la conducta significativa, desde el punto de vista de la ideología compartida; en tercer lugar, en las relaciones y situaciones con los "otros", en que se hace patente la referencia de su enclave grupal; y, en cuarto lugar, en los elementos básicos del entramado ideológico que configura la orientación de las acciones, y cuyas diferencias cualitativas o de énfasis le proveen de elementos diferenciadores con respecto al o a los exogrupos.

Debemos atender a los condicionamientos que impone la diferente ubicación estructural de los individuos con sus distintas posiciones sociales, y con sus mundos de referencia, que dan lugar a conglomerados de individuos con pautas específicas que varían con respecto a las dominantes en el colectivo. Pero, más allá de dichas diferencias, pensamos que existe una solidaridad colectiva que, en distintos momentos, se extiende más allá de sus fronteras grupales. Por lo tanto, no debemos perder de vista los pilares de su unidad, la interpretación común de los factores sobre los que se construye la lógica de su discurso colectivo.

Así, la constatación de las diferentes ubicaciones estructurales de los individuos pertenecientes al colectivo y de los grupos que pueden surgir dentro de él, no debe cegarnos a la hora de percibir el "bosque" en su totalidad y los elementos comunes básicos que caracterizan la diferencialidad del colectivo. Todo ello, sin caer en simplificaciones "imperdonables" en el análisis de un colectivo con tales dosis de heterogeneidad.

Después de aludir a esta problemática, y antes de analizar el elemento básico de los componentes de poder que intervienen en el flujo de fuerzas de cara a la constitución del

semejantes". P. Bourdieu "espacio Social y Poder Simbólico" en "Cosas Dichas" Ed. Gedisa, Buenos Aires. (1988) pag. 131.

Esto, evidentemente, no quiere decir que la potencialidad se convierta en realidad (como también señala P. Bourdieu), en el sentido de respuestas heterogéneas o hasta el punto de constatar que, en el plano que nos ocupa, las posiciones en la estructura de los agentes correspondientes pesan más que la referencia política colectiva que los une, pero, a pesar de todo, la captación de tales diferencias puede proveernos de elementos diferenciadores internos para el colectivo en lo referente a los planos ideológicos y de acción.

colectivo (intermediarios, canales, portadores y direcciones en las que se ejercen), vamos a centrarnos en el análisis de los rasgos culturales anteriormente aludidos.

En cualquier agregado social existe un conjunto de normas, creencias y representaciones, susceptibles de ser analizadas desde distintos niveles (social, político, religioso y otros). Estos sistemas, que proporcionan las claves interpretativas a los individuos, condicionan y son condicionados por las distintas formas e intensidades de interacción, pero, también, por las distintas maneras en las que el colectivo se expresa, así como por la proyección y repercusiones de dichas expresiones.

El análisis del sistema de creencias y de los componentes rituales, nos puede permitir comprobar cómo se asientan las raíces de un "orden" relativamente coherente de sentido (con una mezcla de componentes racionales y valorativos, pero también afectivos y tradicionales), producido por la colectividad -y orientándola- a medida que ésta se integra, cohesiona, lucha y cambia. A través de este universo mental compartido y de las acciones rituales, se fomenta la comunicación en sus estructuras particulares y el sentimiento de pertenencia. El colectivo crea "sociedad" y ésta adquiere una dimensión esencial en la mente y en las acciones de las personas, dotando a determinadas situaciones de significatividad, a través de las referencias que se proyectan desde la base colectiva.

M. Duverger señala que *"la cultura designa a las creencias, ideologías y los mitos, es decir, las representaciones colectivas de una comunidad"*, y aunque matiza que *"las representaciones colectivas se hallan mezcladas con todos los elementos materiales: costumbres, comportamientos, instituciones, técnicas e incluso con la geografía y la demografía, reflejando en gran medida los elementos materiales del grupo"*, sin embargo, podemos concluir con él que, *"en cierto sentido, la sociedad es el conjunto de representaciones que se hacen de ella sus miembros"* ².

Independientemente de que en el contexto de nuestro análisis, puedan tener tanta importancia las representaciones que corresponden a realidades exteriores a la conciencia, como aquellas que son únicamente estados de conciencia, existen dos elementos fundamentales que acompañan a las representaciones y que son proyectados en ellas: el primero, la base de realidad en la que reposan y los elementos de valorización y legitimidad que las acompañan, y, el segundo, los distintos grados de elaboración y sistematización.

2. M. Duverger, en "Sociología Política". Ed. Ariel, Barcelona 1979, pags. 127 y 128.

Atendiendo a las representaciones que reflejan estados de conciencia, a las que Duverger denomina creencias³, tenemos que existen dos tipos: las ideologías que son conjuntos más elaborados, sistematizados y racionalizados, y los mitos que están, en general, menos elaboradas, aunque los niveles de racionalización y valorización puedan variar y entremezclarse.

El ritual completa la "producción de la unidad", al subsumir en la "conciencia común" aquellas posibles diferencias surgidas en el seno del agregado social. El ritual genera los procesos sociales necesarios para legitimar los sistemas de creencias y para integrar a los individuos -y grupos⁴- dentro del colectivo.

En general, es necesario apuntar, que, a pesar de la multitud de definiciones -o quizás debido a ello- existe una gran debilidad en las construcciones operacionales realizadas sobre los elementos cognitivos y valorativos que poseemos las personas en cuanto miembros de la sociedad. Ello afecta, en gran medida, en primer lugar, a la aplicabilidad general de dichas nociones, en segundo lugar, a la eficacia analítica de su engarce en un esquema ecléctico, en tercer lugar, al análisis de la conexión de los planos de referencia dentro de los cuales se enclava la vida social del individuo (político, religioso, económico) y, por último, al estudio de la proyección de los distintos colectivos, grupos y referencias en los diferentes contextos donde se insertan las vivencias de las personas.

Sin embargo, esta compleja problemática (que, evidentemente, no vamos a desarrollar, ni mucho menos tratar de elucidar aquí) no debe impedirnos analizar aunque sea someramente estos conceptos y sus posibilidades analíticas.

Aunque estemos básicamente de acuerdo con las descripciones realizadas por Duverger, vamos a completar las mismas con las directrices teóricas sistematizadas por E. Durkheim al analizar las categorías más importantes de los fenómenos religiosos. Como él mismo afirma,

" Se puede decir que casi todas las grandes instituciones sociales han nacido de la religión. Ahora bien, para que los principales aspectos de la vida colectiva hayan empezado por no

3. M. Duverger, *Ib. Idem.*

4. Como veremos posteriormente, una de las funciones más importantes que cumplen los rituales es la de producir solidaridad colectiva sin requerir uniformidad de creencias. Esto es particularmente importante al tratar un colectivo tan heterogéneo cuya historia proyecta hasta la actualidad el elemento básico de solidaridad y adhesión afectiva, más allá de los cálculos racionalizados que provocan el surgimiento de matices y la problematización y las interpretaciones del entramado de creencias.

ser mas que aspectos de la vida religiosa es preciso, evidentemente, que la vida religiosa constituya de forma eminente y algo así como la expresión abreviada del conjunto de la vida colectiva. Si la religión ha engendrado todo lo que es esencial en la sociedad es porque la idea de la sociedad constituye el alma de la religión" 5.

Partiendo de los paralelismos que se puedan establecer entre las categorías de la vida religiosa y la vida social, parece evidente que todas las sociedades, subsumen en su "realidad" una clasificación de las "cosas" en sagradas y profanas ⁶ que mantienen distintos grados de jerarquía, heterogeneidad, y otras características ⁷. El nacionalismo, las prácticas sociales que lleva consigo y sus proyecciones, en general, afectan a un universo que está impregnado de sacralidad. Es por ello por lo que parece conveniente aludir a las dos categorías fundamentales de los fenómenos religiosos, apuntadas por el mismo : las creencias y los ritos.

E. Durkheim afirma que *"las creencias son estados de opinión, y consisten en representaciones; los ritos son modos de acción determinados. Media entre estas dos clases de hechos toda la diferencia que separa el pensamiento de la acción" 8*. Estas dos categorías, y la encarnación de los sentimientos colectivos que llevan consigo, son algo que pertenece a la esencia de la sociedad, aunque permanezcan escondidas en planos de referencias que no poseen un fin o un armazón definido, conceptualmente, como religioso. La vida social sería impensable sin creencias y ritos, es por ello, por lo que pueden ser descubiertos en multitud de aspectos de la vida política y de otros órdenes, en nuestras sociedades. Los paralelismos pueden venir a nuestra mente y ser percibidos claramente al fijarnos en las realidades que nos rodean, más allá de las apariencias y de los fines que se pretenden.

Profundizando en la dimensión de las creencias, el mismo Durkheim nos dice que,

"Las creencias, (esas representaciones que expresan la naturaleza de las cosas) son siempre comunes a una colectividad determinada que hace profesión de adherirse a ellas y practicar los

5. E. Durkheim: "Las formas elementales de la vida religiosa. Ed. Akal-universitaria. Madrid 1982. pag. 390. Es necesario apuntar aquí que en una nota referida al párrafo señalado Durkheim advierte que solamente una forma de actividad social no ha sido ligada todavía expresamente a la religión : la actividad económica así él señala que... "La naturaleza de las relaciones entre el valor económico y el valor religioso no ha sido todavía estudiado." (Ib. Idem.).

6. Ibid. pag. 33.

7. Ibid. págs. 32-37 y ss.

8. Ibid. pag. 32.

ritos que le son necesarios ... no están exclusivamente admitidas a título individual por parte de todos los miembros de esa colectividad, sino que son el patrimonio del grupo cuya unidad forjan. Los individuos que forman parte de él, se sienten unidos entre sí por el solo hecho de tener una fe común. Se llama Iglesia, una sociedad cuyos miembros están unidos porque se representan del mismo modo el mundo sagrado y sus relaciones con el mundo profano y porque traducen esa representación común en prácticas idénticas" 9.

De este modo, las creencias constituirían la base de la religión, pero no por ello los ritos se sitúan en un segundo plano ¹⁰; los dos elementos son absolutamente necesarios y complementarios. Las creencias, en multitud de ocasiones, solamente pueden ser aclaradas mediante los ritos que las expresan (y a la inversa), pero es que, además, "*Las ideas y los sentimientos colectivos sólo son posibles gracias a los movimientos externos que los simbolizan*" ¹¹. Como también señala C. Geertz,

"Para orientar nuestro espíritu debemos saber qué impresión tenemos de las cosas y, para saber qué impresión tenemos de las cosas, necesitamos las imágenes públicas que solo pueden suministrar el rito, el mito y el arte" 12.

Es por ello, por lo que -además de la organización y enriquecimiento del pensamiento proporcionado por las creencias-, el elemento de las prácticas, de la acción "regulada" necesaria para expresar el mundo, ¹³ responde a unas necesidades universales y permanentes. El propio Durkheim señala que:

"no puede haber sociedad que no sienta la necesidad de conservar y reafirmar, a intervalos regulares los sentimientos e

9. Ibid. pag. 39.

10. E. Leach, señala a este respecto que las creencias y los rituales son dos aspectos del mismo fenómeno, dos maneras de realizar expresiones simbólicas sobre el ordenamiento social, afirmando que el "mito considerado como una expresión (afirmación) en palabras, dice lo mismo que el ritual considerado como expresión (afirmación) en acción. Cfr. E. Leach: "Political Systems of Highland Burma" Boston: Beacon 1954. Pags 13 - 14. Referencia tomada de D. I. Kertzer: Ritual, Politics, and Power. New Haven. Yale University Press, 1988. Pag. 67.

11. E. Durkheim, op. cit. 1982, pag. 390.

12. C. Geertz, op. cit. 1987, pag. 81.

13. Y además como señala Nieburg: "a través de la acción ritualizada, lo interno llega a ser externo y la imagen del mundo subjetivo se convierte en realidad social". Cfr. H. L. Nieburg: "Culture Storm: Politics and the ritual order" St. Martin's. N. Y. 1973. Pag 30. Geertz, a este respecto también apunta que "en el ritual, el mundo como vivido y el mundo como imaginado se fusionan bajo la agencia de un simple armazón de formas simbólicas tornándose el mismo mundo" Cfr. c. Geertz: "Religion as a Cultural System. En M. Banton Ed. Anthropological Approaches to the study of Religion" Londres. Tavistock. Pags. 1- 46. y en Geertz, op. cit. 1987. Cap. 4, pags. 87-118.

ideas colectivas que le proporcionan su unidad y personalidad. Pues bien, no se puede conseguir esta reconstrucción moral más que por medio de reuniones, asambleas, congregaciones en las que los individuos, estrechamente unidos, reafirmen en común sus comunes sentimientos; de ahí la existencia de ceremonias que, por su objeto, por los resultados a que llegan, por los procedimientos que emplean, no difieren en naturaleza de las ceremonias propiamente religiosas. ¿Qué diferencia esencial existe entre una reunión de cristianos celebrando las principales efemérides de la vida de Cristo, o de judíos festejando la huida de Egipto o la promulgación del decálogo, y una reunión de ciudadanos conmemorando el establecimiento de una nueva constitución moral o algún gran acontecimiento de la vida nacional?" 14.

En relación con la problemática que nos ocupa, y con los niveles de nuestro estudio, el mismo Durkheim aludía a la funcionalidad que adquieren los ritos con las siguientes palabras:

" En el seno de una asamblea enardecida por una pasión común, nos hacemos capaces de sentimientos y actos de los que no lo somos cuando nos quedamos reducidos a nuestras solas fuerzas... Es esta la razón por la que todos los partidos políticos, económicos, confesionales, se esfuerzan en convocar periódicamente reuniones en las que sus adeptos puedan revitalizar su fe común. Para reafirmar sentimientos que, abandonados a sí mismos se marchitarían, basta con aproximar y poner en contacto más estrecho a aquellos que los sienten" 15.

A pesar de que él mismo señalaba que existen periodos históricos en los que la necesidad de estas interacciones colectivas se hace más patente 16, sin embargo, en nuestro caso, esto no basta para discernir la múltiple funcionalidad de los rituales.

La problemática que suscita esta restricción funcional, en el ámbito general del papel de la religión, y en lo que se refiere al terreno del cambio social, es recogida, entre otros, por C. Geertz :

" ... El funcionalismo sociológico pone el énfasis en la manera en que las creencias y particularmente los ritos refuerzan los tradicionales vínculos sociales entre los individuos; hace resaltar el modo en que la estructura social de un grupo se ve fortalecida y perpetuada por la simbolización ritual y mística de los valores sociales subyacentes en que ella descansa .." 17.

14. E. Durkheim, op. cit. 1982, pag. 397.

15. Ibid. pag. 197.

16. Ibid. pag. 198.

La profundización en la dimensión funcional de los rituales posee una particular importancia. Si atendemos únicamente al fortalecimiento mutuo y a la integración que puede derivarse de ellos, la capacidad analítica de la dimensión ritual en nuestro análisis quedaría muy restringida, ya que el colectivo nacionalista radical, en primer lugar, plantea una compleja problemática de legitimación para el Estado (incluyendo el elemento de violencia política), en segundo lugar, proyecta una acción y expresiones colectivas (en muchas ocasiones ritualizadas) dirigidas hacia el cambio de la estructura político-jurídica del País Vasco y sus relaciones con el Estado, y, en tercer lugar, introduce una transformación de las valorizaciones nacionalizadoras propugnadas por el Estado y radicaliza aquellas derivadas del universo nacionalista.

Así, el sujeto de nuestro estudio se constituye y se reproduce como tal en circunstancias especiales, en lo que atañe a las características de la estructuración política y los procesos derivados de la misma que podemos encontrar en dicha sociedad.

La visión de Durkheim, a la hora de formular una argumentación teórica para la explicación de la cohesión social, con el rol jugado por el ritual de cara a la producción y el mantenimiento de la solidaridad, es, como se ha demostrado, de suma importancia; pero se torna analíticamente débil, cuando se trata de aplicarla a un contexto con una problemática multidimensional, en el cual los procesos políticos están orientados hacia el cambio de la estructuración de la sociedad y hacia una compleja definición de fronteras grupales.

En este contexto, las funciones y dimensiones que puede adquirir el ritual, según el esquema durkheimiano, presentan limitaciones que podrían restringir innecesariamente su aplicabilidad en el ámbito de nuestro estudio.

17. C. Geertz: "Ritual y cambio social: un ejemplo Javanés" en. op. cit. 1987, Cap. 6. pags 131-135.

5.2. LA ESPECIFICA FUNCIONALIDAD DE LOS RITUALES EN EL NACIONALISMO RADICAL.

Como hemos señalado, el análisis de la acción ritual, si lo realizamos desde un enfoque amplio, puede proveernos de elementos esenciales para comprender y sistematizar la lógica que engarza el mundo social del nacionalismo radical.

Parece evidente que la referencia simbólica (la simbolización) que permanece en la raíz de los rituales puede proyectarse analíticamente desde el plano religioso al plano del simbolismo político. La cualidad de un comportamiento simbólico, que es socialmente estructurado y repetitivo, no cambia al trasladar la orientación de tal acto en la vida social. Más aún, como señala E. Cassirer, "*La acción ritual no solamente proporciona significado al universo, ella llega a formar parte del universo*" 18.

La representación de tales actos, por tanto, forman parte de los comportamientos colectivos en el seno de la dinámica política y, en este aspecto, no es necesario establecer diferenciaciones que, por otra parte, no aclararían gran cosa la funcionalidad y el papel que juegan los rituales en dicho plano 19. Sin embargo, puede ser más problemático atender a las características y funciones de la penetración ritual en la dinámica del colectivo, en relación con el contexto en que este se desarrolla, lucha y cambia.

Los rituales, con sus características, situados en el plano de que se trate, en el mundo social, responden a la perenne necesidad colectiva de encauzar emociones, dirigir

18. E. Cassirer: "The Philosophy of Symbolic Forms". Vol. 2, "Mythical Thought". New Haven. Yale University Press, 1955, pags. 38-39. Referencia tomada de D.I. Kertzer op. cit. 1988 pag. 9.

199. En general, se puede decir que los rituales responden a una "lógica práctica", a un "sentido práctico" (relacionado con la noción de "habitus" de P. Bourdieu): "El hecho de que las prácticas rituales sean el producto de un "sentido práctico" y no de una especie de cálculo inconsciente o de la obediencia de una regla, explica que los ritos sean coherentes, pero con esa coherencia parcial, nunca total que es la de las construcciones prácticas". Cfr. P. Bourdieu: "Fieldwork in Philosophy" en "Cosas Dichas", Ed. Gedisa. Buenos Aires, 1988, pags 17-43. Pag. 22.

En este sentido, la práctica ritual sería como una puesta en escena de esquemas clasificatorios manejados en estado práctico, que se encuentra en un contexto de lucha simbólica por la imposición de formas y clasificaciones, por el "reconocimiento", así, en la situación actual -como veremos-, situación considerada como peligrosa para el colectivo la práctica tiende a ser más codificada, por lo que la expresión reglada por fórmulas rituales toma más fuerza. Cfr. también a este respecto: P. Bourdieu: "La Cualificación" y "De la regla a las estrategias", en op. cit. 1988, pags. 83-92 (pag. 84) , y 67-82 (pag. 72), respectivamente.

conocimientos y organizar grupos sociales²⁰. Estas funciones son claves para entender las prácticas de nuestro colectivo, pero ello no es suficiente. Al intentar abordar los distintos vectores que pueden resultar importantes, nos encontramos con que el ritual, en el ámbito político, puede adquirir otras dimensiones diferentes. Además de servir para apoyar el "statu quo", también desarrolla otras muchas funcionalidades. En este sentido, nuestro objeto coincide con el del antropólogo D. I. Kertzer, el cual al principio de su obra "Ritual, Politics and Power" indica que:

*"... El ritual es mucho más importante en la política que esto. Es verdad que los reyes usan el ritual para apuntalar su autoridad, pero los revolucionarios utilizan el ritual para derrocar a los monarcas. La élite política emplea el ritual para legitimar su autoridad, pero los rebeldes la combaten con ritos de deslegitimación. El ritual puede ser vital para la reacción, pero es también el nervio, la sangre de la revolución"*²¹.

Las diferentes sistematizaciones y aportes de matices en lo relacionado con la utilización del ritual son producidas por la distinta posición de los actores sociales y de los colectivos, por los fines que orientan sus acciones, así como la problemática que plantean en relación con la sociedad en que se enclavan. En nuestro caso concreto, entendemos que es necesario explicitar y desarrollar brevemente algunas de las funciones más importantes de los rituales, desde el punto de vista de su utilización por el colectivo nacionalista radical²².

Estas funciones serían las siguientes: comunicar, socializar, alentar el sentimiento de pertenencia y participación, crear solidaridad, definir fronteras grupales, dramatizar y fortalecer las representaciones colectivas, proveer de estados públicos de aceptación de una posición de grupo y, por último, alentar divisiones sociales y polarizar la sociedad.²³

Se pueden encontrar muchos otros fines en la utilización de los rituales y además, como se puede apreciar, las finalidades que hemos descrito están intrínsecamente

20. Ver E. Leach: "Philosophical Transactions of the Royal Society". B, 251, 1966, pags. 406 y ss. y R. Rappaport: "Ecology, Meaning and Religion" Richmond. N.A.B. 1979, pags 175-176.

21. David I. Kertzer: "Ritual, Politics and Power". New Haven. Yale University Press, 1988, pag. 2.

22. La profundización de estas funcionalidades básicas para nuestro análisis no implica que no puedan ser proyectadas a una multitud de contextos sociales y a su utilización para distintos colectivos

23. Cfr. en general el libro de David I. Kertzer, *Ibid.*

relacionadas, es más, sería casi imposible aludir a una sin tomar como referencia básica a las otras. Por otra parte, es fácilmente perceptible que la base analítica de Durkheim aparece en el fondo de todas ellas .

Sin embargo, entendemos que, en este caso, intervienen distintos factores que contribuyen a proveer de una significación, intensidad e importancia inusual a estas específicas funciones del ejercicio de los rituales. Entre otros, podemos describir cinco:

En primer lugar, la heterogeneidad del colectivo, que, como hemos señalado, está compuesto por individuos con ubicaciones sociales diferentes (en referencia a la posición estructural), e incluso, quizás con estructuras cognitivas diversas ²⁴.

Esta característica del colectivo -común, por otra parte, a muchos otros- nos debe llevar al análisis de la utilización del ritual con el fin de crear solidaridad entre sus miembros. Este no es, evidentemente, un elemento que se pueda aislar de las otras funcionalidades, pero, más allá de la necesidad de crear un sustento social para ver apoyados sus fines -como cualquier colectivo con fines políticos-, se trata de que en dicho sustento social se plasme un sentimiento de solidaridad grupal que cohesione al colectivo. Desde este punto de vista, " *la actividad ritual no es solamente un camino posible para crear solidaridad grupal, es un camino necesario* " ²⁵.

De hecho, la función de conformidad que genera el ritual no está desligada del fortalecimiento de las representaciones colectivas compartidas; como señala J. R. Pitts, " *el ritual hace que el sujeto se sienta parte de un grupo omnicomprendivo que comparte sus actitudes y con el cual se vé envuelto en relaciones de tipo primario, su situación dentro de tal grupo dependerá de la medida en que siga ajustándose fielmente al sistema simbólico evocado por el ritual* " ²⁶.

La creación de la solidaridad grupal viene acompañada necesariamente, por el surgimiento de los límites del grupo que comparte dicho sistema. Siguiendo con la teorización de D. Kertzer, " *es a través de los ritos como las fronteras del grupo social, el grupo de personas al cual obedecen los sentimientos personales, son definidas* " ²⁷.

²⁴. Los antecedentes políticos, la dimensión nativo-emigrante, la edad, el habitat, podrían ser, entre otros, algunos de los elementos que contribuyen a desarrollar tal heterogeneidad.

²⁵. David I. Kertzer, op. cit. 1988, pag. 62.

²⁶. Jesse R. Pitts: "Control Social : Concepto" en la Enciclopedia Internacional de CC. SS., "C" . Pag. 163.

Ahora bien, partiendo de estos supuestos, el problema se plantea en la manera cómo se constituye y cómo se forja nuestra dependencia social, respecto de un colectivo que contiene motivos -personales o colectivos- racionalizados diferencialmente, y quizás, incluso, "mundos" de significación diversos.

Respondiendo a esta cuestión, tenemos que un punto esencial, en lo que se refiere a la importancia de los rituales en la vida política, consiste en que " *la solidaridad es producida sin producir consenso*" 28.

En concreto, se puede decir que: aunque el significado unido a los ritos sea vago; aunque se dé un aparente conflicto entre las acciones y el armazón de creencias; aunque la consistencia de cada núcleo de creencias sea conflictiva; aunque los símbolos empleados puedan poseer diferentes significados según las personas, e incluso, aunque estos significados sean diversos y conflictivos para el mismo individuo; a pesar de ello, o quizás por ello:

"...el ritual puede servir a las organizaciones políticas para producir vínculos de solidaridad sin requerir uniformidad de creencias. Esto es de un tremendo valor político, ya que, a menudo, lo que subyace a las fidelidades políticas es su identificación social con un grupo más que su comunión de creencias con otros miembros ... las creencias son asidas privadamente y en algún sentido desconocidas, mientras los rituales proveen estados públicos de aceptación de una posición de grupo" 29.

En este contexto, la acción, la práctica se sitúa en un estadio fundamental de cara a la comprensión de la lógica social del nacionalismo vasco radical.

En segundo lugar, en este colectivo se produce un intento de reproducción de las premisas políticas del nacionalismo, desde su conexión con un contexto social y político (el franquismo y la transición) donde eran más fácilmente perceptibles y explicables (desde un punto de vista de legitimación interna) las reivindicaciones que propugna. Ello genera la necesidad de hacer visible la permanencia de una problemática esencial asociada a cualquier contexto histórico por cambiante que sea.

En los rituales, la producción de solidaridad se proyecta en un sentimiento de pertenencia y participación, que, a su vez, contribuye a la creación de un sustrato

27. David I. Kertzer. op. cit. 1988, pag. 62.

28. Ibid. pags. 67 y ss.

29. Ibid. Idem.

interpretativo común. El colectivo necesita seleccionar la percepción de sus miembros. La información recibida es procesada a través de sistemas de conocimiento abstracto y esquematizado. Lo que nosotros recibimos es producto de los esquemas que poseemos y éstos entran en contacto con los sentimientos producidos en la situación colectiva, así, además de provocar una revitalización y refuerzo de la adhesión grupal, también, como apunta N.Munn, "el ritual dramatiza y fortalece las representaciones colectivas que median entre la sociedad y el individuo" ³⁰.

Esta dimensión es muy importante, en nuestro caso, puesto que las referencias encontradas en el mundo exterior no proporcionan apoyos para que la interpretación radical sea integrada directamente y sin plantear conflictos.

Las situaciones sociales significativas y la información obtenida deben definirse en contextos donde las visiones de la realidad dominantes y básicas sean compartidas con los "nuestros" y realimentadas en la "presencia" y la "acción" con los "nuestros". De manera que la visión propuesta sea experimentada y sentida como evidente, desde el doble proceso de sobredramatización de las visiones de la realidad y de fortalecimiento de la adhesión afectiva al grupo. Para ello es necesario que ciertas características seleccionadas sean enfocadas con gran intensidad, y los símbolos empleados sugieran una interpretación particular de la realidad ³¹. Todo ello, aunque dicha visión aparezca como conflictiva ³², o no, basada en la realidad del mundo exterior.

Este proceso es particularmente importante para guiar las percepciones y sostener una interpretación de la realidad colectiva, que permita legitimar y explicar las propuestas; así como para fortalecer las bases prácticas de acción y su inserción dentro de la dinámica global del colectivo.

Pero es que, además, en tercer lugar, las acciones y el discurso, derivados del universo radical, deben enclavarse en una sociedad desarrollada, en la que los procesos de secularización o translación religiosa cada vez toman más fuerza, y en la que la pri-

³⁰. Nancy D. Munn : " Symbolism in ritual context : Aspects of symbolic action". en John J. Honigmann, ed.: " Handbook of Social and Cultural Anthropology " Pags. 579 - 612 . Rand McNally. Chicago 1973. Pag 583.

³¹. Cfr. H.L. Nieburg: op. cit. 1973, pag. 44.

³². Es interesante acudir a este respecto a la teorización sobre la "disonancia cognitiva" elaborada por L. Festinger : "A Theory of Cognitive Disonance". Row Peterson. Evanston 1957. Cfr. en D. I. Kertzer op. cit. 1988, pags. 97 - 98.

vatización de la vida, la aceptación mayoritaria de los canales de participación, y la legitimidad del sistema político, son cada vez más evidentes.

Así, al existir una situación donde las creencias y elaboraciones ideológicas y cognitivas del grupo entran en conflicto con las de otros que son significativos socialmente, y que pertenecen e integran una propuesta alternativa mayoritaria, el ritual, no solamente legitima la propia visión, sino que llama a la participación para expresar la fuerza de dicho colectivo. Es en esta situación de conflicto donde se crea una nueva definición del orden político, deslegitimando el existente, a través de la producción de solidaridad. Los rituales expresan el conflicto y regeneran la tensión necesaria con el fin de mantener la predisposición a defender las creencias y las conductas básicas del grupo.

En cuarto lugar, tenemos que el colectivo reclama para sí la "pureza" del nacionalismo y se convierte en un reducto irredentista impermeabilizado ante la posible impregnación de la lógica política dominante. Esta situación de marginalidad política trae consigo un creciente aislamiento -al cual no es ajeno su "comprensión" de la violencia política de ETA- y crea la necesidad de profundizar las categorizaciones realizadas sobre los otros colectivos. En esta situación, los rituales " ... *al construir solidaridad dentro de los variados segmentos conflictivos de una sociedad, alimentan las disputas sociales ... siendo también utilizados por grupos que rechazan la definición predominante de la nación o la sociedad ...*" ³³. El ritual polariza la sociedad, cierra las fronteras de los colectivos en base a determinados arquetipos, cuya racionalización se vuelve secundaria, e incluso, puede generar una densa carga emocional, que llevada a un extremo, puede operar en las personas con una primordial división cognitiva de la gente dentro de dos categorías: " conmigo " y " contra mí " ³⁴.

En quinto lugar, tenemos que el colectivo nace y se desarrolla en un momento en el que las posibilidades de expresión se canalizaban a través de la calle y de ETA. En un periodo en el que la institucionalización política estaba en "construcción", las movilizaciones de todo tipo se constitufan en un medio que, además de demostrar una gran fortaleza como canal de socialización política, determinaba los procesos de "representación" y definía la participación y la fuerza de las distintas opciones. La oposición del colectivo a la institucionalización política, retomando la situación anterior,

33. David I. Kertzer. op. cit. 1988, pag. 76.

34. Cfr. David A. Wilder: " Perceiving persons as a group: Categorization and intergroup relations " en David L. Hamilton, ed. "Cognitive Processes in Stereotyping and Intergroup Relations" . Erlbaum. Hillsdale, 1981, pag. 213-258.

ha condicionando la formulación de sus expresiones, aumentando la "rentabilidad funcional" de los rituales, al utilizarlos como indicador del "rechazo", que es la base de su discurso.

Hoy en día, se sigue, en gran medida, esta dinámica, de manera que se produce una débil utilización de los resortes de participación que proporciona la institucionalización y la racionalización política. Por otra parte, la estructuración organizativa que posee, dista mucho de ser la común de un partido, asemejándose más a la forma de un movimiento social con una gran complejidad e imprecisión (en el sentido de una débil formalización), en lo que se refiere a los canales de comunicación, participación y liderazgo.

Ciertamente, los procesos de comunicación y socialización no siguen las pautas que los regían en una época, en la que la institucionalización política incipiente no podía "fijar" los procedimientos "rentables" socialmente para la consecución de dichos fines. Actualmente, las posibilidades y la alternancia del colectivo en relación con ellos se amplía en cuanto que se utilizan los resortes de las expresiones de ETA como referencia simbólica, la pantalla de la "calle" como proyección de fuerza social, determinados medios de comunicación relacionados con el colectivo y, relativamente, los caminos propuestos por la estructuración política.

Pero, aún así, en este plano, atendiendo a las bases de comunicación y socialización que podemos encontrar en los rituales, tenemos, como describe Kertzer que,

"Las organizaciones para ser efectivas deben tener eficientes recursos de comunicación externa e interna, muchos de los cuales tienen lugar sin rituales. Pero existe un elemento de ritual que se puede encontrar en la comunicación de todas las organizaciones, y puesto que mucho de lo que se hace comunicar no es nuevo, la estandarización, la naturaleza repetitiva del ritual es una ventaja. Uno de los usos más comunes del ritual dentro de una organización es socializar nuevos miembros a los valores y expectativas que componen su cultura" 35.

Es a través de esta sistematización de las peculiaridades del colectivo como se puede comprender la manera en que los rituales -de rebelión, los funerales³⁶, los electorales y otros, con su estructura más o menos prefijada y estandarizada, y con sus diferentes contenidos- adquieren una importancia sobresaliente y una funcionalidad diferencial al

35. David I. Kertzer, Op. Cit. 1988. Pág. 29.

36. Cfr. B. Arellano: " Los funerales en el nacionalismo radical vasco" Ed. La primitiva Casa Baroja S. a 1988.

analizar el enclave de los comportamientos colectivos, y de la transmisión y mantenimiento del discurso, en el seno de la lógica social del colectivo nacionalista radical.

5.3. LAS EXPRESIONES COLECTIVAS DEL NACIONALISMO VASCO RADICAL: SISTEMATIZACIÓN Y ANÁLISIS.

Anteriormente hemos recogido algunas directrices teóricas que sirvan de base para explicar la importancia y funcionalidad de los mecanismos rituales en la construcción de los agregados sociales. También hemos analizado la especificidad que los comportamientos rituales poseen para el colectivo nacionalista radical; pues bien, en este apartado vamos a realizar una disección general de las expresiones colectivas (que adquieren formas de comportamiento ritual) en el nacionalismo vasco radical entre los años 1978 y 1988. Vamos a fijar nuestro análisis, especialmente, en las movilizaciones de todo tipo convocadas por el colectivo, o en las que éste ha participado de una manera destacada, aunque no por ello vamos a eludir adentrarnos en otros comportamientos colectivos que entrañen en sí mismos claves esenciales para la investigación de su lógica colectiva.

Con este fin, se han recogido en hemeroteca ³⁷ las movilizaciones u otros comportamientos rituales que el colectivo ha producido entre los años 1978 y 1988 ³⁸.

La sistematización de las mismas se ha realizado a partir de los siguientes criterios: comarca, provincia, medio, objetivo o temática, y enfrentamientos. Todo ello se ha

37. Fundamentalmente, a través del diario "Egin" y sus anuarios de 1977 a 1989.

38. La dificultad intrínseca de esta labor ha traído consigo la falta de sistematización en algún intervalo de tiempo corto; falta que, sin embargo, no pensamos que distorsione las tendencias constatadas en los datos generales.

No es necesario señalar que no se pretende asegurar que "todas" las expresiones han sido recogidas. Evidentemente, ello no es posible: en algunos casos, por la multiplicación de lugares en que se han producido en un mismo o en un mínimo margen de tiempo; en otros por la desigual participación; en otros porque no han sido recogidas en las publicaciones, y, en general por las limitaciones propias de este análisis que no necesitan explicitarse, puesto que cualquier investigador es consciente de ello. Así mismo, los errores que pueden aparecer en el contraste de los totales son debidos a que en muchas ocasiones no aparecían explícitamente algunas de las dimensiones que se pretendían sistematizar.

Por ello las interpretaciones son tendenciales y deben ser entendidas de una manera aproximada y probabilística. Pero no está de más apuntar que, aunque bien es cierto que sin afanes de representatividad, se ha tomado un número importante de ellas (2.948): las que se han podido recoger a través de las publicaciones.

A pesar de que en el análisis se trate, únicamente de definir y estudiar las tendencias, el interés de este estudio no queda por ello reducido, puesto que nos adentra en una dimensión clave en el mundo social del nacionalismo radical, sin la cual el análisis de los otros niveles quedaría incompleto y sería difícilmente comprensible.

realizado tomando la base de los diferentes años. La elaboración estadística de este análisis parcial es, por ello, bien modesta: se han realizado recuentos generales por años sobre los criterios anteriormente descritos, y se ha analizado a partir de tres niveles diferentes: en primer lugar, tomando como referencia la N total dentro de cada categoría; en segundo lugar, a partir del porcentaje obtenido sobre el total de la suma de las expresiones de todos los años para cada categoría; y, por último, a través del porcentaje obtenido sobre el total de las expresiones habidas durante el año.

De esta manera, por un lado, apreciaremos cuál es la importancia de cada categoría en los distintos parámetros durante el conjunto de los once años y por el otro, percibiremos cuál ha sido la evolución en cada caso, evitando la distorsión que pudiera surgir por el diferente número total de expresiones recogidas cada año.

En general, podemos decir que el número de expresiones recogidas en cada año es diferente y estas diferencias pueden no deberse a la variación en el número real de expresiones, sino a dificultades en la recogida de datos o bien a la desigual cristalización de las mismas en las referencias de la prensa. De cualquier manera, podemos decir, con todas las precauciones, que la tendencia es creciente, dándose un aumento significativo en el año 1987, el año siguiente al asesinato de "Yoyes" y la crisis y división del PNV (ver gráfico nº 5, al final del capítulo)

Dicho esto, vamos a dividir este análisis en cuatro apartados: en el primero nos referiremos al contenido temático u objetivos reivindicativos que han dado origen a las distintas expresiones colectivas; en el segundo, vamos a tratar de discernir la forma que han adquirido tales expresiones, esto es, el medio empleado para vehicular la propuesta o reivindicación; en el tercero, estudiaremos aquellas expresiones en las que se han producido enfrentamientos violentos entre las F.S.E., o la Ertzantza, y el colectivo que participaba en las mismas; por último, en el cuarto apartado analizaremos el espacio ecológico en el cual se han producido dichas formas de expresión colectiva, a nivel comarcal y provincial.

5.3.1. Los temas u objetivos de las expresiones colectivas.

Antes de empezar el análisis de este punto, es necesario señalar que en la mayor parte de las ocasiones la temática reflejada en las formas de expresión colectiva es múltiple. En las diferentes consignas, y en general, en toda la parafernalia que lleva

consigo el acto ritual -imágenes, símbolos y otros- se alude sistemáticamente a la mayor parte de las reivindicaciones y propuestas generadas por el colectivo. Es por ello por lo que vamos a referirnos, exclusivamente, a la "convocatoria", esto es al objetivo específico por el cual se produce la expresión colectiva, independientemente de que en su transcurso este objetivo se extienda a otros conformando "la unidad solidaria en la acción".

Como podemos apreciar al examinar los cuadros nº 7 y nº 8, lo primero que llama la atención es que casi la mitad (el 48 %) de las expresiones colectivas que se han contabilizado, durante estos once años, tienen como contenido temático u objetivo específico el "apoyo", "recuerdo" o la "referencia" en general, a aquellas personas que están relacionadas directamente con la organización ETA. Le siguen a bastante distancia (el 23 %) aquellas que están referidas a "múltiples temas" - es decir, aquellas de las que no se puede extraer, ningún contenido específico-; las que contienen reivindicaciones propias de los movimientos sociales (el 12%), y, por último, las que se han utilizado con el fin de manifestar el apego o la defensa de determinados símbolos asociados al discurso nacionalista (7%) y aquellas de carácter antirrepresivo (7%).

Si analizamos más detenidamente dichos cuadros, podemos percibir que, en concreto, "el apoyo a los presos, refugiados, extraditados o deportados", "la petición de libertad para los detenidos en las operaciones policiales", "los recibimientos a presos", y los homenajes y funerales de personajes significativos, en relación con la "lucha" del movimiento, ocupan el primer lugar de las expresiones que se han analizado. En concreto, estos contenidos explícitos determinan el 40 % de las mismas.

Este hecho proporciona una visión exacta de la dependencia y conexión implícita que se produce entre la lógica militar y su espacio civil. El carácter carismático de ETA y el reflejo de la definición colectiva de la situación, así como la relación de "representación" que se produce en el colectivo con respecto a ETA, -y que el colectivo quiere proyectar hacia la misma como representante de la "verdadera sociedad vasca"- se perciben claramente en estos datos.

En lo que se refiere a los otros agrupamientos temáticos, hay que señalar también que en el caso de las reivindicaciones típicas de los movimientos sociales, muchas expresiones se producen de manera contextual, este es el caso de las antinucleares, de las anti-OTAN y otras.

Cuadro nº 7: EXPRESIONES según AÑOS y TEMAS

ANOS	78	79	80	81	82	83	84	85	86	87	88	TOT	%		
TEMAS															
Euskera	12	3	16	9	15	18	13	10	10	20	16	142	5	S	
Ikurrña	0	0	1	1	1	9	2	3	0	1	1	19	1	I	
Navarra-Ipurrakalde	0	1	1	0	0	1	1	1	0	0	0	5	0	M	
Patria Vasca-soberania	4	4	4	4	0	3	1	1	1	0	2	24	1	B	
Askatasuna-libertad	0	0	0	1	1	0	0	0	0	1	1	4	0	O	
Independencia	0	1	0	0	0	0	0	0	0	0	0	1	0	L	
Negociación	0	0	0	0	0	0	0	0	1	0	0	1	0	O	
TOTAL SIMBOLOS	14	9	22	15	17	31	17	15	12	22	20	196	7	S	
Gudari-soldado Vasco			1	2	3	1	0	3	6	3	1	20	1	A	
Rocuerdo-aniversarios	5	0	3	4	6	5	4	2	6	12	2	49	2	P	
Martires funerales	50	29	25	18	7	11	7	2	4	9	2	164	6	O	
Recibimientos-homenaje:	8	4	5	7	4	22	18	23	10	63	25	189	6	Y	
Apoyo presos	7	18	10	88	20	17	15	3	6	89	14	287	10	O	
Liberacion-detenidos	22	13	20	31	19	31	10	4	6	49	2	207	7		
Extradital-Deportad.	0	12	6	9	0	2	14	0	35	90	1	169	6	E	
Refugiados	2	23	1	1	1	7	16	8	9	66	7	141	5	T	
Contra reinserción	0	0	0	0	0	0	0	1	0	0	0	1	0	A	
Amnistia	22	20	25	5	20	12	18	2	1	22	6	153	5		
Apoyo a ETA	2	0	0	0	0	0	0	0	0	0	0	2	0		
TOT APOYO ETA	118	119	96	165	80	108	102	48	83	403	60	1382	48		
Represión FOP	13	11	16	7	3	3	13	1	1	3	6	77	3	A	
Incontrolados-Gal,BVE,et	3	1	24	2	0	10	14	1	2	8	0	65	2	N	
Torturas	1	0	3	1	5	1	0	0	0	9	1	21	1	T	
Desapariciones	0	0	0	0	1	6	0	4	0	0	0	11	0	I	
Rememorar episodios rep	2	0	0	1	2	1	0	1	0	4	1	12	0	R	
Leves antiterroristas	2	1	0	1	1	20	0	0	0	0	0	25	1	R	
Bombas product. franceses	0	0	0	0	0	0	0	0	0	0	2	2	0	E	
Contra inst. cuarteles	0	0	0	2	1	6	0	1	1	1	1	13	0	P	
TOT ANTIRRRPR	21	13	43	14	13	47	27	8	4	25	11	226	7	R	
Antinuclear	47	18	22	7	8	8	1	1	1	1	1	115	4	T	
Libertad expresión	1	0	4	0	2	0	0	0	0	0	1	8	0	E	
Muj Feminis. agres. sex	4	9	10	8	2	9	7	2	3	7	1	62	2	M	
Contra OTAN	0	0	0	7	0	4	5	5	7	1	0	29	1	A	
Solidaridad internacional	1	1	7	1	2	8	1	0	2	7	7	37	1	S	
Contra política USA	0	0	0	0	1	0	2	0	0	0	0	3	0		
Contra mili- FF.AA.	0	2	3	3	2	4	1	5	9	5	4	38	1	D	
Contra poligonos de tiro	1	0	1	0	0	0	0	1	2	1	2	8	0	E	
Contra drogas	0	0	0	0	0	2	1	0	1	8	1	13	0		
Pro Gays-Lesbianas	0	1	2	1	3	1	0	0	1	1	2	12	0	M	
Ecológicas	0	3	0	1	3	2	0	1	2	12	7	31	1	M	
Escuela pub. Vasca/estud	0	0	0	0	0	2	4	0	0	4	1	11	0	S	
Pais	2	1	0	2	0	1	3	0	0	10	6	25	1	S	
Estudiante	1	1	4	0	0	0	0	0	2	30	1	39	1		
Jóvenes	0	1	0	0	0	1	0	0	0	3	1	6	0		
TOT TEM MM. SS.	57	37	53	30	23	42	25	15	30	90	35	437	12		
Contra Rey	0	0	0	1	0	0	0	0	1	0	2	6	0	P	
Contra Reagan	0	0	0	0	0	0	0	1	0	0	0	1	0	E	
Contra Papa	0	0	0	0	2	0	0	0	0	0	0	2	0	R	
TOT PERSONAJES	0	0	0	3	2	0	0	1	1	0	2	9	0	S	
Elecciones	5	0	1	0	0	0	0	1	1	0	0	8	0	V	
Apoyo Euzk	0	0	1	1	1	1	1	1	1	1	1	9	0	A	
Lucha	0	0	0	0	0	0	0	0	0	0	1	1	0	R	
Rituales	3	0	0	0	1	0	0	0	1	0	0	5	0	I	
Francia	0	0	0	2	0	0	4	0	0	1	0	7	0	A	
TOTAL VARIAS	8	0	2	3	2	1	5	2	3	2	2	30	0	S	
sin especificar	63	63	45	50	40	73	46	19	30	179	60	668	23		
TOTAL	283	241	261	280	177	302	222	108	163	721	190	2943	100		
%	10	8	9	9	6	10	8	4	6	24	6	100			

La dinámica antirrepresiva también posee una gran importancia, aunque a una gran distancia de las relacionadas con ETA (su conexión, por otra parte, es evidente), y lo mismo sucede en el caso de la referencia simbólica del euskera, la cual como característica primordial básica en peligro se convierte en una de las claves que catalizan el espíritu de lucha y la percepción colectiva de la "opresión".

Pasando, en un segundo momento, al análisis de la dinámica que se ha producido en este plano, a través de los diez años computados (visualizando también los gráficos nº 6-11, que se encuentran al final del capítulo), y con todas las precauciones que se derivan de un análisis de tendencias, podemos percibir que, en general, no existen grandes cambios en lo que se refiere a la proporción de expresiones de cada tema con respecto al total de expresiones de cada año. Sí se puede destacar, sin embargo, que las expresiones que tienen como referencia a ETA permanecen en un nivel similar; quizás debido a los aumentos que se producen en los años 1981 (año de la disolución de ETA (pm), después de celebrarse las primeras elecciones al Parlamento Vasco (1980), y en el que descendió considerablemente su actividad violenta) y en 1987 (después de la crisis del PNV y del asesinato de "Yoyes").

Así mismo, hay que señalar la tendencia creciente de las expresiones referidas a los símbolos y el descenso de las que tienen como temática las reivindicaciones propias de los movimientos sociales y las de carácter antirrepresivo. En este último caso, hay que señalar un ligero aumento en los años 1983 y 1984, cuando surgió el GAL y se comenzó la colaboración francesa, y cuando se produjeron los asesinatos de S. Brouard y E. Casas, respectivamente.

A pesar de ello, se puede decir que, en general, la dinámica que se percibe en lo que concierne a los objetivos planteados en las expresiones, aún con los altibajos propios derivados de las cambiantes situaciones, mantienen un orden cuantitativo similar, con una relación concreta: Las expresiones que hacen referencia a ETA determinan todas las demás, cuando aquellas disminuyen en número, generalmente aumentan éstas. Es de destacar, por último, el aumento que se produce en 1988 de la de objetivos "sin especificar" o "dudosos de catalogar", que no son sino aquellas cuyo fin explícito se encuentra dentro de otros ámbitos, o bien que este no figura recogido como tal en la noticia, subsumiéndolo en una diversidad de temáticas, a la par que se incide en la "capacidad de movilizar".

5.3.2. Los modelos de expresión.

De la misma manera que en el caso de la temática de las expresiones, también en lo que se refiere a los modelos de expresión, es necesario señalar que pueden producirse, casi simultáneamente, una multiplicidad de medios en una misma convocatoria temática. Así pues, se han recogido aquellas formas de expresión que se consideraban destacadas o dominantes en las referidas convocatorias.

Por otra parte, también es necesario señalar que las diferenciaciones establecidas en torno a los distintos modelos (especialmente los casos en los que pueden parecer muy similares) se han realizado teniendo en cuenta la estructura de la expresión, en la medida en que intervienen distintos factores: movimiento, generalización de la protesta, espontaneidad y otros. Así mismo, hay que dejar constancia de que, en este caso, no se han construido agrupamientos con los diferentes modelos, en cuanto que, desde nuestro punto de vista, los criterios que se podían utilizar para construir dicha agrupación se podían superponer e incluso confundir, imposibilitando la misma.

Al analizar los cuadros nº 9 y 10, se constata que el medio "manifestaciones" sobresale por encima de todos los demás (el 39 % de todas las expresiones habidas durante los once años), de manera que eclipsa la gran variedad de medios utilizados para la expresión pública.

Ciertamente, la "riqueza" de modelos no se corresponde con la percepción del enorme peso que posee el tipo "manifestaciones". Quizás ello sea debido a que éstas se han convertido en la reina de las formas de expresión. En ellas el tiempo, el espacio, el movimiento y el discurso están regidos por unas considerables dosis de sistematización y, en muchos casos, también de parafemalia ritual: pancartas, retratos de presos, de los héroes muertos, banderas, y otros. Y, seguramente, es a través de ellas como el colectivo y sus líderes perciben que la funcionalidad es mayor. Es necesario tener en cuenta, por otra parte, que "la capacidad de movilizar" es un elemento importantísimo en la lógica social de este entramado colectivo y que la forma que mejor puede expresarla es la "manifestación, en cuanto al número y su eco social.

A continuación, pero a gran distancia se encuentran los "homenajes" (generalmente a presos y a "luchadores" muertos por la "causa") que constituyen el 6 % de las expresiones recogidas, al igual que las "movilizaciones" (actitudes de "respuesta" generalizadas, sin especificar).

Cuadro nº 9: EXPRESIONES por AÑOS y MEDIOS

MEDIOS	AÑOS												TOT	%
	1978	1979	1980	1981	1982	1983	1984	1985	1986	1987	1988			
Apagones			3		1				1				5	0
Algaradas	1												1	0
Acampadas						2							2	0
Asambleas	6	3	7	10	1	10	3			11	6		57	2
Barricadas	2	3	3									2	10	0
Caravanas				1	2	1							4	0
Cadena humana	2						1			1	1		5	0
Carteles				3	3								6	0
Campañas						1		1	2	1	5		10	0
Cierre tizoznas		1											1	0
Cierre bares					1	1			2				4	0
Concentraciones	8	10	4	2	3	23	9	3	2	11	2		77	3
Comunicado						1							1	0
Corte tráfico	2	7	5	14	1	5	6			20			60	2
Cuestación	1						1			2	6		10	0
Encarcelada	3		1	11	6	4	13		5	37	4		84	3
Encierros	22	17	10	7	20	13	6	2	1	23	7		128	4
"día de"	2	1	4	5	5			6	3	3	9		38	1
Encadenamiento	2	1		2	4	5	3			5	1		23	1
Fiesta	5	1	1		1	2	1	1	4	2	6		24	1
Funerales	10	4	12	6	2	6	7		2	5	2		56	2
Homenajes	10	4	6	8	10	14	18	23	17	53	20		183	6
Huelga		7	8	1	4	13	12	1	1	61	5		113	4
Huelga hambre	7	8	6	10	2	2	13	1	2	16	6		73	2
Huelga general	5	5	1	4	2	1	7	2	1				28	1
Jornadas		1		3		3	1	1		3	2		14	0
Manifestaciones	135	133	110	157	54	119	82	32	71	203	55		1151	39
Marchas	3	7	8	5	2	3	5	6	5	7	8		59	2
Movilizaciones	1	1	5	7	15	9	5	2	9	122	9		185	6
Ocupaciones	2	1	2	2	2					2			11	0
Quema banderas	2		2		3	9							16	1
Recogida firmas	1	1	1	1			1	1					6	0
Recuerdos					4	3		2	3	4	2		18	1
Recibimiento	1	1			2	12	8	1	1	26	7		59	2
Sentada	1		3	1		1							6	0
Varón	49	23	59	24	27	35	19	23	31	103	25		420	14
TOTAL	283	241	261	280	177	302	222	108	163	721	190		2948	100
%	10	8	9	9	6	10	8	4	6	24	6		100	

Cuadro nº 10: resumen de EXPRESIONES por AÑOS y MEDIOS

MEDIOS	AÑOS											TOT	% sobre tot resum	% sobre el total
	1978	1979	1980	1981	1982	1983	1984	1985	1986	1987	1988			
Asambleas	6	3	7	10	1	10	3			11	6	57	2	2
Concentraciones	8	10	4	2	3	23	9	3	2	11	2	77	3	3
Corte tráfico	2	7	5	14	1	5	6			20		60	3	2
Encarcelada	3		1	11	6	4	13			5	37	84	4	3
Encierros	22	17	10	7	20	13	6	2	1	23	7	128	5	4
Funerales	10	4	12	6	2	6	7			2	5	56	2	2
Homenajes	10	4	6	8	10	14	18	23	17	53	20	183	8	6
Huelga		7	8	1	4	13	12	1	1	61	5	113	5	4
Huelga hambre	7	8	6	10	2	2	13	1	2	16	6	73	3	2
Manifestaciones	135	133	110	157	54	119	82	32	71	203	55	1151	49	39
Marchas	3	7	8	5	2	3	5	6	5	7	8	59	3	2
Movilizaciones	1	1	5	7	15	9	5	2	9	122	9	185	8	6
Protesta en general	1	2	2	3	1	2	4	2	14	19	1	51	2	2
Recibimiento	1	1			2	12	8	1	1	26	7	59	3	2
TOTAL	209	208	192	241	125	240	195	80	133	627	141	2336	100	79
% sobre tot resum	9	9	8	10	5	10	8	3	6	27	6	100		2948
% sobre el total	7	7	7	8	4	8	7	3	5	21	5	79	2948	

Porcentajes sobre el total de expresiones de cada año												
	1978	1979	1980	1981	1982	1983	1984	1985	1986	1987	1988	
exp-concen	3	4	2	1	2	8	4	3	1	2	1	
exp-encarj	1	0	0	4	3	1	6	0	3	5	2	
exp-encier	8	7	4	3	11	4	3	2	1	3	4	
exp-homen	4	2	2	3	6	5	8	21	10	7	11	
exp-huelga	0	3	3	0	2	4	5	1	1	8	3	
exp-manife	48	55	42	56	31	39	37	30	44	28	29	
exp-movili	0	0	2	3	8	3	2	2	6	17	5	
% sobre el total	63	71	55	69	63	65	65	58	65	71	54	

En lo que se refiere a la evolución, tenemos que reseñar (como se puede apreciar en los gráficos nº 12-15) que, mientras que los "homenajes" y las "movilizaciones" mantienen una tendencia creciente a lo largo de estos once años, la "manifestaciones" parecen ir decreciendo. A pesar de la importancia que se concede a éstas, el número decrece, pero ello puede ser debido a la convocatoria restringida de "grandes manifestaciones". Para contrastar de una forma real la dinámica registrada sobre la evolución de este modelo, habría sido necesario analizar los datos de participación en las mismas, lo cual es una tarea difícilmente realizable.

En correspondencia directa con lo dicho anteriormente se encuentra el aumento progresivo en el número de "movilizaciones" registradas. Es probable que la espontaneidad y las "actitudes hacia" la expresión pública generalizada difuminen la cristalización de la misma en medios más sistemáticos y estructurados.

En el caso de los "homenajes", la tendencia creciente es innegable y seguramente la exclusiva temática que puede estar relacionada con dichas formas de expresión (en general la referencia a ETA o a líderes del movimiento) tenga mucho que ver en ello.

5.3.3. Los enfrentamientos.

Como hemos señalado anteriormente, la categoría "expresiones con enfrentamientos", en nuestro caso esta referida a aquellas en las cuales se han producido encuentros violentos con las F.S.E. o la Ertzantza. Todo ello sin entrar en las posibles causas o consecuencias de tales enfrentamientos.

En lo que se refiere a este dato, tenemos que (ver el cuadro nº 11 y los gráficos 16 y 17 que se encuentran al final del capítulo) esta característica se ha producido de una manera explícita en aproximadamente el 15 % de las expresiones recogidas durante los once años, es decir, en menos de 1 de cada 6 expresiones, que han sido realizadas con base en el colectivo radical, se han producido enfrentamientos con la policía.

Si atendemos a la dinámica de las mismas, en lo que atañe a esta característica, tenemos que la tendencia es decreciente, produciéndose una inflexión a partir del año

1982 (año en el que llega el PSOE al Gobierno del Estado), si bien se puede percibir un ligero aumento en 1988 (año de las conversaciones de Argel).

Cuadro nº 11: EXPRESIONES con ENFRENTAMIENTOS por AÑOS

AÑOS	78	79	80	81	82	83	84	85	86	87	88	TOT
nº de expresiones	283	241	261	280	177	302	222	108	163	721	190	2948
expr con enfrentamientos	43	73	54	79	37	26	23	4	24	37	49	449
% sobre expr. con enfr.	10	16	12	18	8	6	5	1	5	8	11	100
% sobre las expr por año	1	2	2	3	1	1	1	0	1	1	2	15

5.3.4. La distribución espacial.

En este apartado vamos a estudiar a nivel de comarca (es conveniente acudir al mapa comarcal que se encuentra en el anexo de expresiones colectivas) y de provincia cuáles son aquellas zonas en que se producen un mayor número de expresiones y cuál ha sido su evolución.

En primer lugar, y en lo que se refiere al nivel comarcal (cuadros nº 12 y 13), hay que señalar que, como es lógico, el mayor porcentaje de expresiones colectivas se produce en las comarcas a las que pertenecen las capitales de cada provincia. Decimos que es lógico, en primer lugar, porque son los núcleos de población más importantes, y, en segundo lugar, porque son los lugares donde la resonancia social de las expresiones es mayor, por lo que son más fácilmente reseñables en los medios de comunicación. Durante los once años computados tenemos en la Llanada Alavesa el 7%, en el Gran Bilbao el 20% y en Donostialdea el 18%.

La inmensa mayoría de las expresiones que se producen en la provincia de Alava se dan en la comarca de Vitoria. Lo mismo sucede en el caso de las otras dos provincias con respecto a la comarca de la capital, si bien en el caso de Guipuzcoa se encuentran ligeramente más repartidas que en el caso de Vizcaya. Es de destacar, por otra parte, que el nivel que se alcanza en la zona metropolitana de San Sebastian sea similar al del área comarcal del Gran Bilbao (que posee una población tres veces mayor que la del área de San Sebastian).

Cuadro nº 12 : EXPRESIONES por AÑOS y COMARCAS

COMARCAS	AÑOS											TOT	%
	1978	1979	1980	1981	1982	1983	1984	1985	1986	1987	1988		
Valles Alaveses												0	0
Llanada Alavesa	21	20	16	21	16	28	14	4	7	48	12	207	7
Montaña Alavesa										1		1	0
Rioja Alavesa			1				2					3	0
Estri Gorbea										1		1	0
Cantabrica Alavesa	3	1			2	4		1	1	8		20	1
ALAVA	TOT											8	
Arria Nervión					1		1			2		4	0
Gran Bilbao	60	39	47	66	40	49	41	17	26	176	39	600	20
Duranguesdo	13	3	9	8	3	8	2		3	11		60	2
Encartaciones		1							1	1		3	0
Gernika-Bermeo	4		6	2			2	1		6		21	1
Markina-Ondarroa	10	10	10	7	2	3	5	3	1	26	1	78	3
Munguia-Plenzia	9	5	2	1	3	1			1		1	23	1
VIZCAYA	TOT											27	
Bajo Bidasoa	1	3	3	1	5	7	5		4	7	3	39	1
Bajo Deba	6	2	6	3	1	2		1	3	7		31	1
Alto Deba	9	7	4	10	3	12	2	3		12	2	64	2
Donostia S.S.	51	34	63	55	37	72	48	15	32	104	21	532	18
Goiherri	4	3	3	8		8	1	3	4	15	4	53	2
Tolosaldea	3	1	4	7	2	12	6	1	1	13	6	56	2
Urola Costa	2	5	2		6	3	4		1	18	1	42	1
GUIPUZCOA	TOT											27	
NAVARRA	44	39	42	46	28	53	26	15	30	58	24	405	14
Resto España	4	9	7		1	2	9	2	4	19	5	62	2
Varios Euskadi	3	5	6		2	1	8	9	8	34	28	104	4
Varios Guipuzcoa	8	7	7	3			9	4	7	16	18	79	3
Todo Euskadi	8	20	4	7	2	11	11	6	5	9	3	86	3
Todo Guipuzkoa	9	5	6	3	1	3	1	1	7	21	4	61	2
Todo Alava		1	2						1	6	3	13	0
Vizcaya		3	5	8	7	3	2	7	1	14	2	52	2
Murgen izda.Viz.	6	2		1						9	1	19	1
Todos Varios	1			7						17		25	1
Varios pueblos	2	8			9					32		51	2
Oron				9						21		30	1
Resto Paisas			1		1	1						3	0
Francia	2	8	5	7	5	19	23	15	15	9	12	120	4
VARIOS	TOT											26	
TOTAL	283	241	261	280	177	302	222	108	163	721	190	2948	100
%	10	8	9	9	6	10	8	4	6	24	6	100	

Cuadro nº 13: % DE EXPRESIONES sobre el total de cada AÑO en las diferentes COMARCAS

años	Markina- On	Mungia- Pl	G. Bilbao	Durango	Gernika- Ber
1978	4	3	21	5	1
1979	4	2	16	1	0
1980	4	1	18	3	2
1981	3	0	24	3	1
1982	1	2	23	2	0
1983	1	0	16	3	0
1984	2	0	18	1	1
1985	3	0	16	0	1
1986	1	1	16	2	0
1987	4	0	24	2	1
1988	1	1	21	0	0

años	B. Deba	A. Deba	San Sebastian	B. Bidasoa	Goiherri
1978	2	3	18	0	1
1979	1	3	14	1	1
1980	2	2	24	1	1
1981	1	4	20	0	3
1982	1	2	21	3	0
1983	1	4	24	2	3
1984	0	1	22	2	0
1985	1	3	14	0	3
1986	2	0	20	2	2
1987	1	2	14	1	2
1988	0	1	11	2	2

años	Tolosa	Urola C.	U. Ancho	Cantabria
1978	1	1	7	1
1979	0	2	8	0
1980	2	1	6	0
1981	3	0	8	0
1982	1	3	9	1
1983	4	1	9	1
1984	3	2	6	0
1985	1	0	4	1
1986	1	1	4	1
1987	2	2	7	1
1988	3	1	6	0

Así mismo, es necesario señalar la multiplicación de éstas en varios núcleos y en espacios cortos de tiempo sin especificación de los lugares en los cuales se han llevado a cabo. Cualquier suceso o hecho que adquiriera significatividad para el colectivo radical es respondido de manera casi inmediata en una diversidad de lugares que se toman incontrolables. Esta característica específica de las expresiones colectivas del nacionalismo radical es sumamente importante, puesto que de ello se deriva la percepción de una gran capacidad de movilización y porque ello implica una alta predisposición colectiva a la utilización de canales de expresión pública, con una distribución geográfica que alcanza en un corto espacio de tiempo la mayor parte de los territorios de la C.A.V. (exceptuando determinadas comarcas alavesas y algunas vizcaínas). El caso de las expresiones realizadas en el País Vasco-Francés -incluido, en algún caso, en París y en Bruselas- es paradigmático.

Si pasamos a analizar cuál ha sido la evolución que se ha producido en lo referente al número de expresiones en cada comarca (ver gráficos nº 18-34, al final del capítulo), observamos lo siguiente:

En Alava, mientras que en la LLanada la tendencia es decreciente, en la Cantábrica Alavesa se mantiene durante estos once años. Aunque los porcentajes, en este último caso son ciertamente poco significativos (hay que señalar que dentro de esta comarca se encuentra LLodio, que hasta estas últimas elecciones del 91 ha tenido Alcalde de HB).

En Vizcaya, mientras que en las comarcas del Gran Bilbao, Markina-Ondárroa y Plencia-Mungía, después de producirse un descenso alrededor de los años 1982-1985, la tendencia recupera la curva ascendente, en el caso del Durangesado y de Gernika-Berneo no sucede lo mismo, constatándose una tendencia decreciente en los once años computados.

En el caso de Guipuzcoa podemos establecer cuatro parámetros diferentes: En el caso de la comarca de Urola Costa se produce -claro está con altibajos según los años- un mantenimiento. En el Goierri (cuna y cantera importante de ETA), la tendencia es creciente. En las comarcas del Bajo Deba, Bajo Bidasoa y Tolosaldea se percibe una leve tendencia a descender; y en lo que se refiere al Alto Deba, y, aún más a San Sebastian y su comarca, la evolución es claramente decreciente.

Situándonos a nivel provincial, (cuadro nº 14) en primer lugar es necesario señalar que hemos agregado aquellas expresiones que estaban identificadas a través de

distintos pueblos; en segundo lugar, decir que vamos a incluir a Navarra y a tener en cuenta aquellas expresiones realizadas de una forma genérica, en varios lugares del País Vasco y en cortos periodos de tiempo.

Dicho esto, observamos que el porcentaje mayor de expresiones, durante estos once años, se da en Guipuzcoa (32 %), seguida a corta distancia por Vizcaya (29 %), Navarra (14 %) y, por último, Alava (8 %). Ello nos describe, más allá de otros indicadores, la fuerza real que posee el movimiento en cada territorio.

Así mismo, en lo que se refiere a la evolución seguida en las diferentes provincias (examinar los gráficos nº 35-40, al final del capítulo), podemos apreciar que exceptuando en Vizcaya, donde parece haberse recuperado un nivel creciente de expresiones a partir del año 85, en los demás casos la tendencia es decreciente, pudiéndose percibir con más fuerza en el caso de Navarra (sobre todo desde el año 1982), y, en menor medida, de Guipuzcoa.

Cuadro nº 14: EXPRESIONES según AÑOS y PROVINCIAS

PROVINCIAS	AÑOS											total	%
	1978	1979	1980	1981	1982	1983	1984	1985	1986	1987	1988		
VIZCAYA	102	63	79	93	56	64	53	28	33	245	44	860	29
GUIPUZCOA	93	67	98	90	55	119	76	28	59	213	59	957	32
ALAVA	24	22	19	21	18	32	16	5	9	64	15	245	8
NAVARRA	44	39	42	46	28	53	26	15	30	58	24	405	14
FRANCIA	2	8	5	7	5	19	23	15	15	9	12	120	4
RESTO ESPAÑA	4	9	7		1	2	9	2	4	19	5	62	2
TODO EUSKADI	8	20	4	7	2	11	11	6	5	9	3	86	3
otros	6	13	7	16	12	2	8	9	8	104	28	213	7
TOTAL	283	241	261	280	177	302	222	108	163	721	190	2948	100
%	10	8	9	9	6	10	8	4	6	24	6	100	

porcentajes sobre el total de expresiones de cada año												
	1978	1979	1980	1981	1982	1983	1984	1985	1986	1987	1988	
VIZCAYA	36	26	30	33	32	21	24	26	20	34	23	
GUIPUZCOA	33	28	38	32	31	39	34	26	36	30	31	
ALAVA	8	9	7	8	10	11	7	5	6	9	8	
NAVARRA	16	16	16	16	16	18	12	14	19	8	13	
FRANCIA	1	3	2	3	3	6	10	14	9	1	6	
RESTO ESPAÑA	1	4	3	0	1	1	4	2	2	3	3	
TODO EUSKADI	3	8	2	3	1	4	5	6	3	1	2	
otros	2	5	3	6	7	1	4	8	5	14	15	
	100	100	100	100	100	100	100	100	101	100	100	

Gráfico nº 5: Evolución de las expresiones (% sobre total tds años)



Gráfico nº 6: Evolución de las exp. portemas (% total de cada año)



Gráfico nº 7: Evolución de las exp. pro-ETA (% sobre el tot.de cada año)

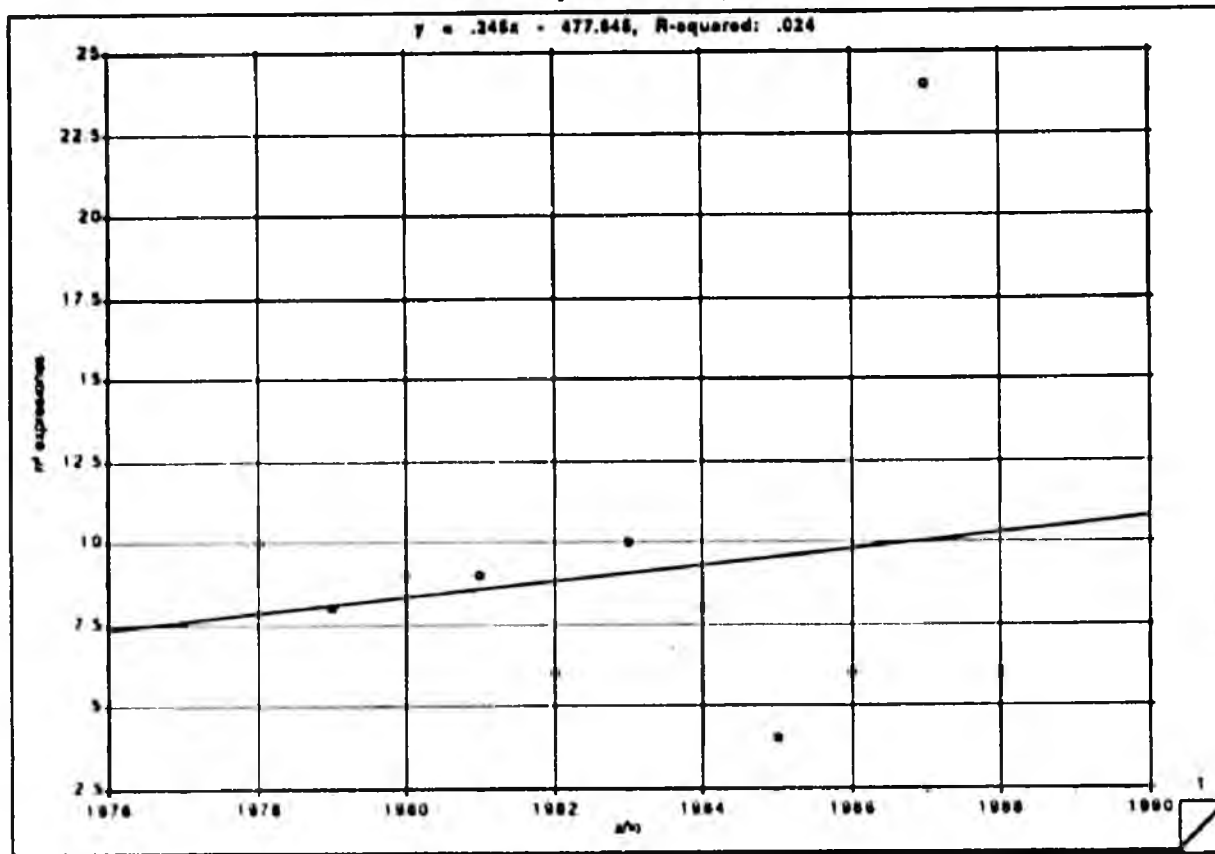

Gráfico nº 8: Evolución de las exp. de símbolos (% sobre tot. cada año)

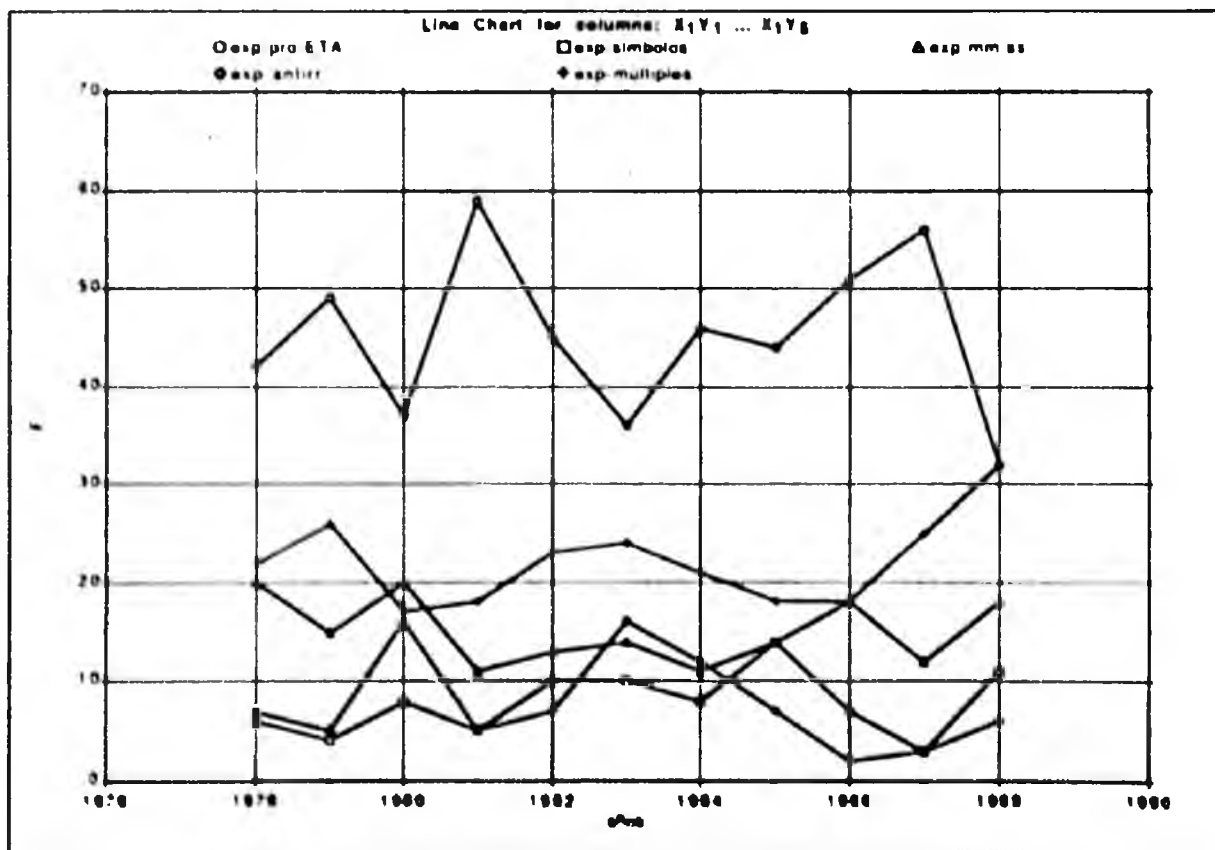

Gráfico nº 9: Evol. expr. temas de mm. ss. (% sobre tot. de cada año)

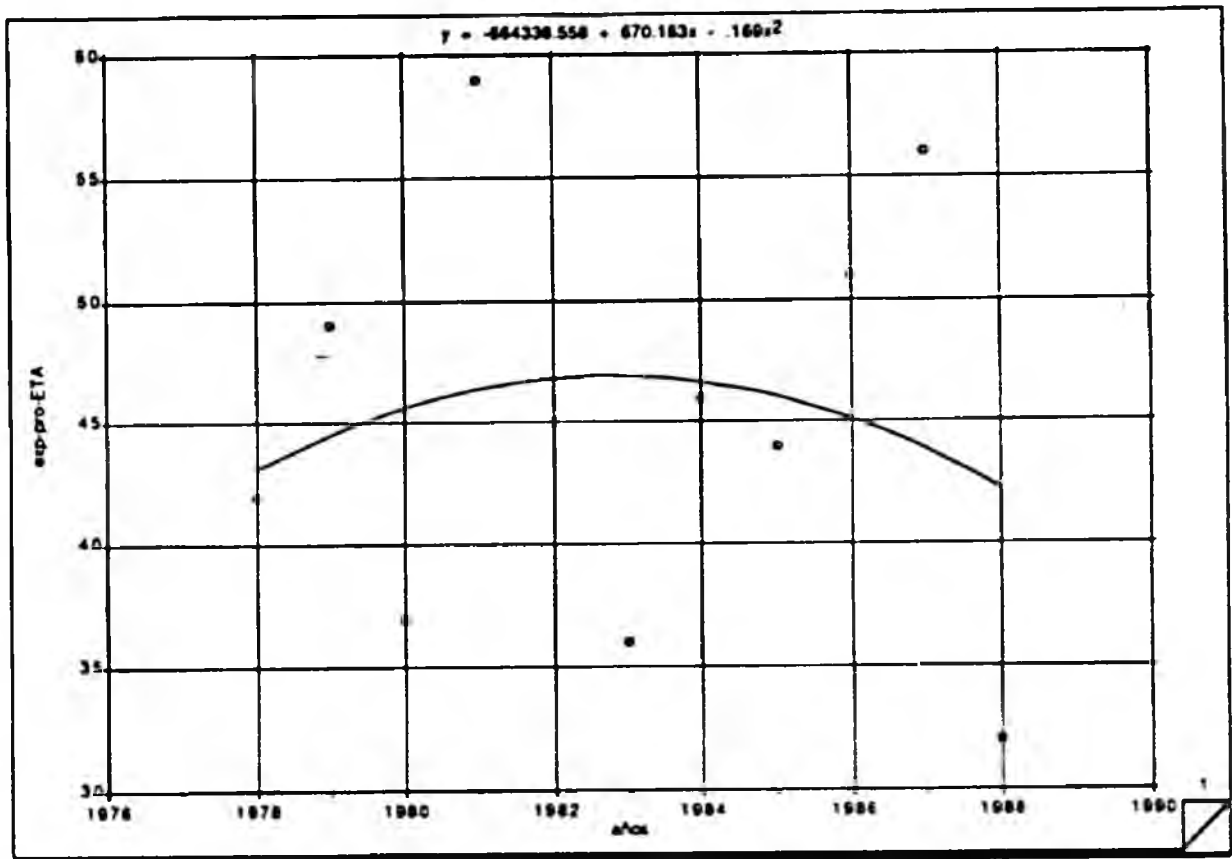

Gráfico nº 10: Evol. exp. antirrepresivas (% sobre el tot. exp cada año)

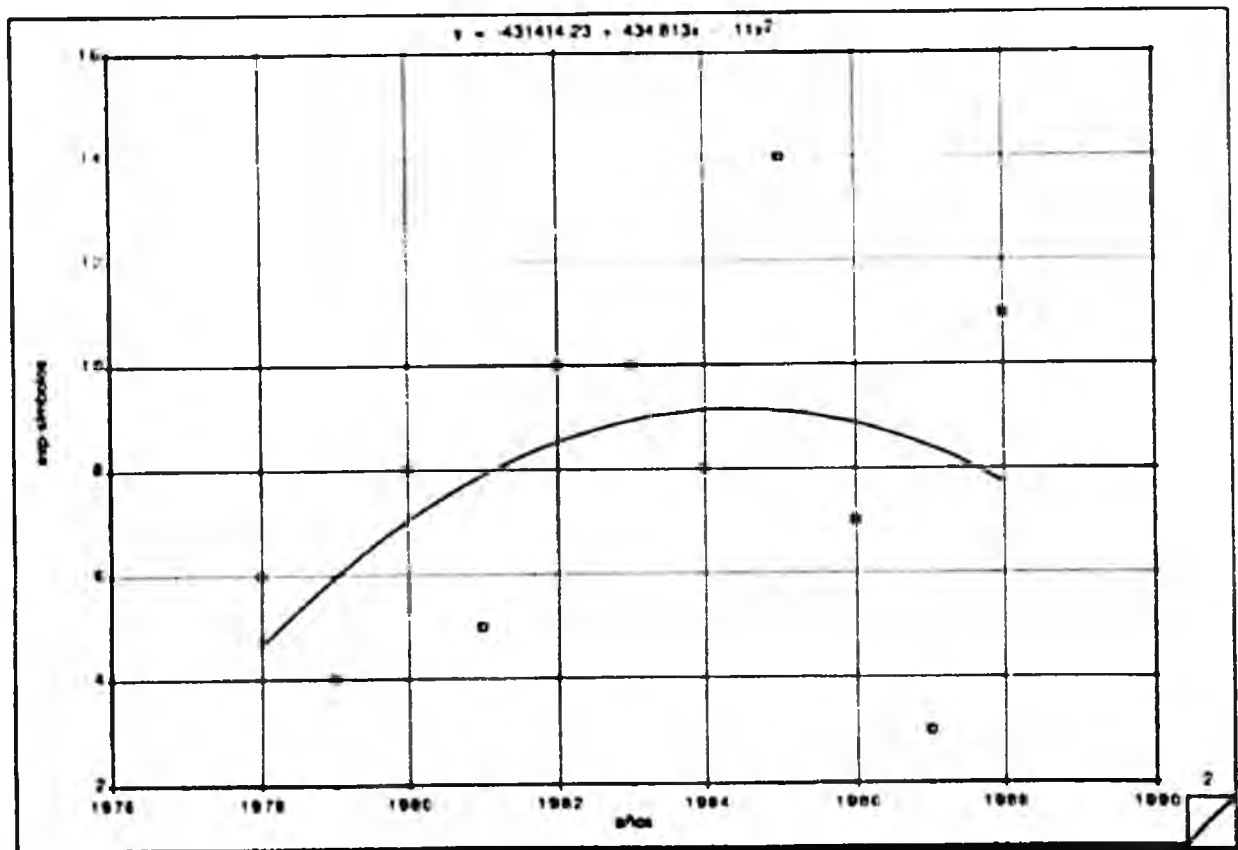

Gráfico nº 11: Evol. expr. con temas múltiples (% tot de exp.cada año)

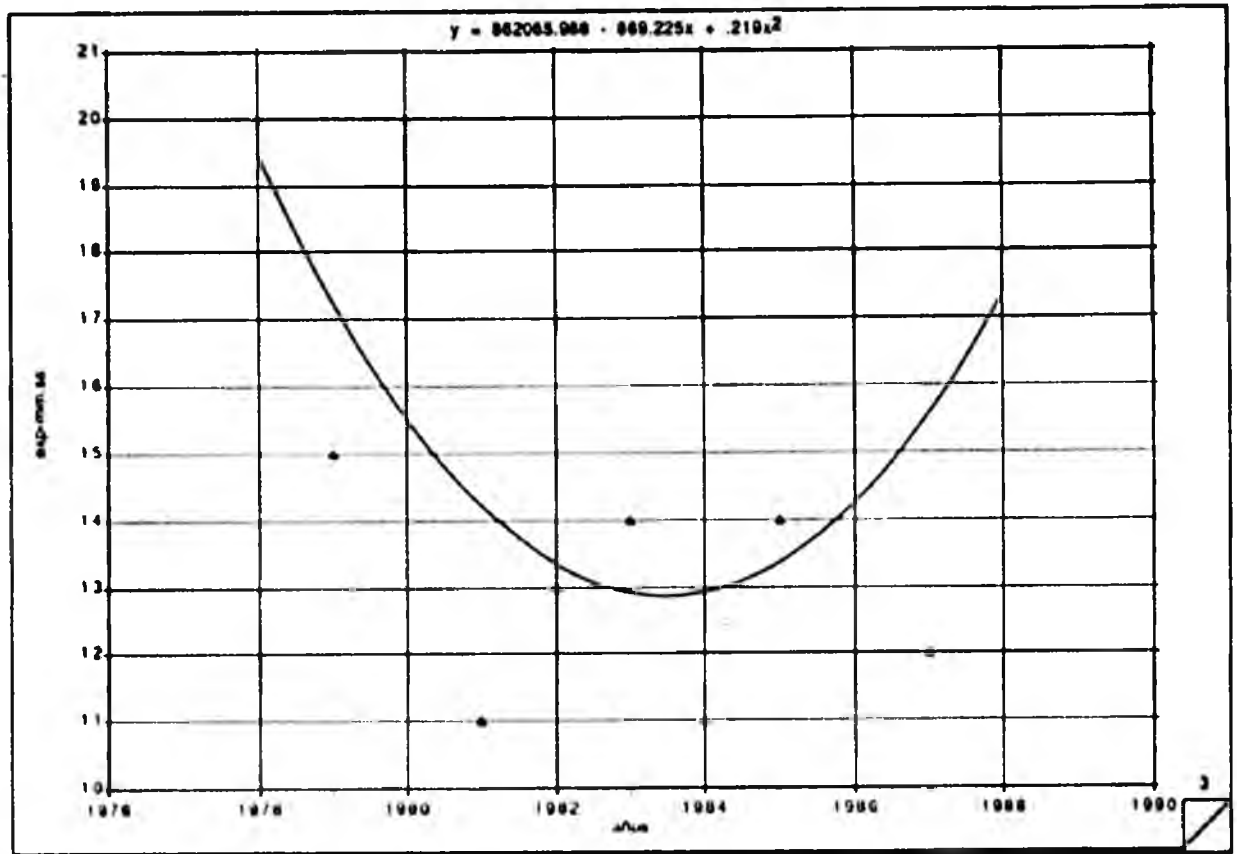

Gráfico nº 12: Evolución de exp. por modelos (% sobre tot. cada año)

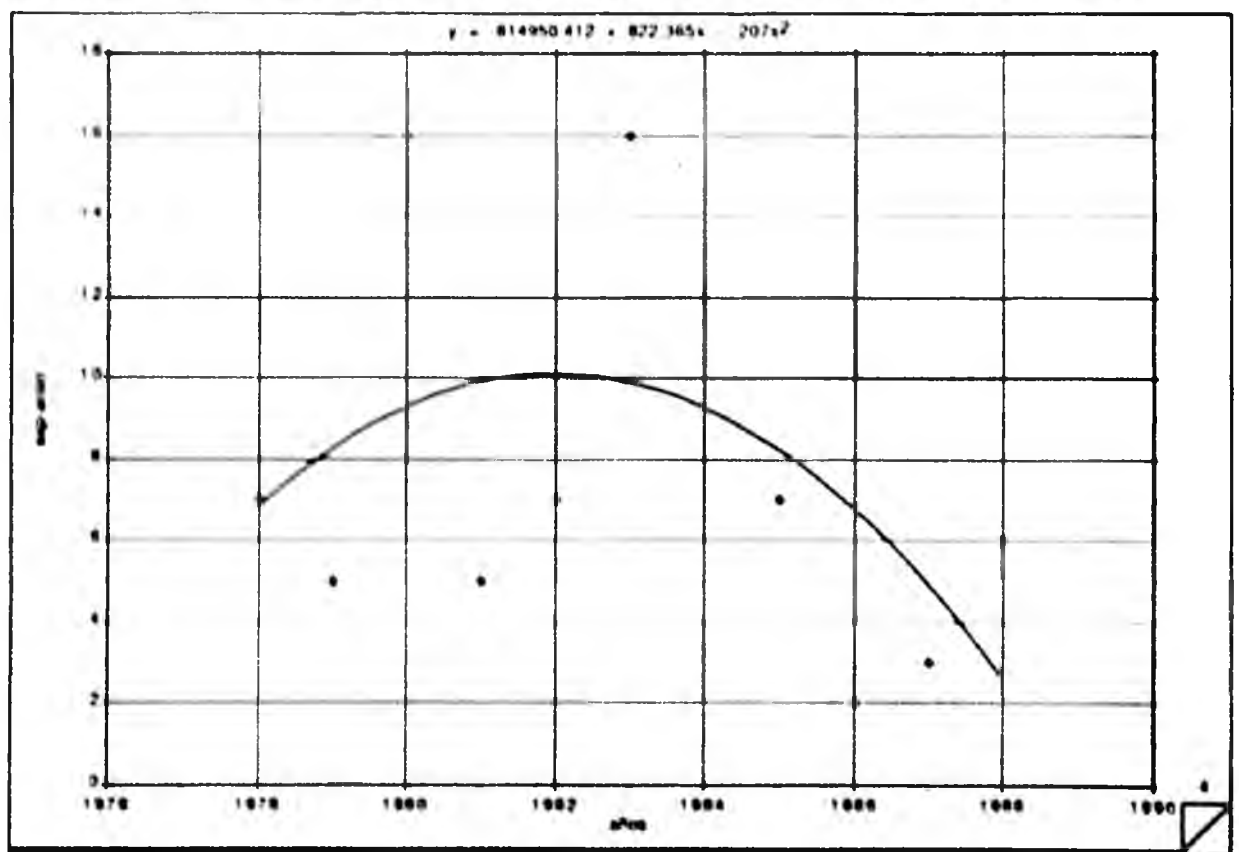

Gráfico nº 13: Evoluc. expr. homenajes (% sobre tot. de cada año)

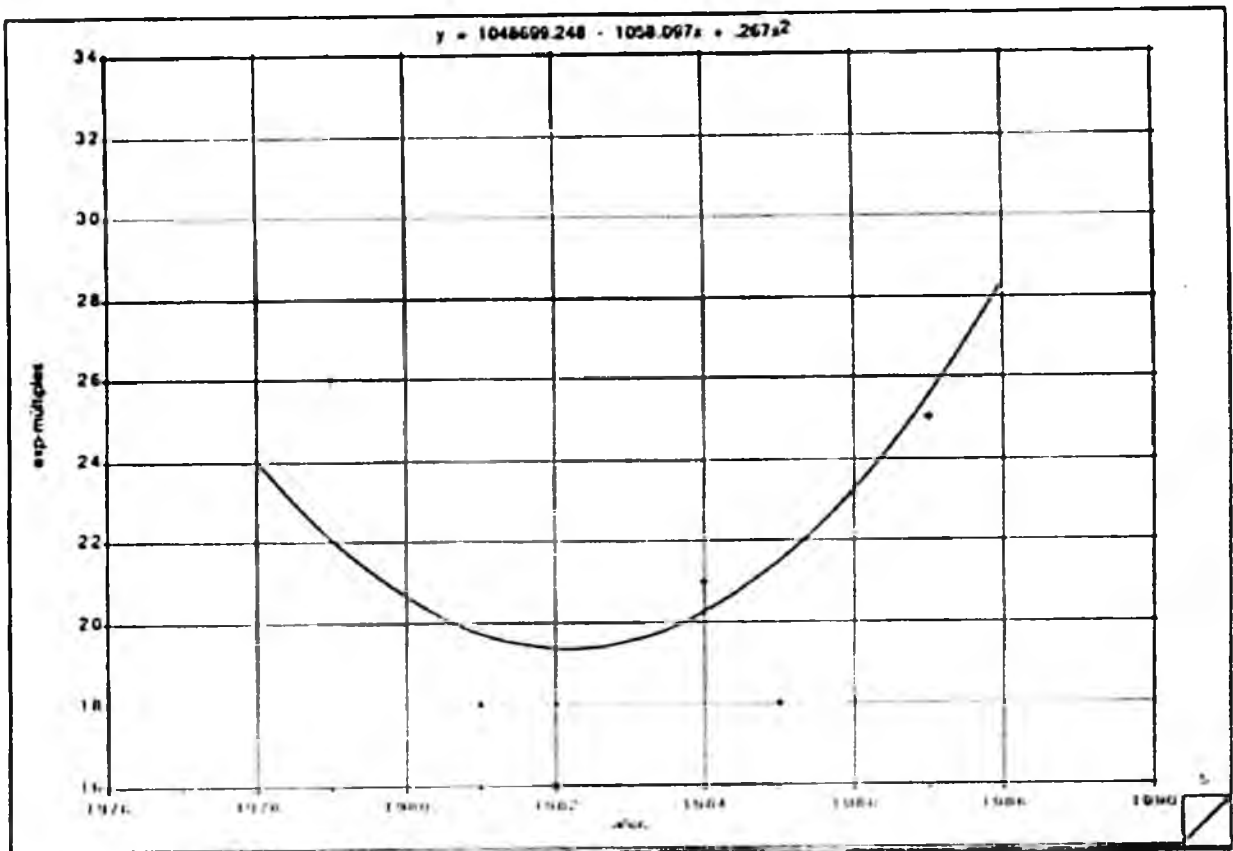

Gráfico nº 14: Evol. expr. manifestaciones (% sobre tot. de cada año)

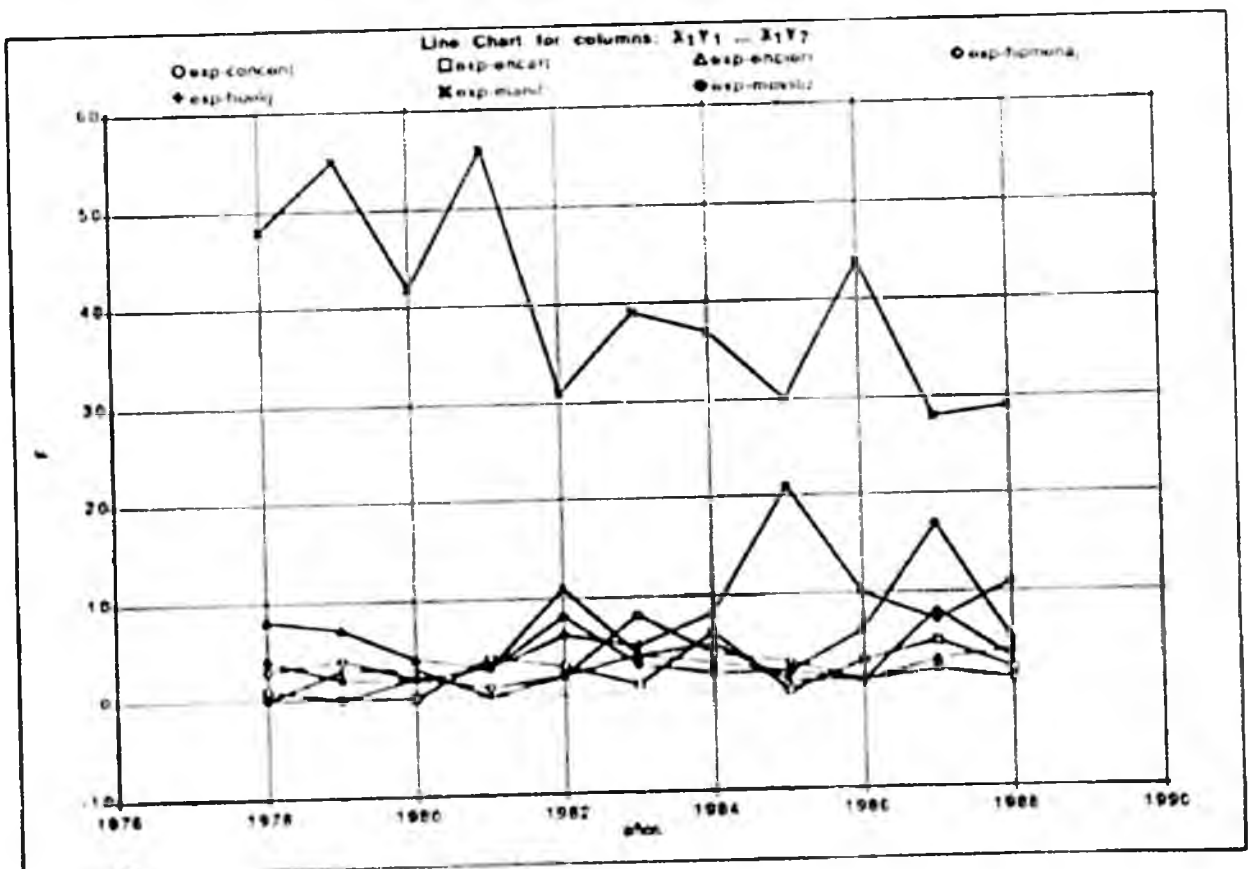

Gráfico nº 15: Evol. expr. movilizaciones (% sobre tot. de cada año)

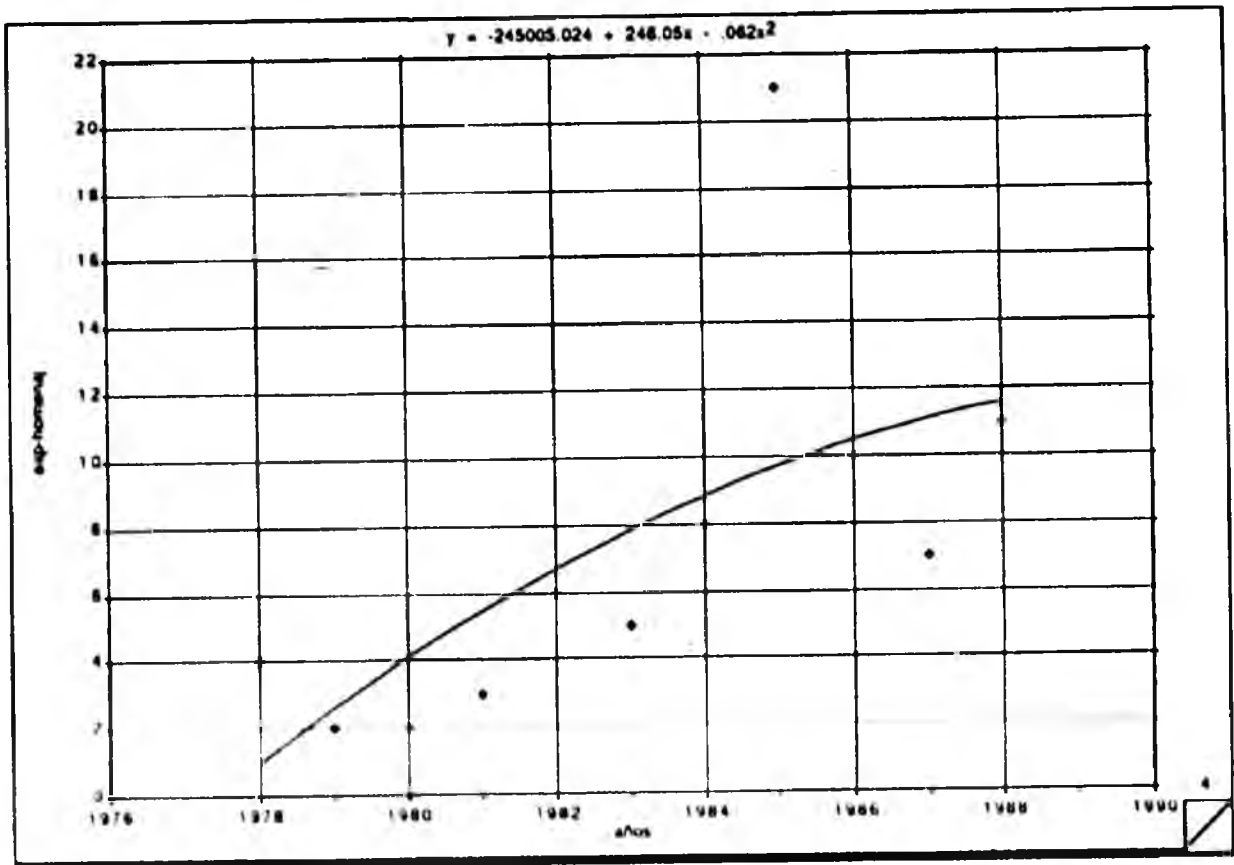

Gráfico nº 16: Evol. de expr. con enfrent. (% sobre el tot cada año)

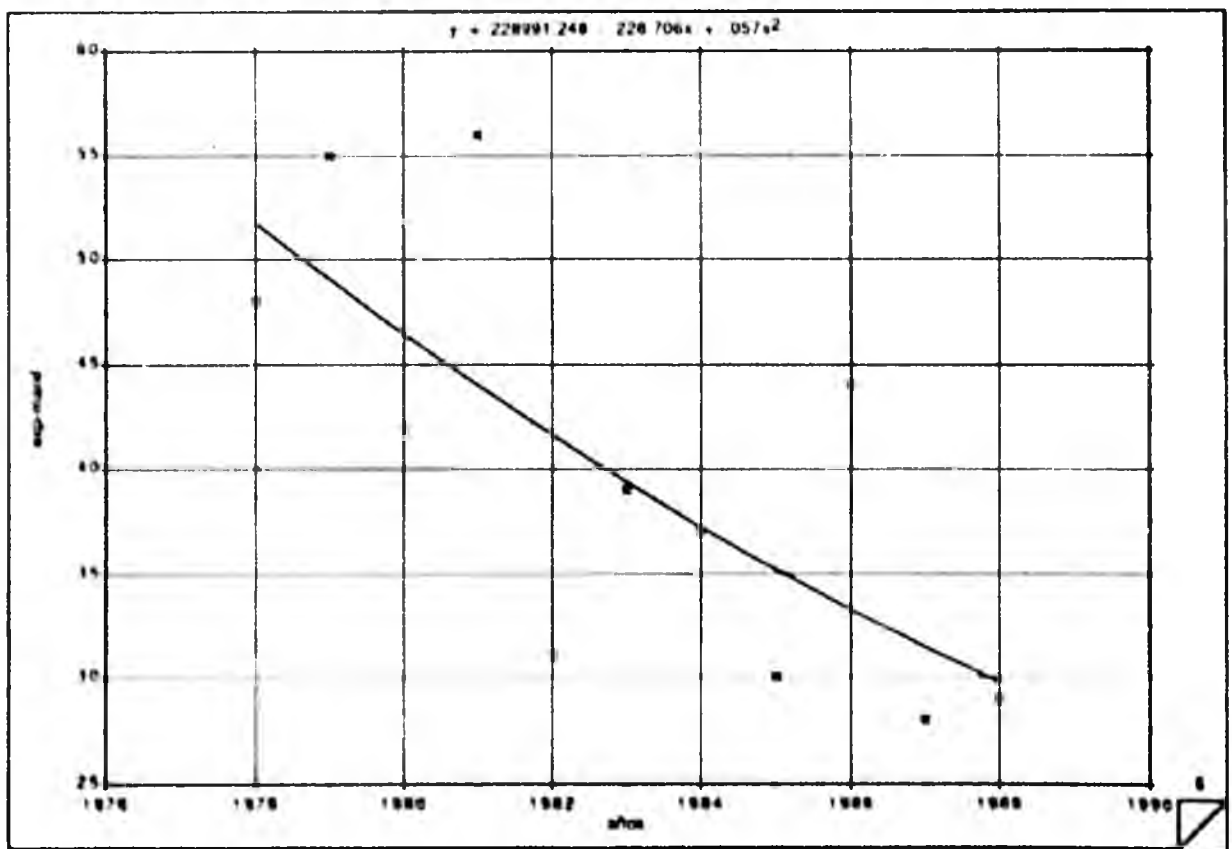

Gráfico nº17: Evolución de expr. con enfrent. (% sobre tot.cada año)

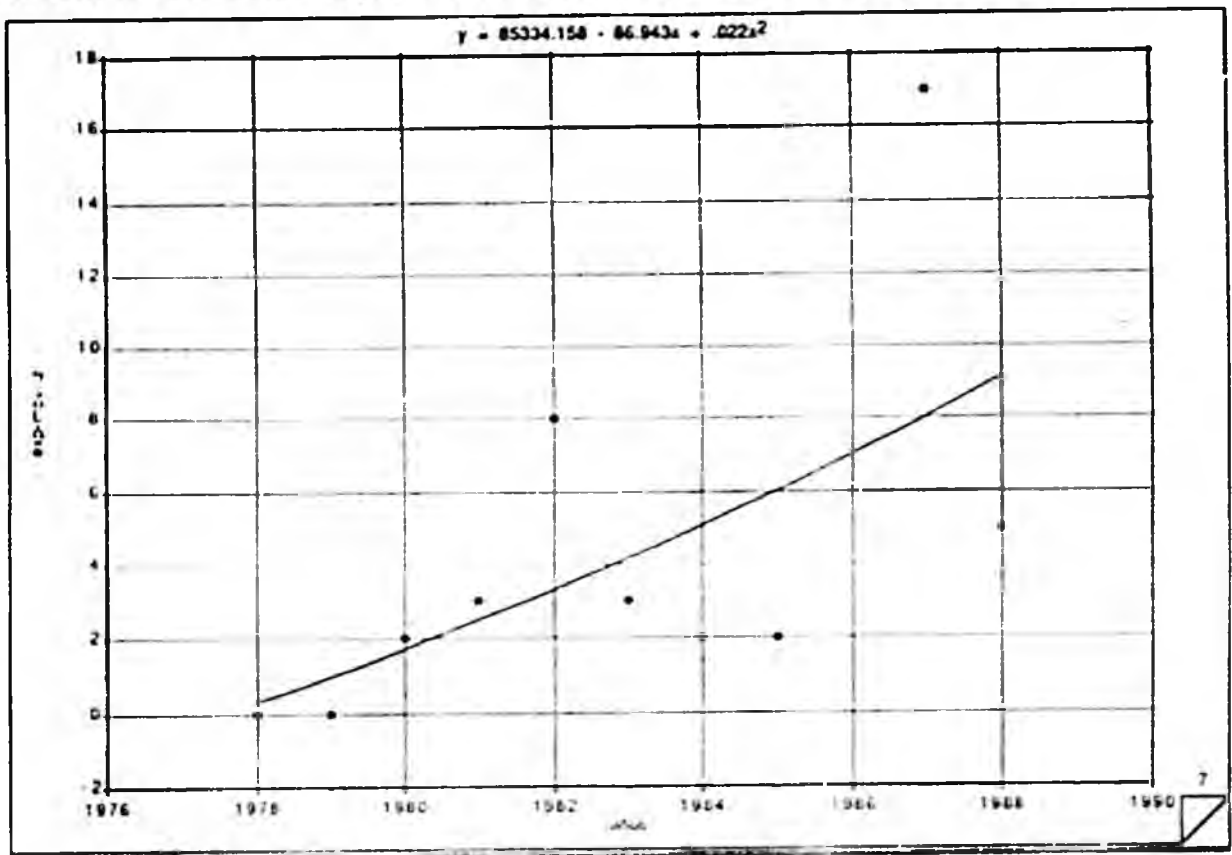

Gráfico nº18: Evol. expr. comarcas de Alava (% sob. tot. cada año)

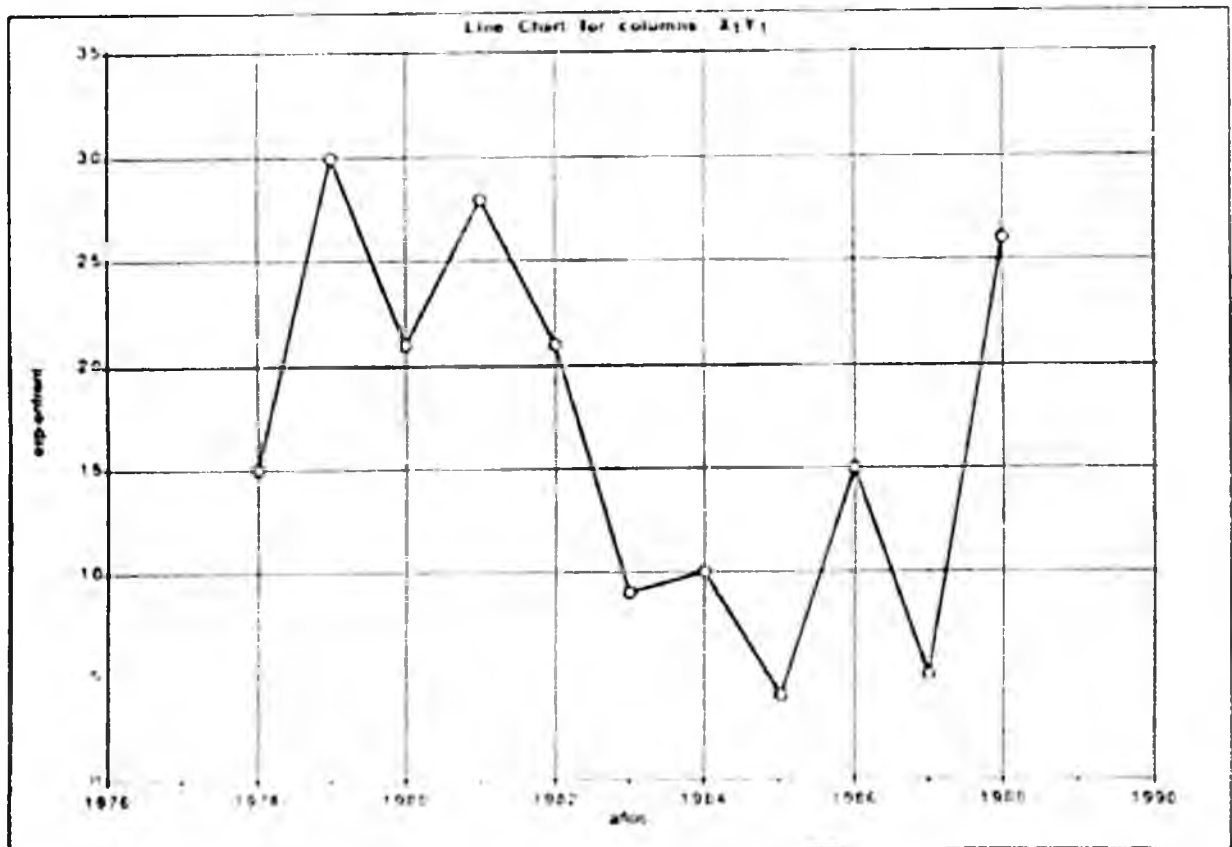

Gráfico nº 19: Evol. expr. en La Llanada Alavesa (% sob. tota de cada año)

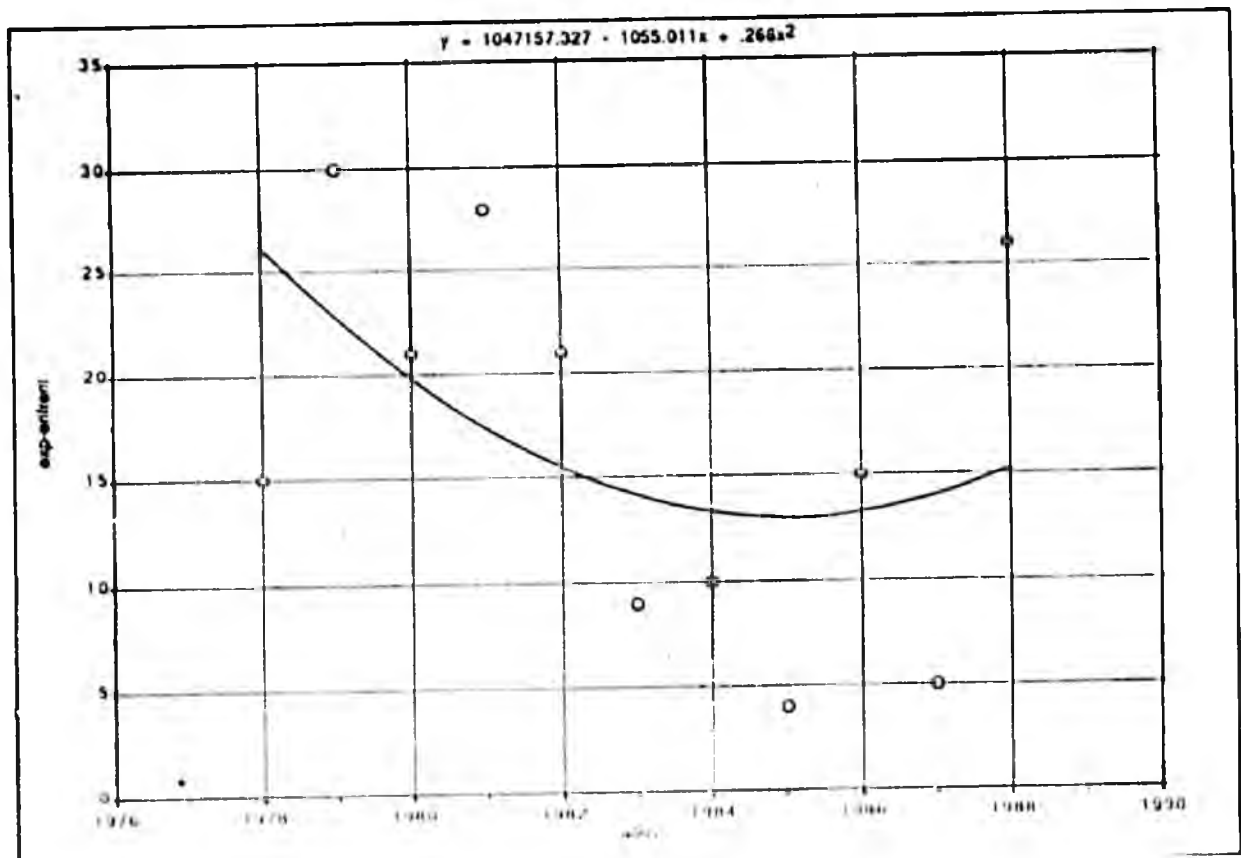

Gráfico nº 20: Evol. expr. Cantábrica Alavesa (% sob. Tot. exp. año)

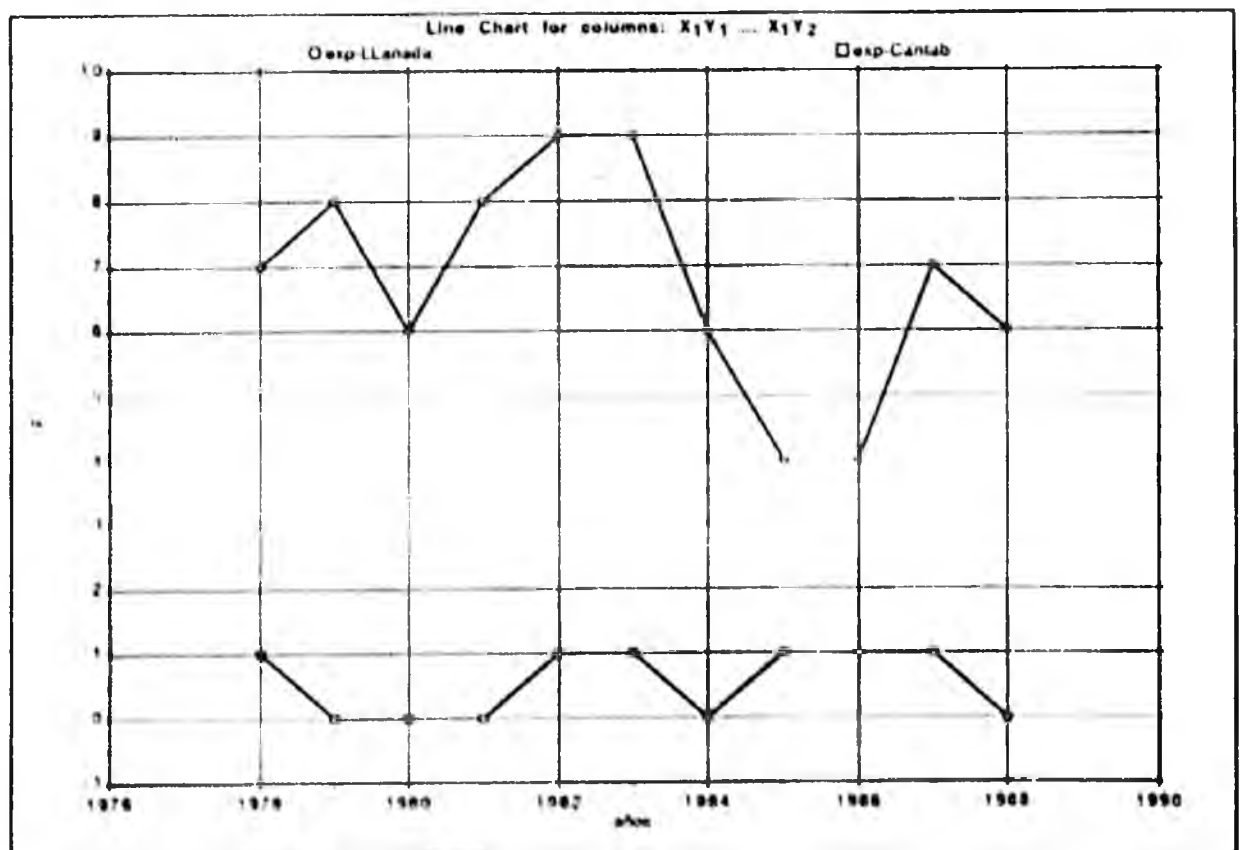

Gráfico nº 21: Evol. expr. comarcas de Vizcaya (% sob. tot. exp. año)

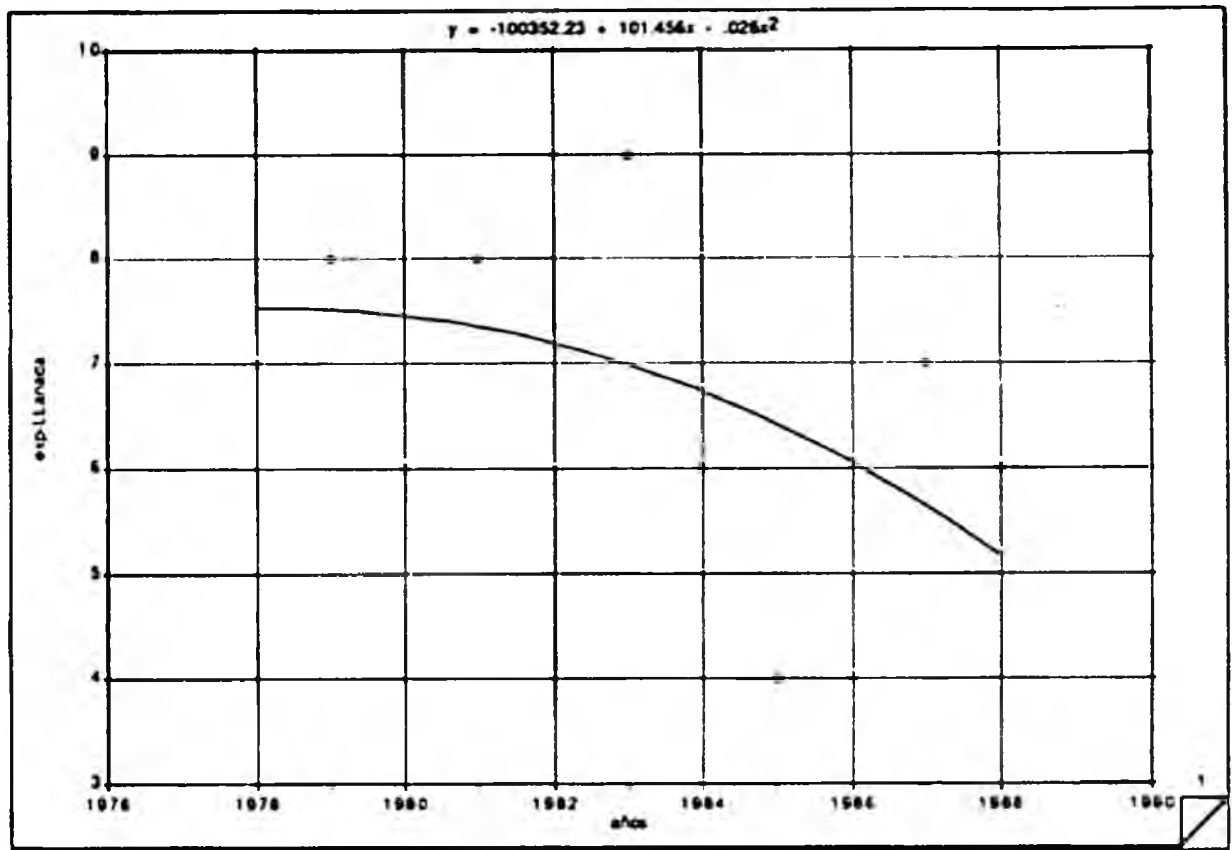

Gráfico nº 22: Evol. expr. Gran Bilbao (% sob. tot. exp. cada año)

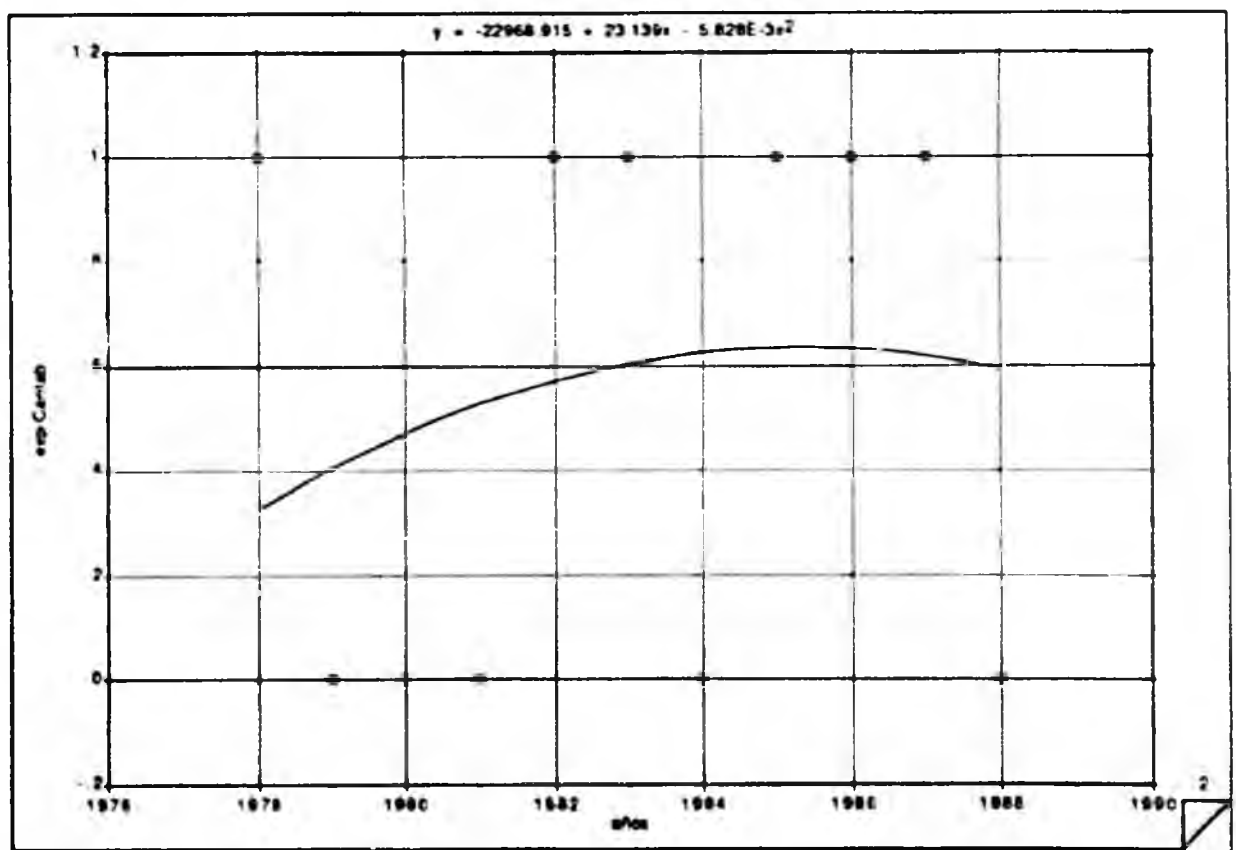

Gráfico nº 23: Evol. expr. Markina-Ondárroa (% sob. tot. cada año)

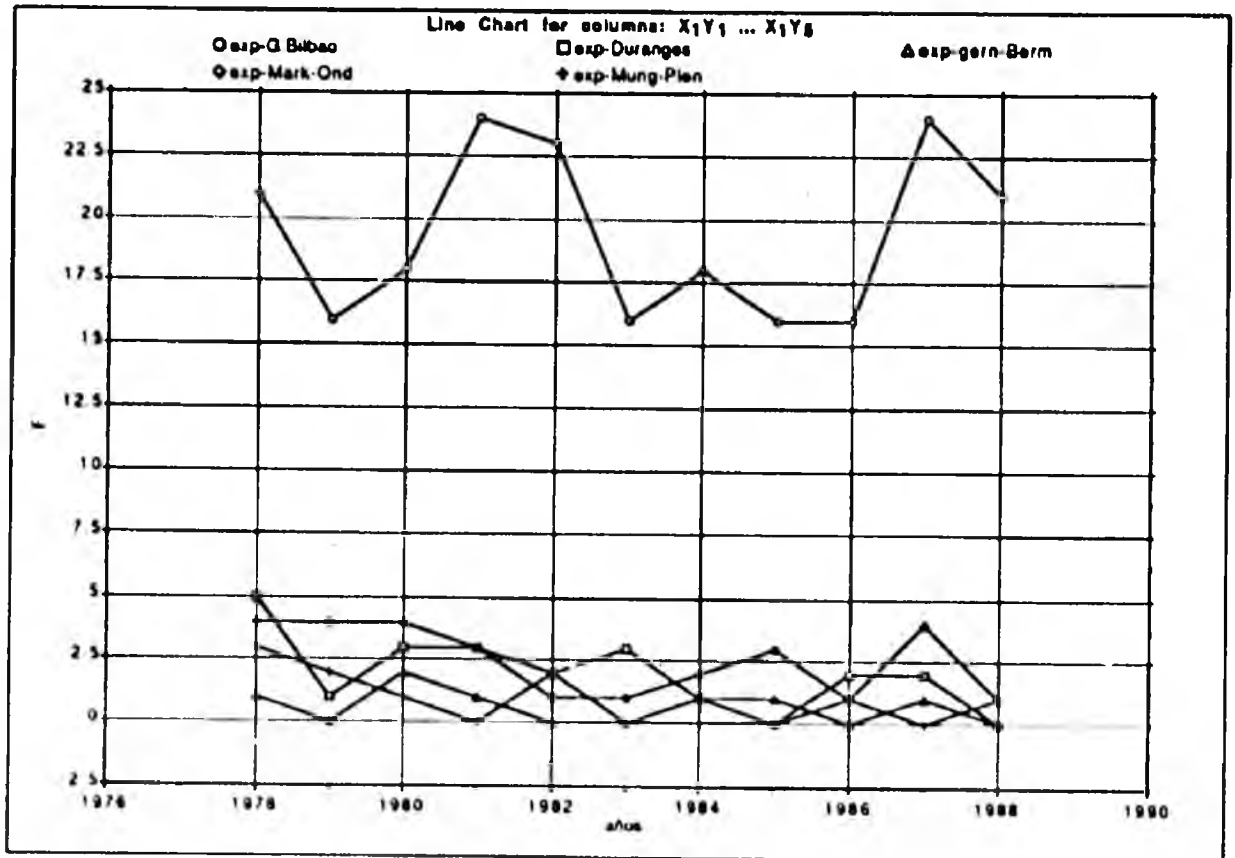

Gráfico nº 24: Evol. expr. Munguía-Plencia (% sob. tot. expr. cada año)

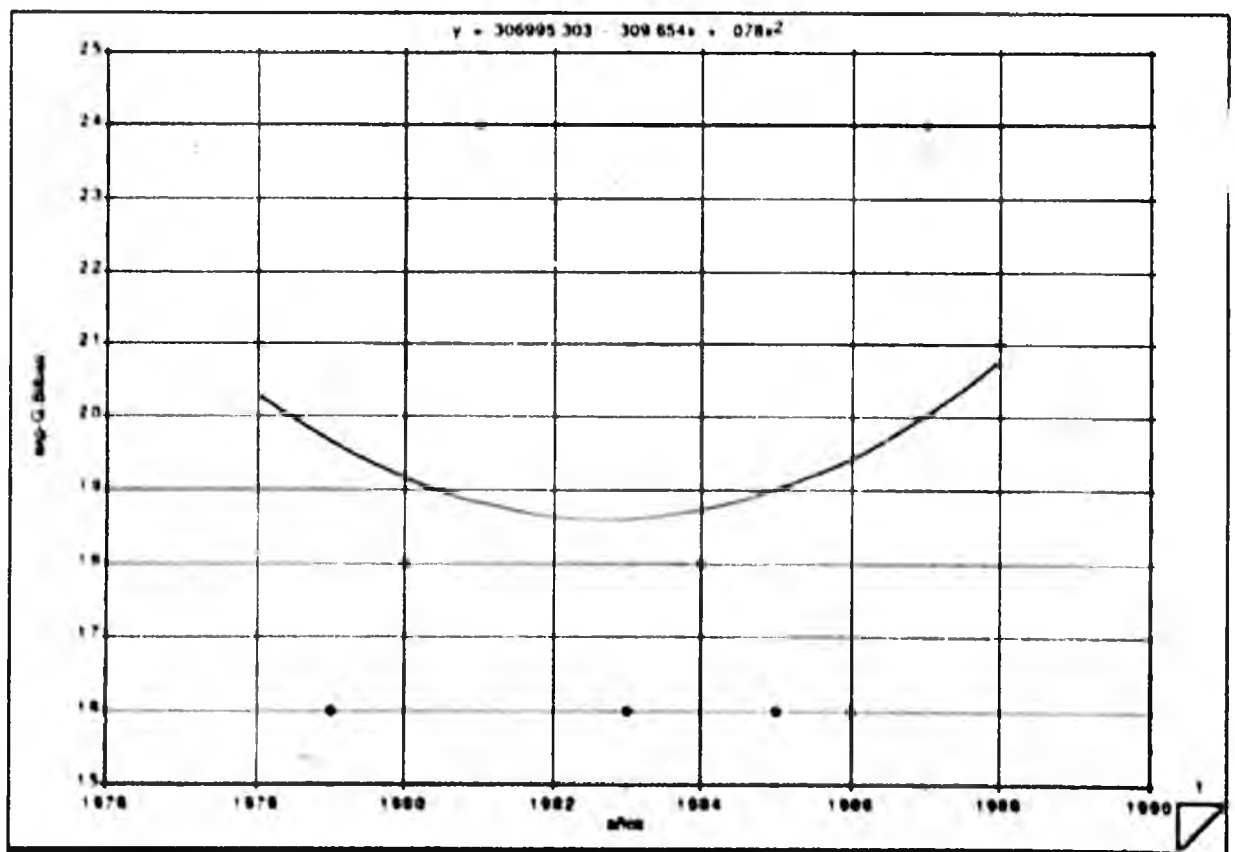

Gráfico nº 25: Evol. expr. Durangueado (% sobre tot. expr. del año)

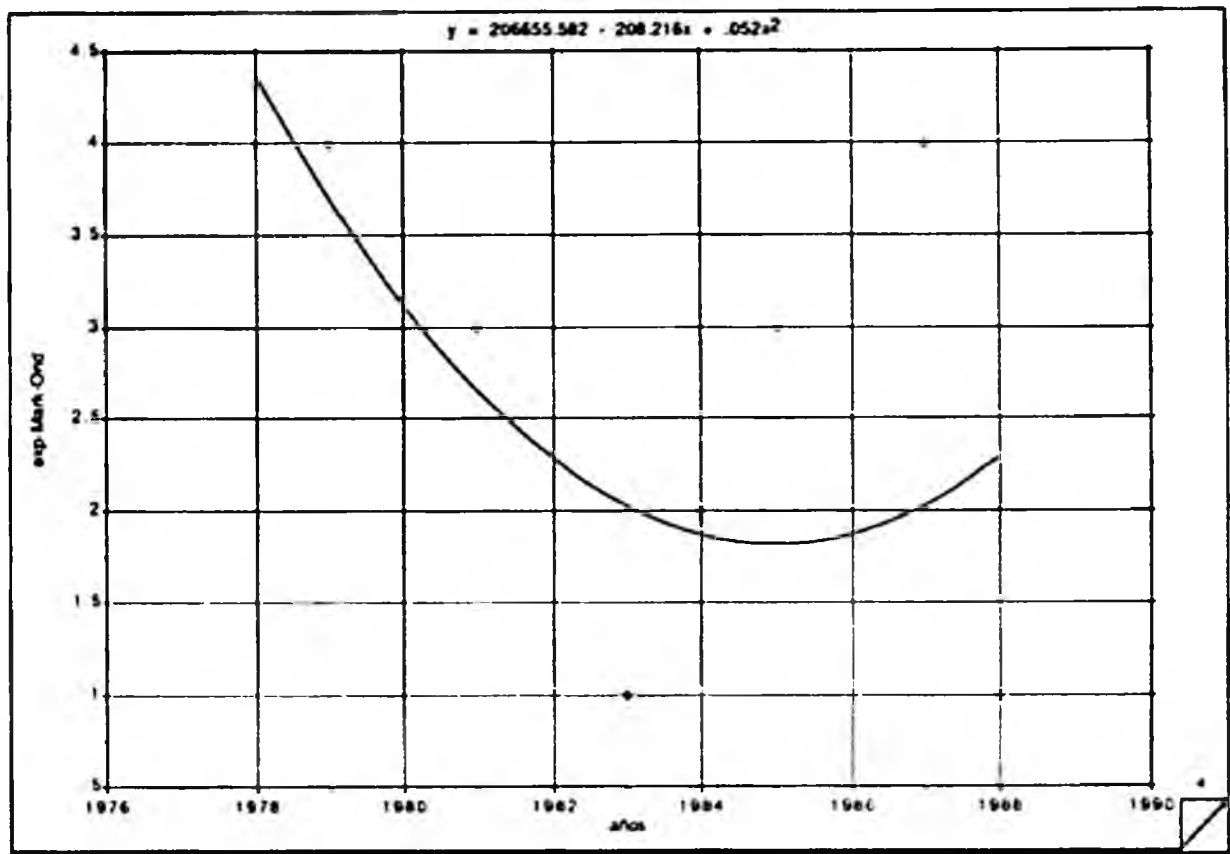

Gráfico nº 26: Evol. expr. Gernika-Bermeo (% sob. tot. expr. del año)

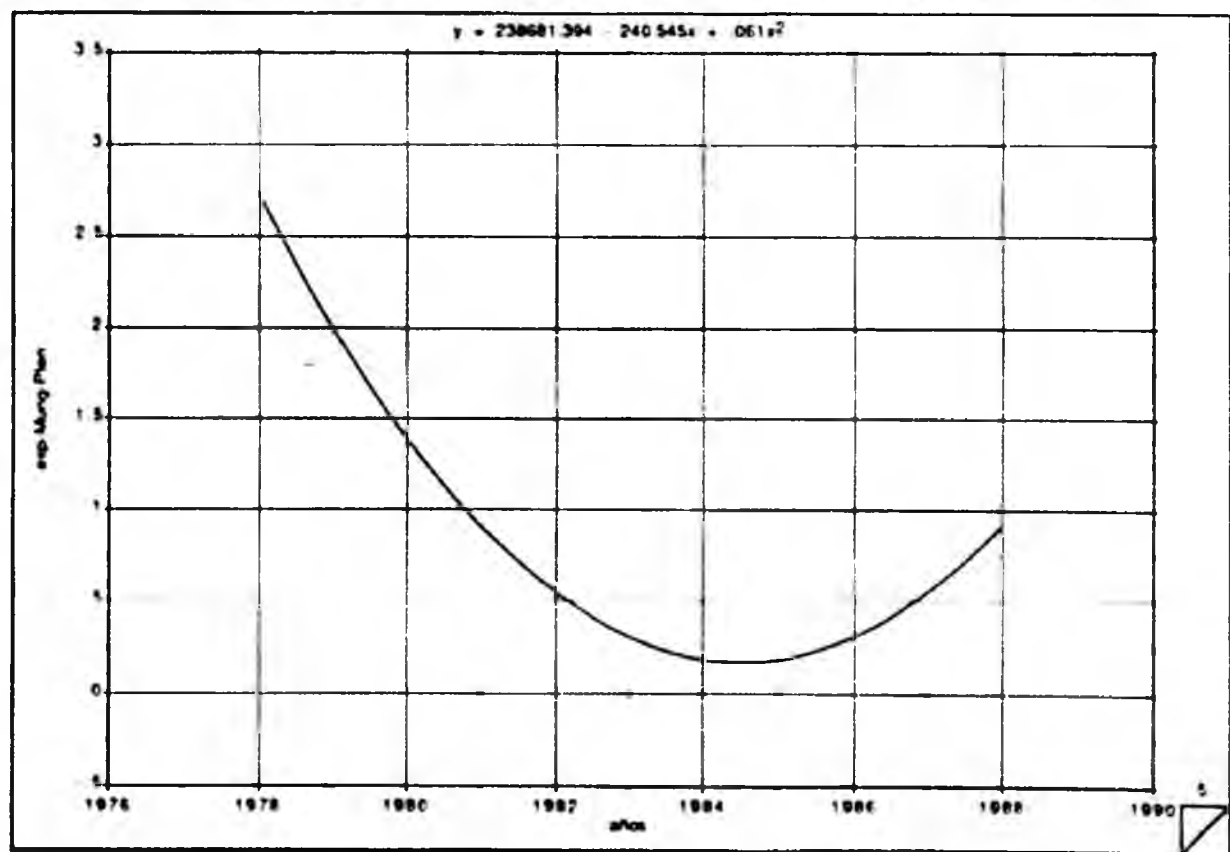

Gráfico nº 27: Evol. expr. comarcas Guipuzcoa (% sobre tot. exp. del año)

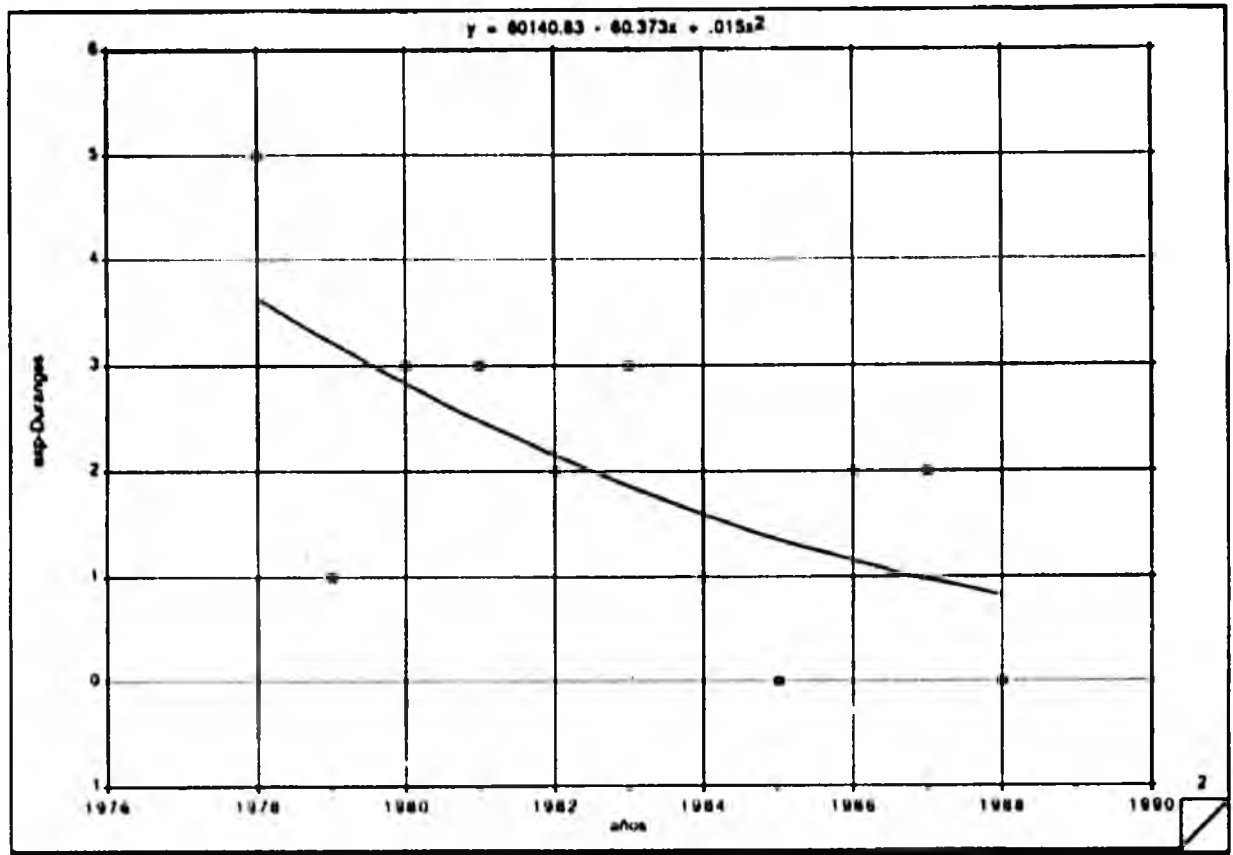

Gráfico nº 28: Evol. expr. Urola-Costa (% sob. tot. expr. de cada año)

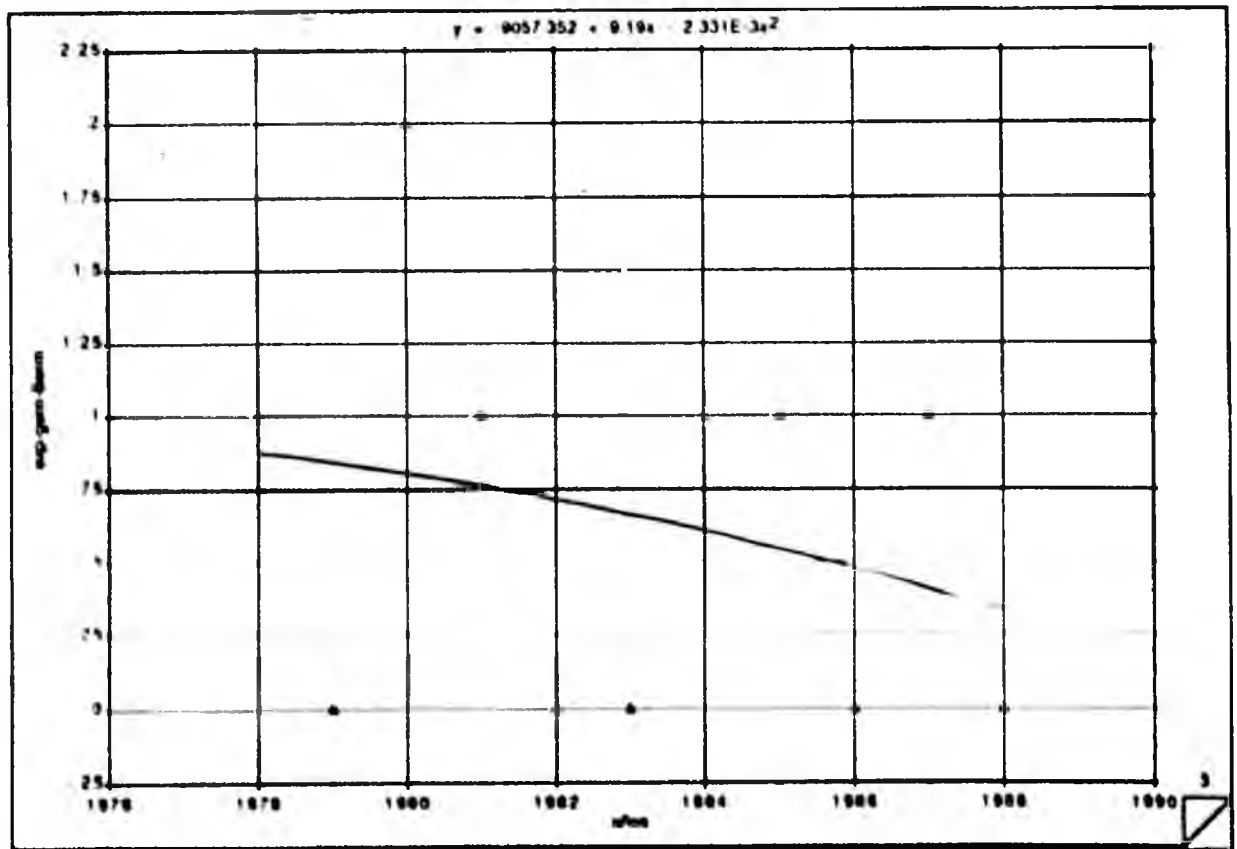

Gráfico nº 29: Evol. expr. Goiherri (% sobre el tot. exp. cada año)

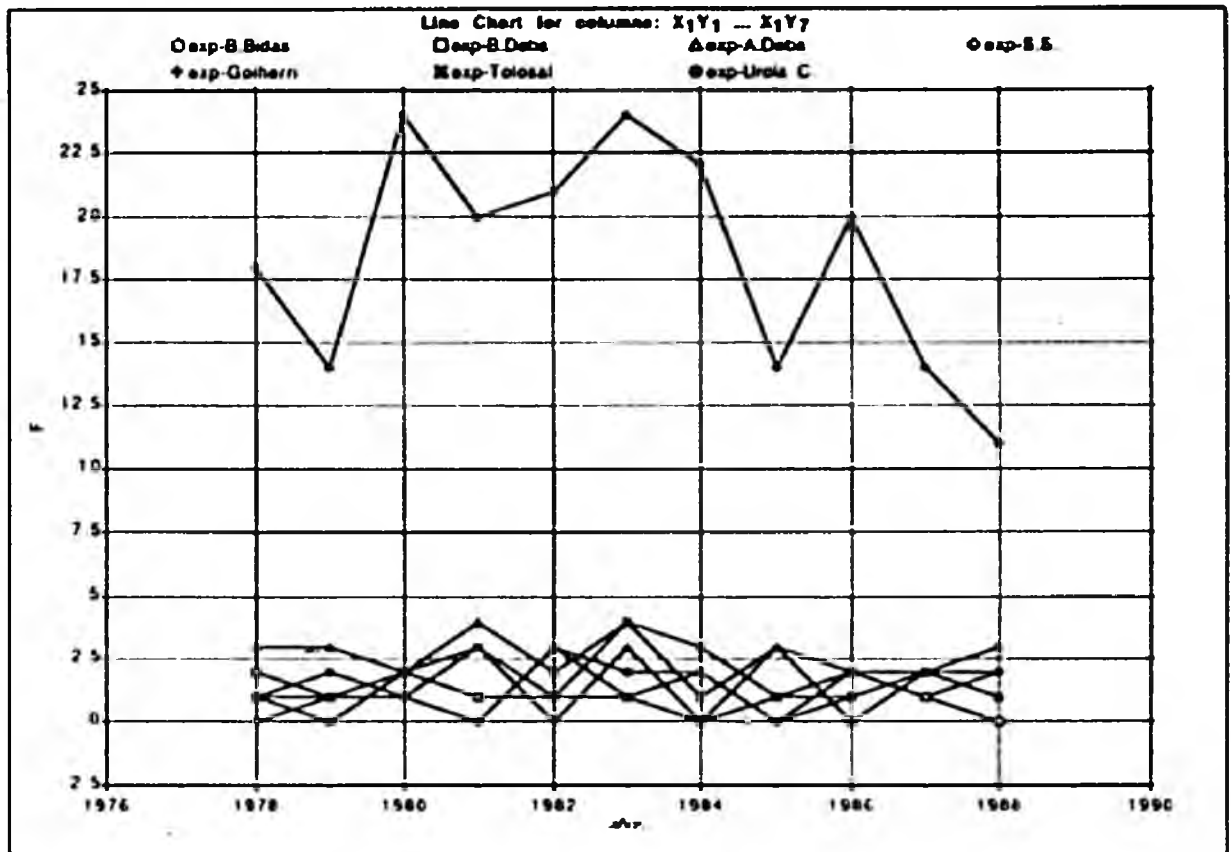

Gráfico nº 30: Evol. expr. Bajo Deba (% sobre el tot de exp. de cada año)

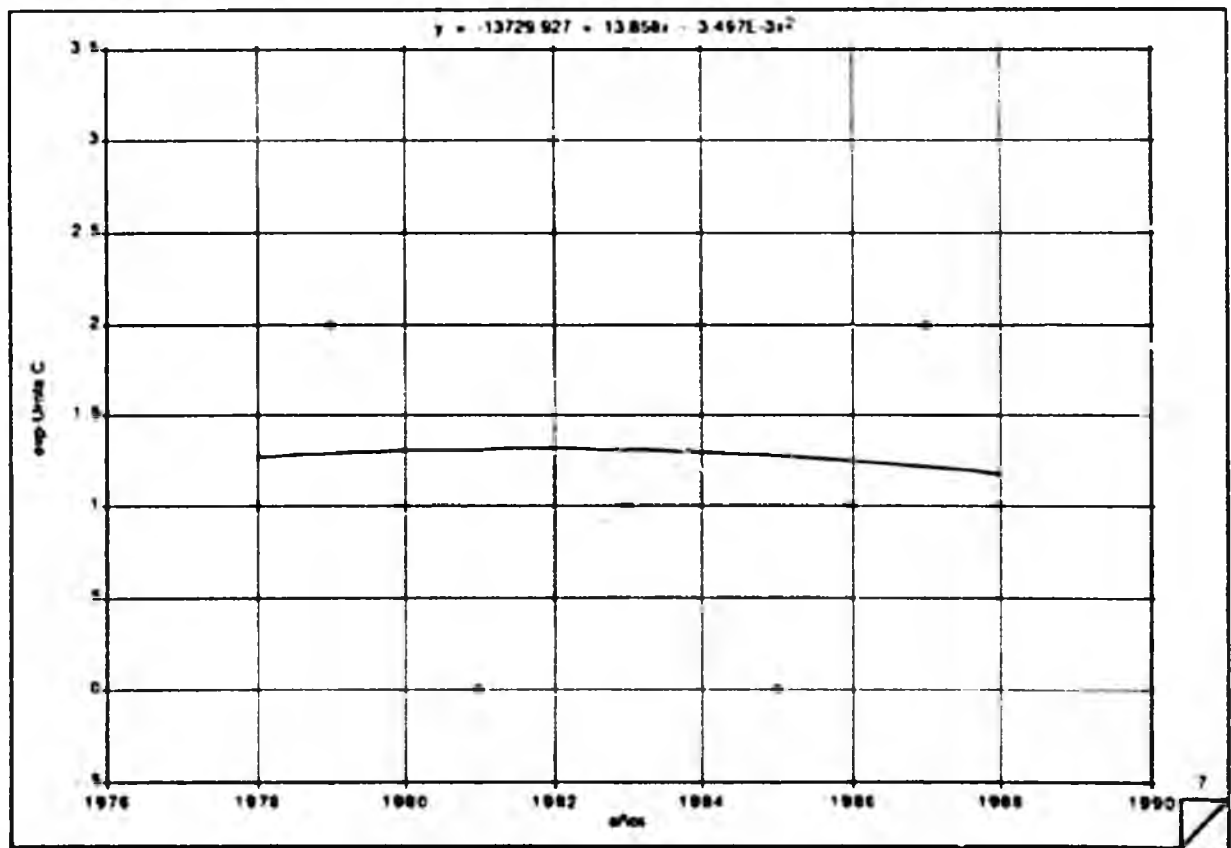

Gráfico nº 31: Evol. expr. Bajo Bidasoa (% sob. tot. exp. del año)

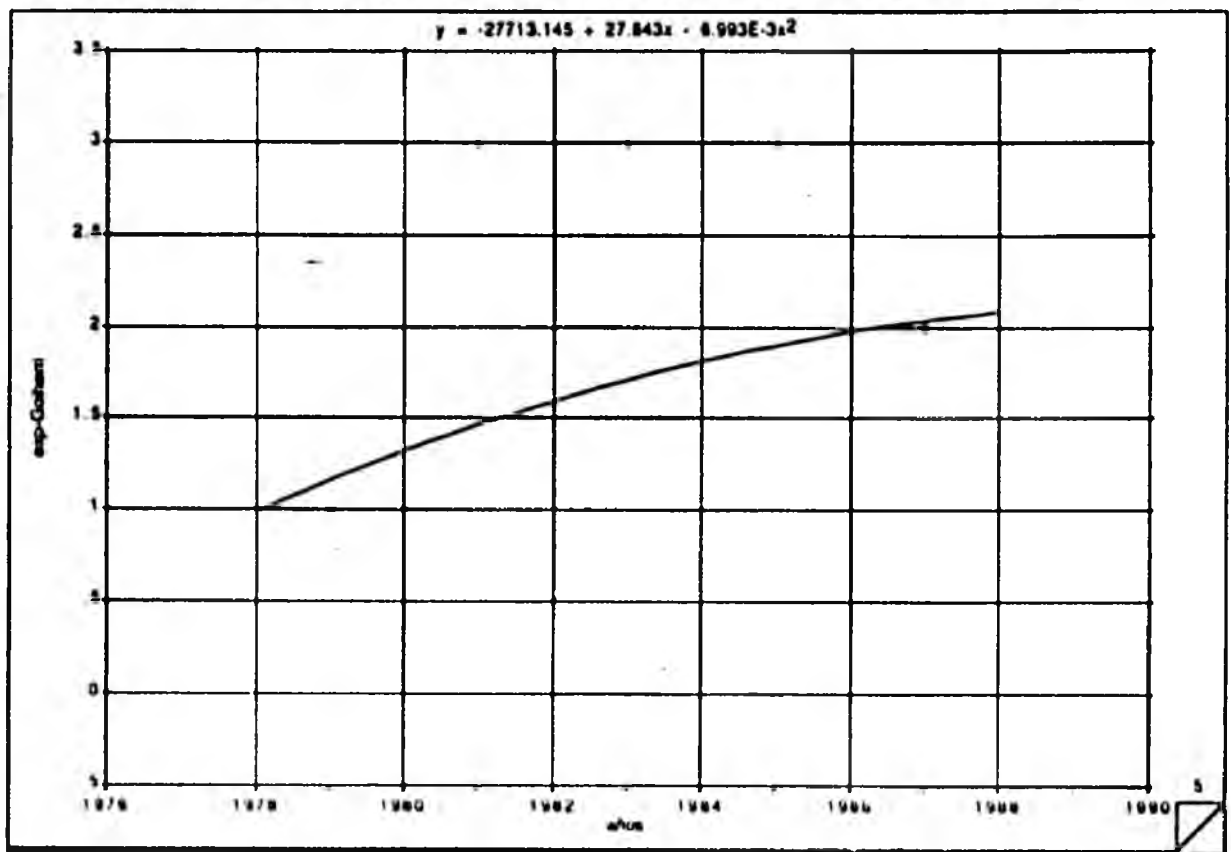

Gráfico nº 32: Evol. expr. Tolosaldea (% sobre el tot. exp del año)

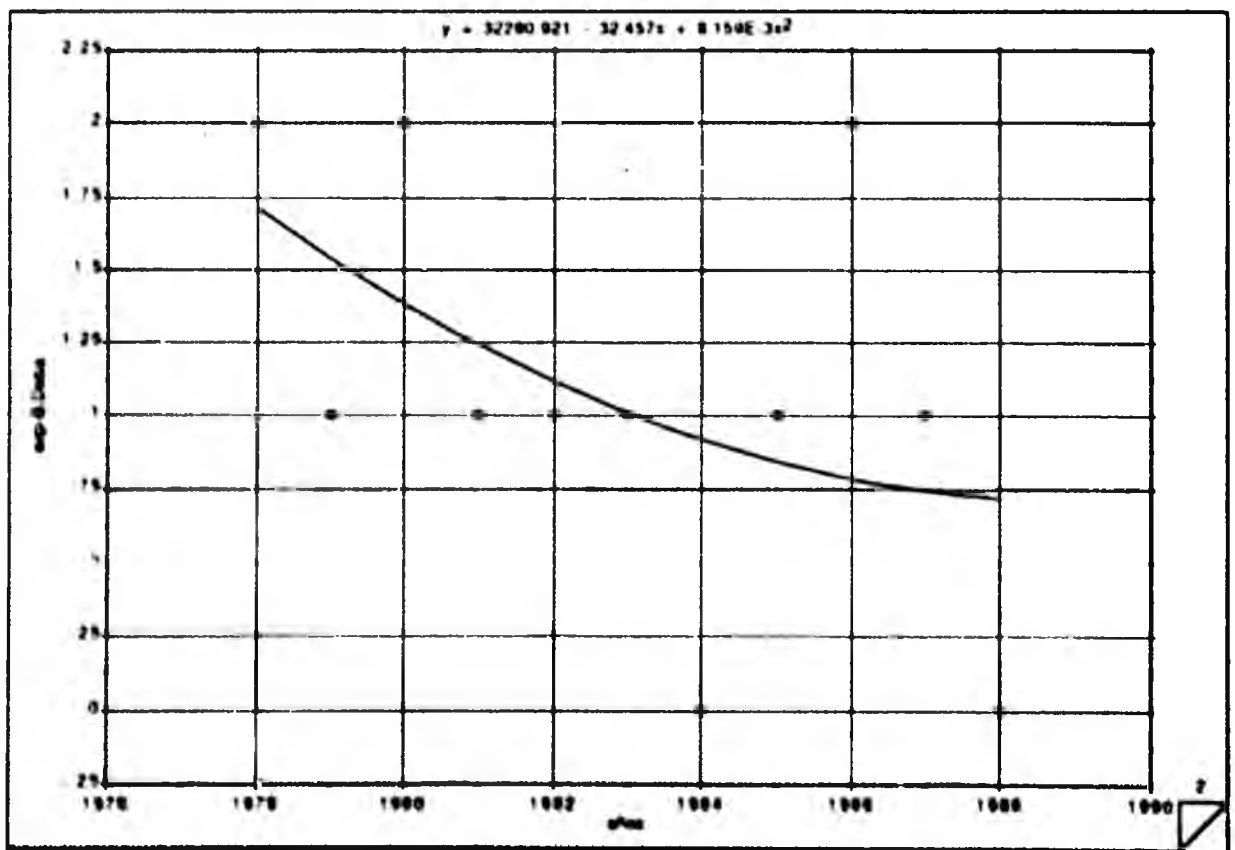

Gráfico nº 33: Evol. expr. Alto Deba (% sob. el tot. expr. cada año)

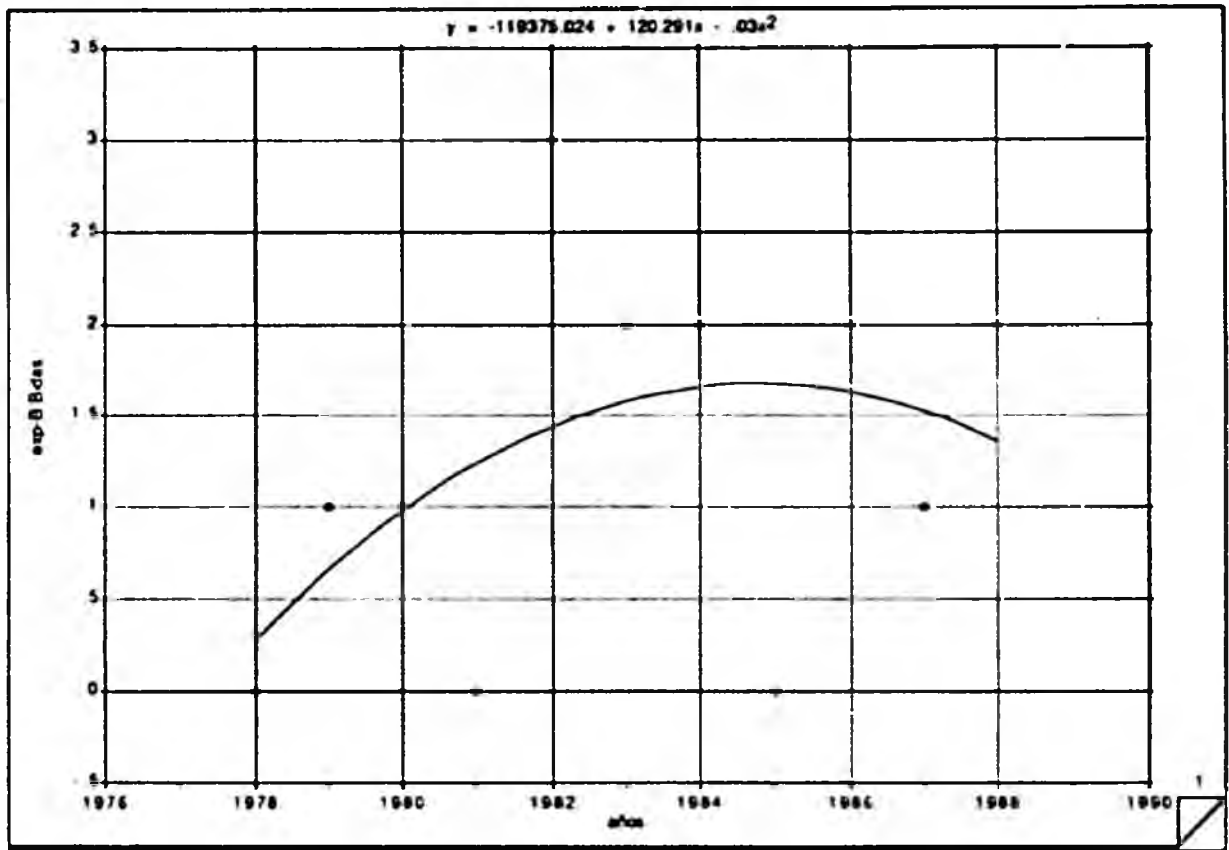

Gráfico nº 34: Evol. expr. San Sebastián comarca (% sob. exp cada año)

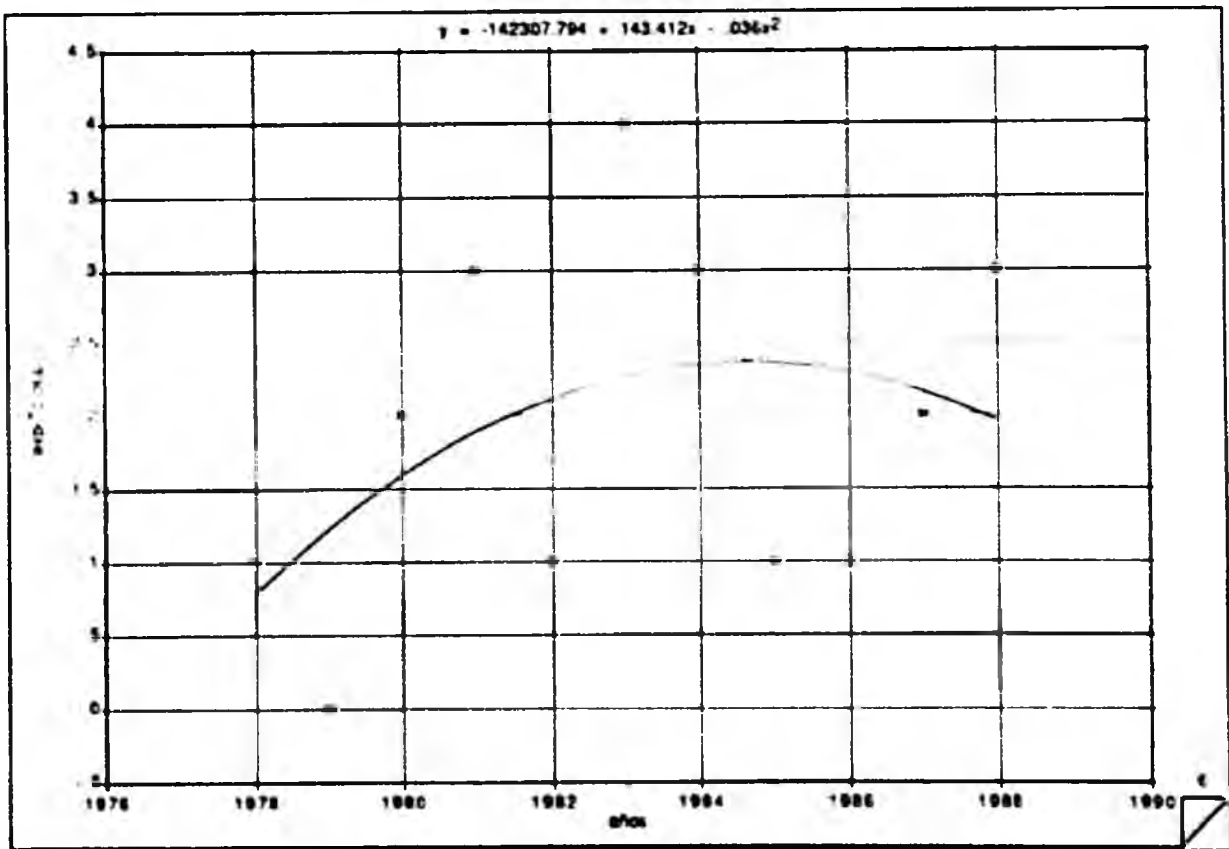

Gráfico nº35: Evol. expr. por provincias (% sob. tot. exp. cada año)

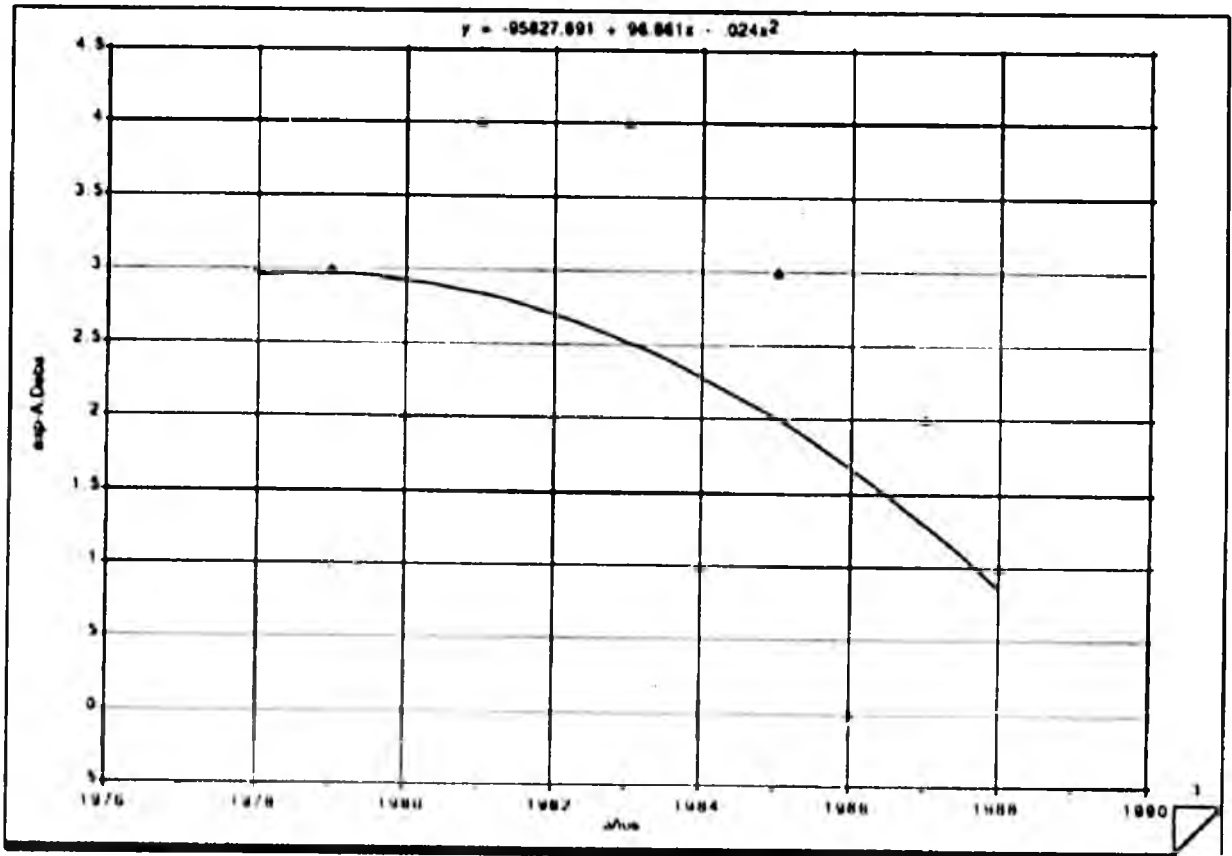

Gráfico nº 36: Evol. expr. en Vizcaya (% sob. tot. exp. cada año)

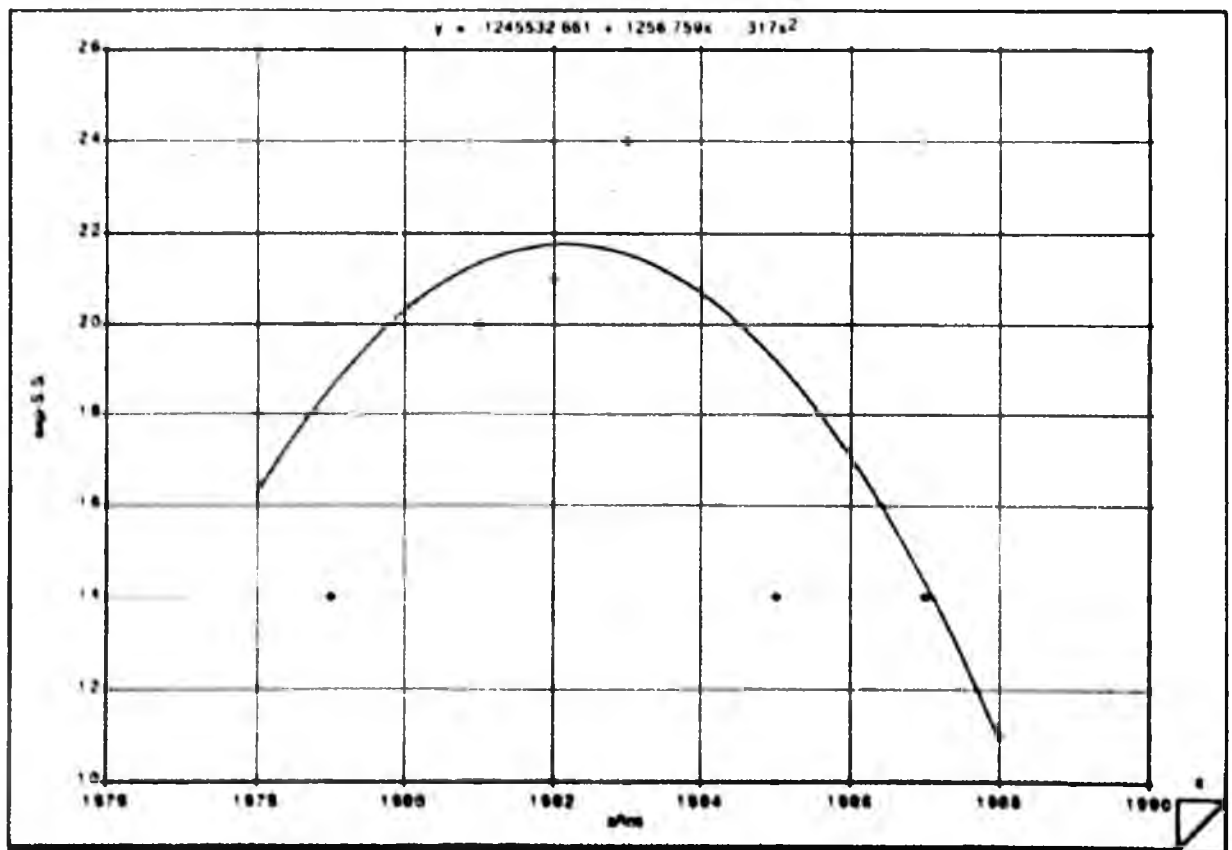

Gráfico nº 37: Evol. expr. en Guipuzcoa (% sob. tot. expr. cada año)

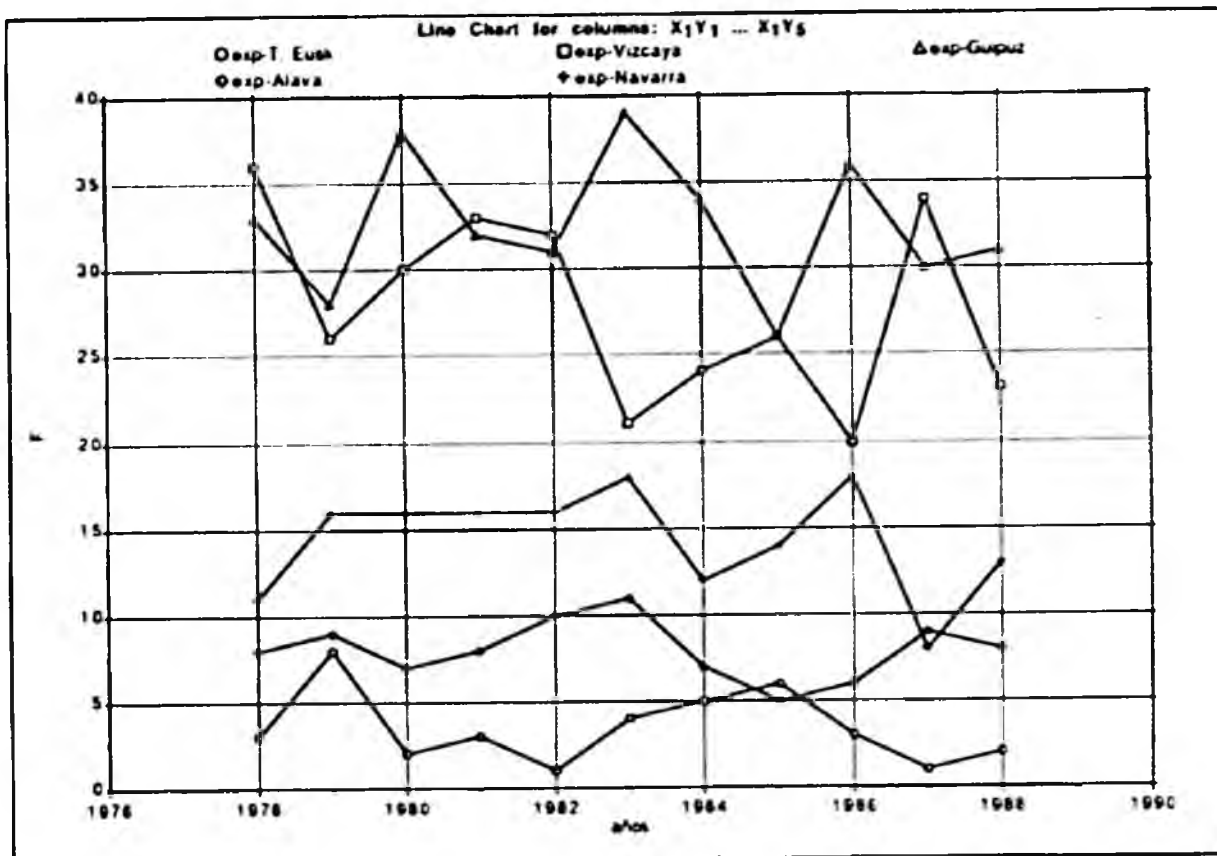

Gráfico nº 38: Evol. expr. en Alava (% sob. tot. expr. de cada año)

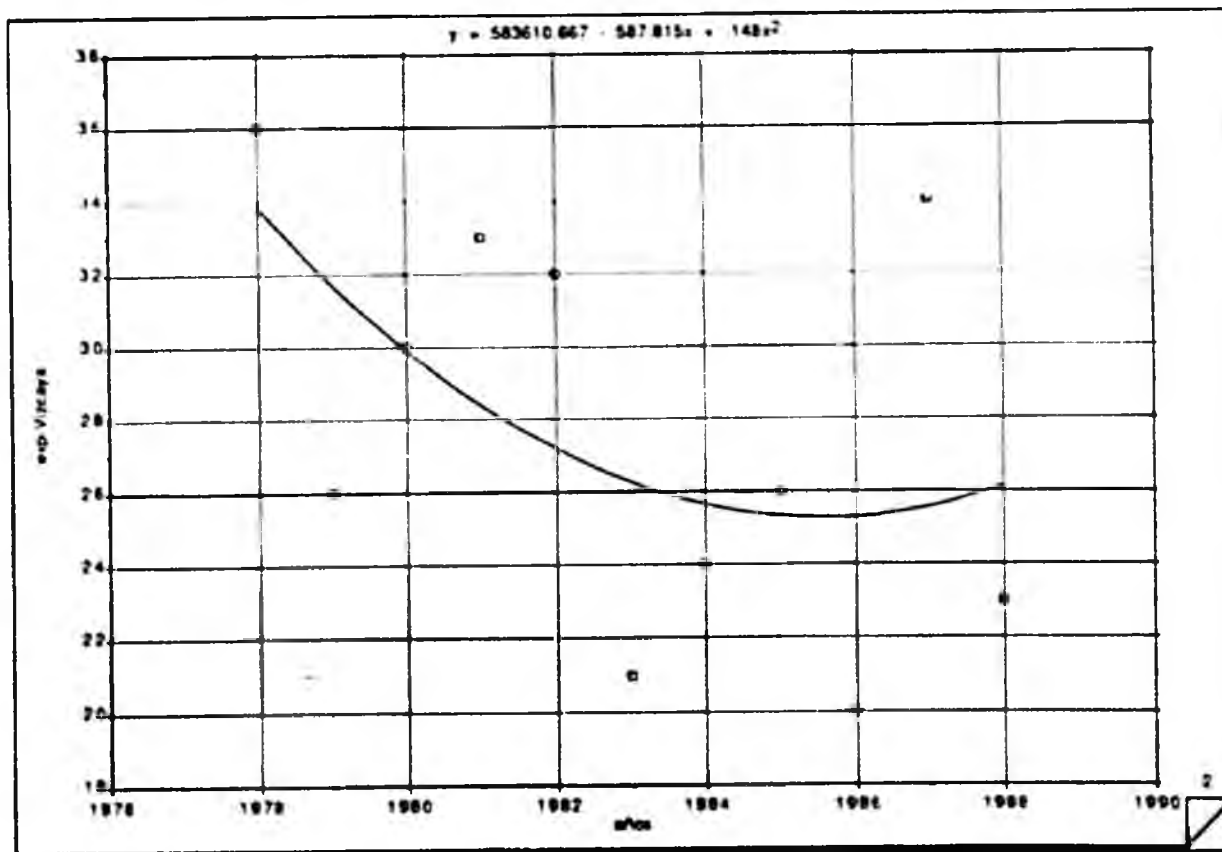

Gráfico nº 39: Evol. expr. eb Navarra (% sob. tot. expr. de cada año)

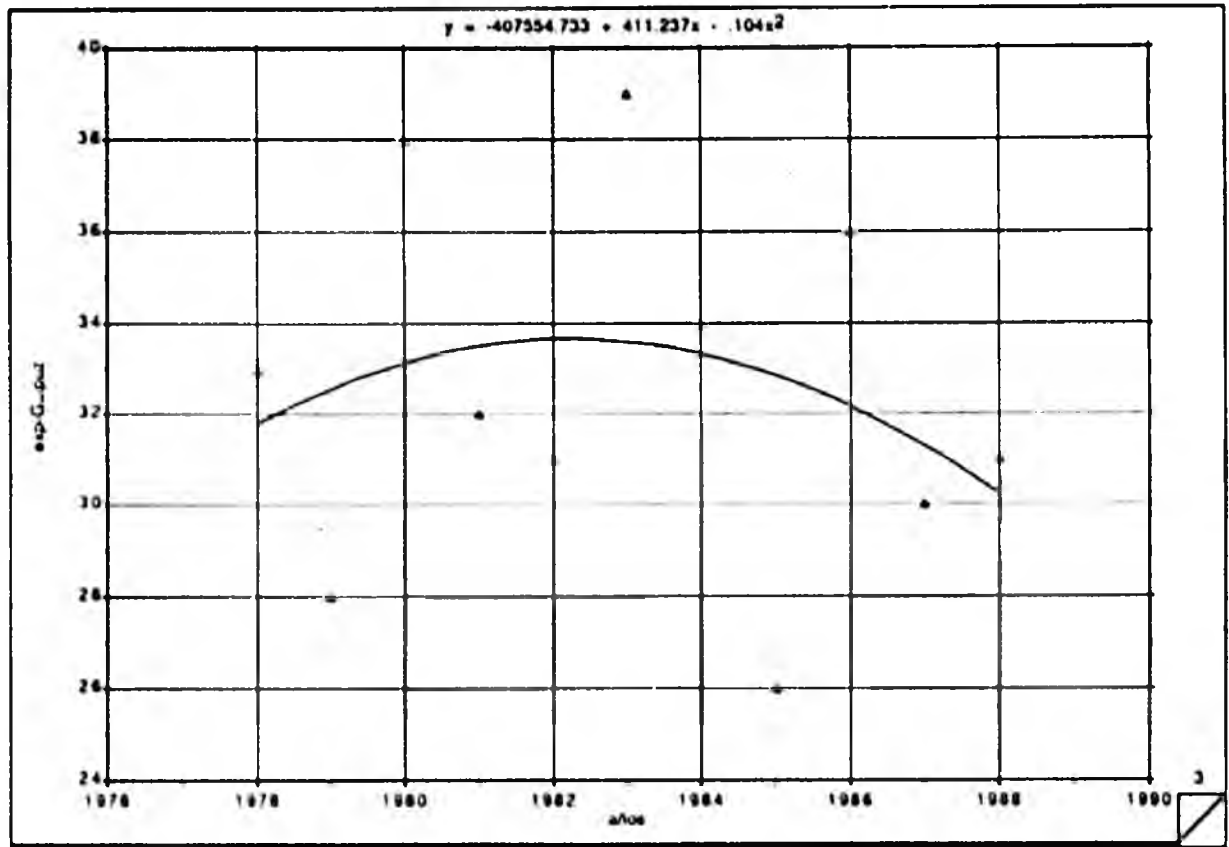

Gráfico nº 40: Evol.expr. en todo Euskadi (% sob. tot. exp. de cada año)

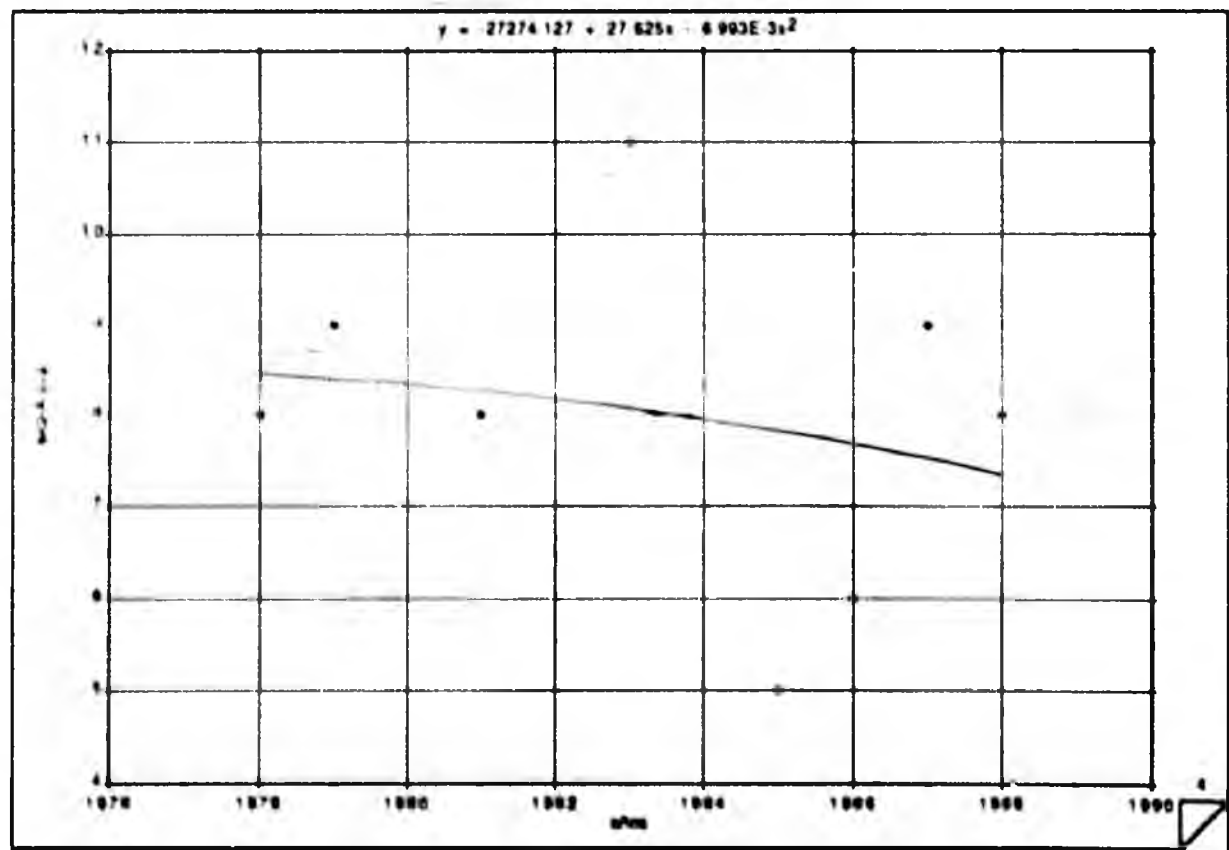

6. CAPITULO:

**LA ESTRUCTURACION DEL NACIONALISMO
RADICAL:
" EL MOVIMIENTO DE LIBERACION
NACIONAL VASCO" (MLNV)**

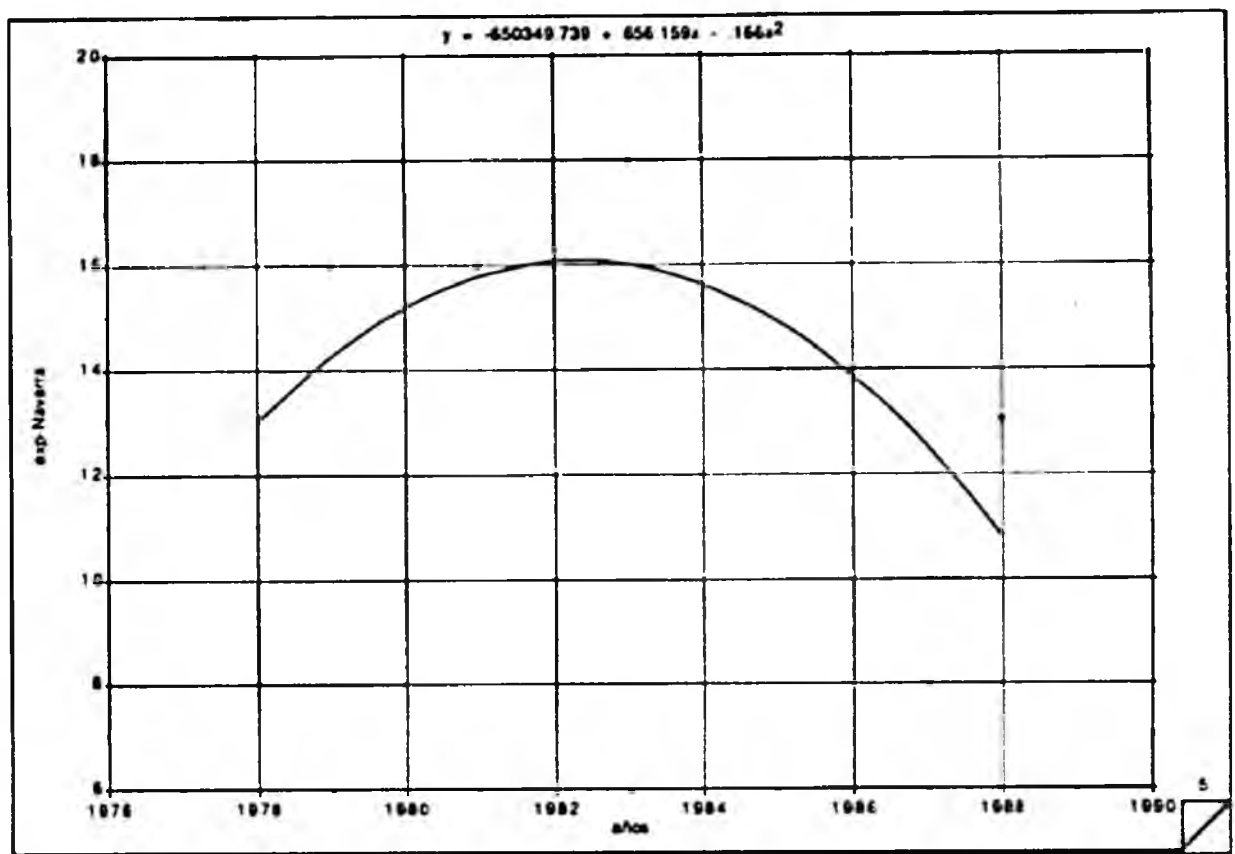
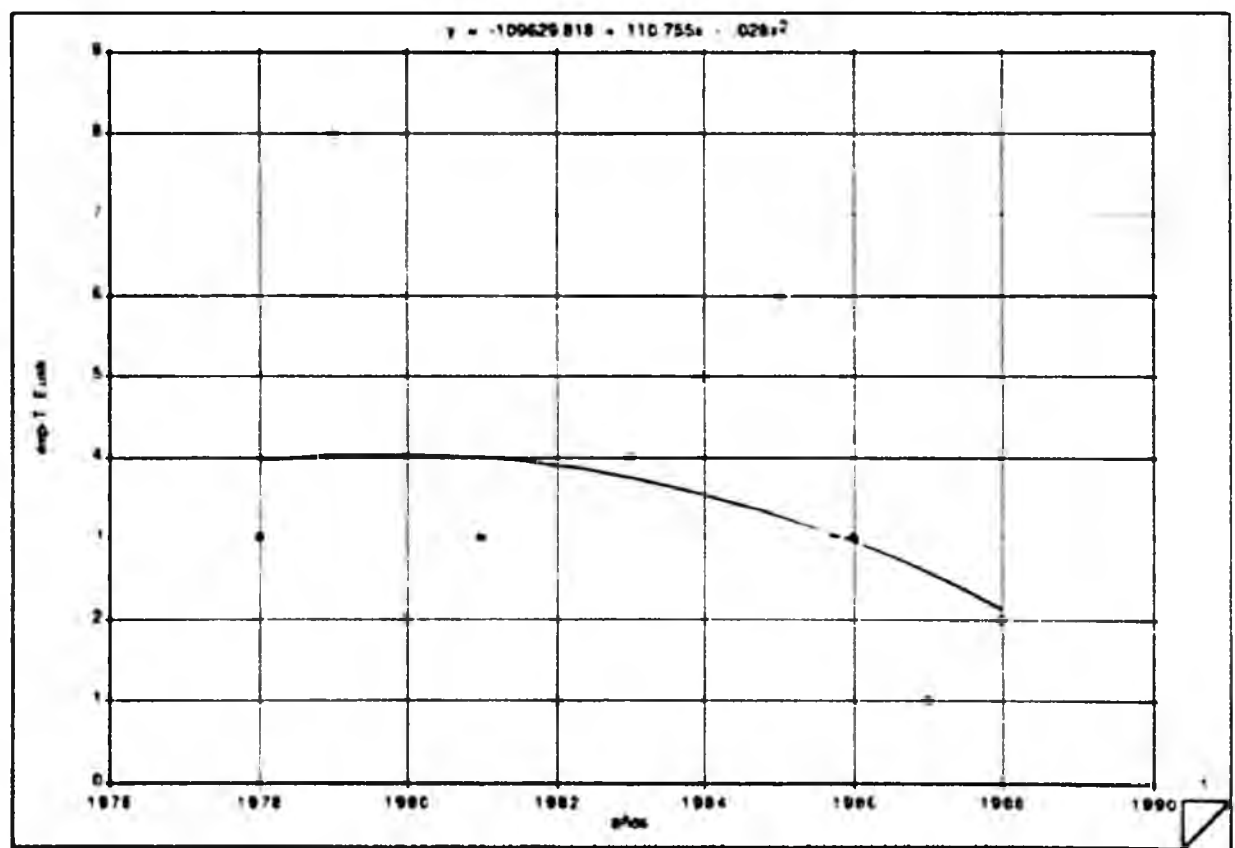
**CAPITULO 6: LA ESTRUCTURACION DEL COLECTIVO NACIONALISTA
RADICAL: "EL MOVIMIENTO DE LIBERACION NACIONAL
VASCO" (MLNV)**

6.1. DIMENSIONES ORGANIZATIVAS.

En los capítulos anteriores hemos analizado los pilares sobre los que se sustenta el discurso y las prácticas del colectivo nacionalista radical. Ahora bien, es difícil situar tales elementos en el plano de su mundo social, si no se atiende a otra dimensión no menos importante: la dimensión organizativa y los procesos, estructuras y "redes" que articulan el "funcionamiento" de dicho colectivo ¹.

Para comenzar, es necesario decir que, como cualquier otro elemento de análisis, difícilmente se pueden entender las dimensiones organizativas de este colectivo si no se acude a los contextos históricos ² donde él nace, se desarrolla y transforma. Estos contextos, en nuestro caso, están referidos, fundamentalmente, a las transformaciones producidas en el sistema político y a aquellas otras que vienen dadas por una determinada dinámica socio-económica, la cual lleva consigo distintos cambios en la formulación y lógica de la vida social y sus procesos.

En concreto, desde nuestro punto de vista, se puede otorgar una importancia diferencial a las siguientes dinámicas:

- El cambio del Sistema Franquista, el advenimiento de la transición y la institucionalización y racionalización políticas.

1. Como es lógico, no se van a elaborar aquí grandes desarrollos teóricos sobre todas y cada una de estas dimensiones propias de un estudio de Sociología Política, ni tampoco se van a establecer bases críticas sobre dichas dimensiones y la cristalización que reciben en la organización de dicho colectivo. Únicamente se van a tratar de establecer aquellas que pensamos contribuyen a definir y explicar más adecuadamente el elemento organizativo, con el fin de que puedan comprenderse mejor las otras dimensiones de análisis y de que se pueda construir una visión global de la lógica de la vida colectiva del nacionalismo vasco radical. La disección de las distintas tipologizaciones que vamos a analizar viene determinada y restringida por la aplicación concreta al sujeto de nuestra investigación.

2. En los primeros capítulos ya realizamos un rápido desglose de la situación histórica de dónde parte este colectivo y las bases sociales y organizativas sobre las que se sitúa.

-La pujanza de distintos indicadores de modernización: masificación, privatización, sociedad de consumo, corporatización, auge de los mass media y la inserción internacional del Estado español.

-El mantenimiento hegemónico del factor nacionalista, con bases comunitarias heterogéneas estratificacionalmente y con referencias simbólicas y rasgos de diferenciación étnica subsumidos en la vida cotidiana.

-La pervivencia de ETA.

Tomando como base estos elementos, podemos discernir las tensiones sobre las que se sitúan los partidos nacionalistas, en general, y el colectivo nacionalista radical, en particular, éstas, que adquieren distinto peso, aunque estén íntimamente ligadas, serían:

En primer lugar, la producida en la dinámica organizativa gestada por ETA durante la época franquista, que se reproduce en la lógica lucha armada-lucha política, conformando el colectivo de acuerdo con una ambivalencia latente en lo que concierne a las estructuras de liderazgo, toma de decisiones y racionalización interna. La misma definición de "movimiento" y la ritualización de sus expresiones colectivas se proyectan de acuerdo con la formulación de dicha dinámica.

En segundo lugar, la derivada de la constitución de un sistema de partidos como base de la institucionalización del Estado; lo cual impone una relativa adecuación a "fines" concretos y el establecimiento de determinados niveles de representación, así como una articulación más definida del discurso político en una estructura de competencia.

En tercer lugar, la que proviene de la pujanza de distintos indicadores de cambio en la sociedad vasca y el auge de los mass media. El colectivo intenta forzar la unión entre la vida cotidiana en sus distintas esferas y las proyecciones políticas derivadas de su enclave nacionalista. Trata de evitar el proceso de racionalización política global, de manera que una gran parte de las cuestiones, reivindicaciones y propuestas políticas, permanezcan disueltas en la vida social, alimentando la memoria histórica y revitalizando el centro valorativo de sus acciones por encima de la institucionalización formal de la política.

Las dimensiones que vamos a analizar dentro del plano organizativo son la expresión lógica de estas tensiones entre los cambios que se han producido en las distintas esferas de la vida social, las necesidades impuestas por las bases de su discurso y la continua rememoración, dependencia y adecuación a la "clave" ETA.

En lo que se refiere a la categorización organizativa general del nacionalismo radical, coincido básicamente con F.J.Llera, cuando señala que:

"Es difícil aplicar a este espacio público el paradigma formal de los partidos políticos, porque se caracteriza más por ser un movimiento social en el que los organismos y plataformas no estrictamente partidarias compiten en número, en vitalidad y en protagonismo con aquellas otras organizaciones, convencionalmente consideradas como partidos, pero que, casi siempre nacen con una intención de provisionalidad y orientadas a la construcción de un hipotético "partido" que nunca llegan a alcanzar" 3.

Si tomamos en cuenta las distintas tipologizaciones que se han realizado para el estudio de la organización de colectivos políticos y las características del nuestro, es evidente que para analizarlo necesitamos profundizar en las directrices teóricas propuestas. Se pueden aducir cinco motivos:

El primero viene dado por la idea, más o menos usual, según la cual el "movimiento" es el movimiento nacionalista en general, del que el nacionalismo radical no sería más que una corriente distintiva más. Las diferencias vendrían dadas por la radicalidad con que plantea la propuesta nacionalista, por la inclusión de determinados elementos de raíz marxista o marxistizante y por la adhesión más o menos importante y más o menos explícita a ETA.

En segundo lugar, porque en el seno del nacionalismo radical existen distintos partidos que se pueden caracterizar como tales en todo el amplio sentido del término 4.

En tercer lugar, porque la organización que cataliza a aquellos organismos, plataformas y asambleas que se encuentran conectadas al nacionalismo radical es Herri Batasuna 5, que funciona como un partido-coalición semi-estructurado, y participa como tal en determinadas instituciones políticas a través de la competencia electoral.

3. F.J. Llera: " Los partidos de la Izquierda Abertzale". Ponencia presentada en el Seminario sobre Partidos Políticos en España. CIS. Madrid. 1984. Pag. 1. (mimeografiado).

4. Aunque también es verdad que muchos de ellos -que por otra parte nunca han tenido cuantitativamente gran fuerza- se han debilitado o disuelto en las estructuras más o menos formales de Herri Batasuna.

5. La misma denominación (la traducción es "Unidad Popular") describe, en parte, las bases sobre las que se sustenta su creación, así como sus pretensiones y proyectos.

En cuarto lugar, porque la existencia de ETA como principal factor de cohesión y de liderazgo simbólico (?) del colectivo y las premisas políticas derivadas de dicha organización han condicionado sistemáticamente la estructuración, articulación y los procesos que se han dado en el seno del movimiento.

Por último, no hay que olvidar que los distintos movimientos sociales (ciudadano, pacifista, feminista, ecologista, y otros) han sido mediatizados por el factor nacionalista y subsumidos en distintos niveles en su clave radical, condicionando su desarrollo y pervivencia; así, se convierten en organizaciones satélites que, al realizar sus prácticas y propuestas en otras esferas de la vida social, sirven de medios indirectos de socialización en el discurso nacionalista radical ⁶.

A pesar del enmarañamiento y confusión que los elementos anteriormente descritos suponen, a la hora de intentar tipologizar la formulación organizativa del nacionalismo radical y, partiendo del supuesto analítico de la especificidad que de él se deriva, sí que podemos convenir en que el colectivo está organizado básicamente y cualitativamente de acuerdo con los parámetros descriptivos y explicativos de un "movimiento social".

Como señala T. B. Bottomore ⁷, los movimientos sociales se podrían distinguir por:

" Un carácter menos organizado del movimiento ... la pertenencia a un movimiento es más una cuestión de simpatizar con una doctrina u opinión social particular que se expresa en un debate político cotidiano y que predispone a participar en actividades ocasionales tales como manifestaciones o asambleas tumultuosas: También puede argüirse que (en relación con el compromiso de la lucha por el poder) los movimientos sociales

6. Es necesario decir que, en general, todos los partidos tratan de ocupar o situarse -a través de determinadas plataformas u organizaciones- en los distintos planos de la vida social y sus problemáticas. Independientemente de su peso cualitativo y cuantitativo en el colectivo, parece claro que el peso social depositado por el nacionalismo radical, a través de las organizaciones y movimientos anexos, es muy grande, en cuanto al condicionamiento de su desarrollo, y en cuanto a la dependencia de la asunción de sus claves reivindicativas.

7. Cfr. T. B. Bottomore: "Sociología Política". Ed. Aguilar. Madrid (1982) Cap.2: "Movimientos sociales, partidos y acción política". Págs. 60 y 61.

Se pueden analizar así mismo, distintos aspectos de los movimientos sociales en cualquier manual de Sociología Política, pero una buena introducción para su estudio -además de las obras a las que aludiremos posteriormente- puede encontrarse en J.M. Mardones: "Sociología y Nuevos Movimientos Sociales". Revista "Inguruak". Nº 3: "Los Nuevos Movimientos Sociales" Asociación Vasca de Sociólogos. Bilbao, Diciembre (1987) págs 7-17. Así mismo, hay que decir que uno de los sociólogos que más ha profundizado en el tema es A. Touraine (Cfr. por ejemplo: "An Introduction to the Study of Social Movements", Social Research, vol. 52 - 4, págs. 749- 789).

actúan de una manera más difusa, y si logran triunfar, establecen condiciones previas para conseguir cambios de política o de régimen, planteando la cuestión de la legitimidad del sistema político existente (en parte o en su totalidad), creando un clima de opinión diferente y proponiendo alternativas ... la distinción se manifiesta así mismo, por el hecho de que los movimientos sociales a gran escala tienden a producir en su interior una variedad de grupos más o menos directamente políticos".

Desde este punto de vista, en el caso del agregado radical la correspondencia se podría establecer más claramente con este modelo de organización y participación política⁸ que con las formas "partido", descritas por K. Lenk y F. Neumann como:

" ... agrupaciones que en concreto median entre los grupos (de interés) de una sociedad y el Estado, que participan en la lucha por el poder (dominio) político y en la formación de la voluntad política de un pueblo: 9.

Profundizando aún más, Colemann y Rosberg inciden en el carácter formalizado de estas agrupaciones como sigue:

" Asociaciones formalmente organizadas con el propósito explícito y declarado de adquirir y/o mantener un control legal, bien solos o bien en coalición o en competencia electoral con otras asociaciones similares, sobre el personal y la política del gobierno de un supuesto Estado soberano" 10

Precisamente la organización formal que adopta la estructuración partidaria, la inserción en la racionalización de la vida política, separándola de la vida cotidiana, y la "asunción" de la política institucional con la utilización de los medios y canales ofrecidos por ella, son los elementos que diferencian al conglomerado nacionalista radical de otros grupos (incluidos los nacionalistas) que se sitúan en este ámbito.

8. No vamos a profundizar aquí en el análisis de los elementos críticos de los movimientos sociales, así como de la problemática relacionada con ellos. Para ello -además de los que señalaremos posteriormente- se puede acudir, entre otros a: U.V. Alemann: "Democracia de partidos y participación ciudadana" Revista de Estudios Políticos Nº 20. Marzo-Abril 1981. R. Rossanda en "Crisis de Partidos y crisis de Movimientos" en la Revista Levantán Nº 8. 1982.

9. Cfr. K. Lenk y F. Neumann en la "Introducción" pags. 5-75, de "Teoría y Sociología Críticas de los Partidos Políticos" Lenk & Neumann eds. Ed. Anagrama. Barcelona. 1980. pags. 61 y 62.

10. Cfr. J.S. Colemann y C.G. Rosberg eds.: "Political Parties and National Integration in Tropical Africa". University of California Press. Berkeley, 1966, pags. 4-5. Referencia tomada de R.E. Dowse y J.A. Hughes: "Sociología Política" ed. Alianza, Madrid, 1982, pag. 420.

Ello no obsta, sin embargo, para que la relativa estructuración de los niveles de adherencia, su inclusión en la competencia electoral y la participación en determinadas instituciones, constituyan elementos propios de la forma "partido", que, en cierta medida, dificulten su inclusión desde un punto de vista "total" en el tipo puro "movimiento social".

La característica, que según nuestra opinión decanta a nuestro colectivo hacia uno de los polos, entre el tipo "partido" y el tipo "movimiento social", viene dada por la ampliación de la política institucional convencional a planos de la vida social que atañen manifiesta o latentemente a las relaciones sociales de la vida cotidiana. Se sitúan referencias políticas en campos que van más allá de la dicotomía medios-fines impuestas por el proceso de racionalización política. Como señala C. Offe: "sitúan el campo de acción en un espacio de política no estrictamente institucional ... pretendiendo de alguna forma, explícitamente, que se reconozcan como legítimos sus medios de acción y que los objetivos de la acción sean asumidos por una comunidad amplia" ¹¹. Esto es, poniendo en cuestión los límites de la política institucional.

Es difícil plantear la problemática de la legitimidad ¹² de los medios utilizados por el movimiento que estamos analizando, debido fundamentalmente a determinadas prácticas "no pacíficas" del movimiento, y sobre todo a su conexión implícita y explícita con la organización ETA, que fundamenta y subyace a la representación social o imagen del nacionalismo radical. Sí parece, sin embargo, que los medios de expresión de este colectivo pueden considerarse, desde un punto de vista aséptico, no solamente legítimos, sino también "legales" de acuerdo con las pautas de derecho emanadas de la institucionalización política (manifestaciones y otros). Los límites se establecen siempre a

11. Cfr. C. Offe: "Partidos Políticos y Nuevos Movimientos sociales". Ed. Sistema. Madrid 1988, págs 174 y 175. Ciertamente ello viene apoyado y reforzado por las diferencias étnicas, base del movimiento, y, por otra parte, por su capacidad de neutralización, mediación e integración de movimientos -más o menos importantes- que referidos a distintas temas y/o actitudes han surgido en el País Vasco.

12. El "reconocimiento" de la legitimidad por la comunidad política, por otra parte, proviene de una única fuente, difícilmente proyectable al caso que estamos investigando, tanto en lo que se refiere a los medios como a los fines, puesto que -como hemos apuntado repetidas ocasiones- la interpretación valorativa es oscura, y, así difícilmente puede entenderse la legitimidad, sin partir del supuesto conflicto simbólico planteado. La referencia de C. Offe a la situación de fenómenos que se confunden a menudo, porque difícilmente pueden incluirse en una u otra categoría de su esquema, lo que él denomina "áreas grises", solo puede evitarse en nuestro caso, si no atendemos exclusivamente a la legitimación conferida por las instituciones sociales establecidas a las formas de acción del colectivo, y situamos tal movimiento en un espacio social desde el que podamos percibir el contexto de poder y lucha simbólica en que se desarrolla dicho movimiento. (Cfr. C. Offe: op. cit. 1988, pag. 176).

partir de la violencia que se genera y de la sistemática "apología latente" de la misma, que parece derivarse de muchas de sus actuaciones.

En lo relativo a la asunción por una comunidad amplia de los objetivos planteados, la evidencia nos muestra claramente que este parámetro se cumple en el caso de nuestro sujeto de estudio, pues es fácilmente comprobable que el colectivo que sustenta dicha visión es un colectivo importante cualitativa y cuantitativamente.

Ahora bien, esta puesta en cuestión de los límites de la política institucional, no se produce únicamente en la fórmula de participación en la política, sino en el mismo contenido de las propuestas. De esta manera, si atendemos al semipartido, o coalición, que es HB, nos encontraríamos que seguiría la fórmula característica de un "partido antisistema" que pretende socavar la legitimidad del régimen, poniendo en cuestión el "marco jurídico político" que estructura en contenido y forma la vida política del País Vasco.

El rechazo de la legitimidad constitucional y el alto índice de movilización social y apoyo electoral obtenidos por HB consiguen un efecto deslegitimador importante, al tiempo que proyectan al sistema político, en general, una gran distancia ideológica, lo que trae como consecuencia un sistema pluralista polarizado¹³. La actuación antisistema de HB, desde este punto de vista, estaría de acuerdo con la definición dada por G.Sartori cuando señala que:

"... se puede decir de un partido que es antisistema, siempre que socava la legitimidad del régimen al que se opone ... su oposición es una oposición por principio ... una oposición antisistema actúa conforme a un sistema de creencias que no comparte los valores del orden político dentro del cual actúa ..."
14.

Aún pudiendo definir la organización del colectivo nacionalista radical como un movimiento social catalizado por una coalición semi-partido que es HB y liderado

13. Cfr. G. Sartori: "Partidos y Sistemas de Partidos". Ed. Alianza. Madrid. 1980, pags. 165 y ss.

14. Cfr. G. Sartori: Ibid, pag. 168. A este respecto F.J. Llera apunta que: "S.M. Lipset y S. Rokkan, a partir de modelo parsoniano definirán la 'orientación antisistema' como típica de sociedades con una alta movilización política producida por movimientos nacionalistas o en Estados con problemas de integración y de construcción nacional (S.M.Lipset y S. Rokkan: "Party Systems and Voter Alignments : Cross-National Perspectives". N.Y. Free Press (1967). Pags. 22 y ss. Tomado de F.J. Llera: "Continuidad y Cambio en el Sistema de Partidos Vascos: 1977-1987" en Revista de Estudios Políticos. N° 59. (pags. 277-375). Enero-Marzo de 1988. Pag. 372 en Nota R3.

simbólica y prácticamente por ETA, lo cierto es que, la crítica a los partidos, que este colectivo realiza, independientemente de su asunción de la competencia electoral, sugiere unas dimensiones que tienen distintas repercusiones. Entre ellas podemos encontrar las siguientes:

En primer lugar, la definición de "movimiento" como opuesta a "partido" equivale a la representación de una imagen semi-asamblearia y abierta que destierra los peligros de falta de democracia interna o cerrazón del movimiento ¹⁵.

En segundo lugar, al trasladar la división líderes-electores y/o militantes a las demás fuerzas políticas, contribuyen a fortalecer la creencia, según la cuál por encima del discurso y de las acciones de los líderes se encuentra una base social que apoya indirecta y sentimentalmente las propuestas del nacionalismo radical.

15. Al margen de las bases reales sobre las que se fundamenta dicha imagen, e independientemente, también de las características de este movimiento en lo que se refiere a este factor. Sí que podemos, sin embargo, recordar en este punto, algunos de los elementos de crítica que se han realizado sobre los partidos y la estructuración de estos así como de la dinámica en la cual están inmersos. J.H. Kaiser ya señalaba que *"los partidos han evacuado la zona de la sociedad no estatal para convertirse en vectores de la dominación del Estado, mientras el pueblo sigue siendo pueblo y valiéndose de organizaciones de intereses que constituye para entrar en relación con los partidos políticos, como con los demás órganos del Estado"* (Cfr. J.H. Kaiser en *"Die Repräsentation organisierter Interessen"*. Berlín. 1956. Pag. 238. Tomado de U.V. Alemann Op. Cit. 1981. Pag. 126 y ss.). Ciertamente se pueden encontrar distintos indicadores que corroboran esta afirmación y que son utilizados por el mismo U.V. Alemann en Op. Cit. 1981: la jurisdicción, la financiación, los criterios de organización, la profesionalización de mandatarios, la transferencia de las cuestiones políticas fundamentales del parlamento a los congresos de los partidos, verían algunos de estos indicadores.

Esta progresiva estatalización de los partidos se encuentra dentro de una dinámica de desarrollo en la cual se necesita *"aumentar la autonomía del sistema administrativo respecto de la voluntad legitimante, para que la contradicción entre una producción administrativamente socializada y un modo de apropiación y empleo de la plusvalía que sigue siendo privada no sea tematizada"* (Cfr. J. Habermas: "Problemas de legitimación en el Capitalismo Tardío" Ed. Amorrortu. Buenos Aires (1975). Pag. 53).

En relación con la organización interna, Weber apuntó que *"en relación con su estructura interna, todos los partidos van pasando paralelamente a la racionalización creciente de la técnica electoral, a la organización burocrática"* (M. Weber: Op. Cit. 1979. pag. 1080). Basándose en dichas formulaciones teóricas weberianas, R. Michels afirmó que *"quién dice organización dice oligarquía, puesto que toda división del trabajo conduce a la escisión entre la masa y la élite. Para funcionar, la élite tiene que distanciarse, la democracia se convierte en oligarquía"*, así enunció la *"ley de hierro de la oligarquía"* (Cfr. R. Michels: "Los Partidos Políticos: Un estudio sociológico de las tendencias oligárquicas de la democracia moderna" Ed. Amorrortu. 2 Vol. Buenos Aires, 1979. Vol. 2. pag. 189) (Cfr. En el caso español por ej. A. Rodríguez Díaz: "El control de la democraticidad interna de los Partidos Políticos en el Sistema Constitucional Español" Cuadernos de Ciencia Política y Sociología del Col. Nac. De Drs. Y L.eks. en CC.PP. y Sociología. Nº17. 1980. Pags 104-112).

Así mismo, la hegemonía de la "racionalidad funcional" impone unos criterios de actuación y estructuración de las instituciones sociales de cara a la consecución de unos determinados fines y ha desembocado en la aparición y creciente presencia hegemónica de las corporaciones en las sociedades más avanzadas (Cfr. S. Giner y P. de Yruela: "La Sociedad Corporativa". Ed. CIS. Madrid, 1979).

Y, en tercer lugar, la rememoración de la "ilegalidad", la "represión selectiva", así como la convicción de la fuente de contralegitimidad que subyace en sus propuestas y expresiones, contribuye a reproducir las premisas organizacionales desde la época franquista produciéndose un feed-back entre la estructura organizativa y las premisas del discurso que sostiene.

La realidad, sin embargo, no parece corresponderse con los postulados que se mantienen y las repercusiones que se derivan de dichas imágenes son determinantes en la estructuración de los procesos de liderazgo, participación, control y toma de decisiones que afectan a la organización del colectivo.

En este plano, el problema fundamental se deriva de la translación de la estructura básica de un movimiento a la fundamentación organizativa de un semi-partido coalición que compite en las elecciones, es debido fundamentalmente a la existencia y la intervención de ETA. Los problemas derivados de dicha transposición afectan inevitablemente a la democrática interna en la organización del colectivo ¹⁶, como sucedería en cualquier movimiento social con frágiles estructuras organizativas consistentes en algún comité de coordinación, líderes carismáticos o una "teoría" de la que los líderes pueden deducir su legitimidad ¹⁷.

De cualquier manera, la excesiva publicidad y "capacidad" de determinados sectores de líderes públicos, provoca celos, sospechas y, a veces, desconfianza (sobre todo en los sectores más cercanos al núcleo del movimiento), por su poder de racionalización y, por tanto, por su posibilidad de autonomizarse .

16. En el sentido de las posibilidades de control y participación en las decisiones más allá de la aquiescencia ante la autoridad carismático-afectiva de ETA y la determinación "en última instancia" de las directrices y propuestas por ella generadas y de las personas que ella "señala". La crítica de P. Unzueta ("Qué es y qué no es Herri Batasuna": En la revista *Leviatán*, sin referencia) van en esta dirección, en lo que se refiere a la coacción en el funcionamiento asambleario: *"La ausencia de mecanismos reglamentados y previamente reconocidos de control permite cualquier abuso ... Es la superioridad del método (la asamblea) lo que prima sobre cualquier consideración cuantitativa. Sin estos mecanismos la dirección puede perpetuarse a sí misma sin más legitimidad que la carismática ... La posibilidad de intervención de un poder fáctico que asume explícitamente la condición de militar, en un debate político, reduce aún más la viabilidad de éste"*.

17. Como señala C. Offe op.cit.1988, pag. 222, al referirse a la supervivencia de las NN.MM.SS. y los que hemos venido en denominar anteriormente como "legitimidad cualitativa". Esto no quiere decir, evidentemente, que en ellos la democracia brille por su ausencia, puesto que el problema no se debe plantear en estos términos, sino en el contexto de la adhesión y legitimidad pasajeras en proceso dinámico de institucionalización democrática, pero cuando se transpara a una real objetivación política (HB), la transitoria legitimidad, se puede proyectar en la institucionalización de un movimiento sin estructuras democráticas.

Desde este punto de vista, las estructuras de liderazgo están compuestas por:

- un nivel local: concejales y/o personas que ejecutan las labores de coordinación o actividad pública en los municipios;
- los líderes electorales-públicos que generalmente son parlamentarios;
- el liderazgo legitimante de la "Mesa Nacional" que contribuye a basar la creencia en la democraticidad asamblearia del colectivo hacia adentro y hacia el exterior;
- los que definen las líneas de actuación y articulan las cambiantes estrategias del colectivo, que son líderes de organizaciones y/o plataformas que según las decisiones de la "cúpula" deben potenciarse;
- el liderazgo catalizador, aglutinador, simbólico y fáctico, además de clandestino

18. Son los "permanentes y su "misión" política;

- por último, los teorizadores y profesionales cuya labor explícita o implícita consiste en fundamentar y/o legitimar el discurso, elaborando las claves contextuales y estructurales que sirven para que los adherentes rellenen las grietas que puedan surgir en la lucha política diaria y en la vida cotidiana, de manera que éstos puedan articular los ingredientes fundamentales que definen el discurso contra los ataques de la unión simbólica contraria. Su "labor" se realiza generalmente a través de los medios informativos propios 19.

Si esto sucede con respecto al liderazgo, el procedimiento de control "normativo", o "socionormativo", es el fundamental, debido a las referencias sociales y los ingredientes simbólicos que lleva consigo esta identidad grupal con rasgos comunitarios. Este tipo de control implica una carga afectivo-vivencial que afecta directamente a la vida

18. No hace falta señalar que la situación clandestina, "invisible", de ETA, confiere a ésta una imagen de ubicuidad, misterio e intemporalidad que contribuyen a alimentar las connotaciones sacrales y míticas de la organización y, por lo tanto, a reforzar el liderazgo simbólico-carismático de la misma.

19. Los medios informativos con que cuenta el colectivo son: especialmente el diario "Egin" (según encuestas del CIES su número de lectores es de 110.000 en 1985; 110.000 en 1987; 116.000 en 1988 y 152.000 en 1989) y el semanario "Punto y Hora" (sin referencia de lectores).

Independientemente de los procesos y diferentes canales de comunicación política, es a través de los medios propios de comunicación, como se realizan las funciones de legitimación, propaganda, engarce y transformación del discurso a través de la selección, enfoque y análisis de los distintos planos de la actualidad.

Forma y contenido interactúan entre sí a través de las claves de análisis y de la nominación y clasificaciones de los hechos cotidianos. I. de Prad, después de definir la comunicación política como: "La actividad de determinadas instituciones especializadas cuyo fin es divulgar información, ideas y actitudes en nombre de las acciones públicas", al hablar de la función esencial de propaganda que siempre acompaña a la comunicación política señala que: "Es mucho más fácil cambiar la distribución de la atención de la gente que modificar sus valores y actitudes... Prácticamente todos los esfuerzos se dirigen a atraer la atención popular sobre determinadas temas, no a modificar sus previos puntos de vista respecto a dichos temas...". (I. de S. Prad: "Comunicación Política" en la E.I. de CC.SS., "C" pags 615 y 618).

social de las personas y, por lo tanto, los controles informales y la identificación primaria se proyectan intensamente en los círculos interiores de adhesión ²⁰.

Sin embargo, la clave del control, más allá de las características descriptivas de tales procesos, se encuentra en el poder simbólico de ETA y en la "capacidad de representar" que esta posee, otorgada por el movimiento nacionalista radical. Se puede decir que la toma de decisiones y el control por los representantes y líderes es más bien latente e indirecto en los niveles más altos de los comités "permanentes", a través de directrices señaladas o impuestas por las acciones de ETA. La participación en la toma de decisiones y elaboración de propuestas en los niveles de base parece producirse de una forma dinámica e independiente. Pero, esto no obsta para que el filtro posterior suponga una ruptura que, en cierta medida, debilita la generación de decisiones y el control de las propuestas.

Desde el punto de vista de la articulación general y según los criterios utilizados por M. Duverger, podemos decir que Herri Batasuna posee una "articulación débil"; así mismo, podemos afirmar que la existencia de "enlaces horizontales" es ficticia debido a la multiplicación de la presencia de las mismas personas en distintos organismos, lo que debilita la autonomía y los motivos diferenciales de cada organismo (la coordinación se produce "espontáneamente" en HB, que es la fuerza política central) ²¹.

Ahora bien, a pesar de esta participación múltiple, sí se puede señalar que la presencia del MVLN ²² en las distintas esferas de la vida social es elevada (aunque sería necesario calibrar el peso social de cada organismo y su expansión). Podemos adelantar, en este punto, que los contextos de actuación en los distintos sectores y esferas de la vida social son muy variados: jóvenes, sindicato, comités de barrio, plataformas de apoyo a

20. Cfr. A. Etzioni: "El control social en las organizaciones". "C". E.I.CC.SS. Pags. 172-177. Esto no quiere decir que no se puedan aplicar otros tipos de control, por ejemplo el "coercitivo" mediante medios físicos, por la organización ETA. Así, aparece recogiendo instrumentos propios del Estado "Yoyes", Solauñ, y quizás "Pertur" son algunos ejemplos significativos.

21. Cfr. M. Duverger: "Los partidos políticos". Ed. F.C.E. México, 1979, pags. 70 y ss. Ciertamente, según la tipología de M. Duverger, HB solo en apariencia sería un partido indirecto (compuesto por miembros de grupos de base que se unen para establecer una organización electoral común), puesto que la situación central de HB, y más aún de ETA, es debida también a la diversidad existente en el colectivo y no únicamente consecuencia de la unión que posee el mismo. Hubo un intento fallido de estructuración horizontal en la constitución del Euskal-Herriko Batzarre Nazionala (EHBN: "Asamblea Nacional del País Vasco").

22. Como hemos señalado ya el colectivo radical se denomina a sí mismo "Movimiento Vasco de Liberación Nacional".

presos, mujer, religión, solidaridad internacional, ecologismo, estudiantes, presos y otros. De la misma manera, los adherentes a este colectivo tienen un peso importante en distintas agrupaciones deportivas, para la enseñanza del euskera, de infancia, de sectores marginales y otras; y además, cuentan con lugares públicos de reunión que son denominados "Herriko Tabernas" ("Tabernas del Pueblo", o "populares").

HB, como catalizador político y plataforma electoral que compite en las elecciones, nos muestra una formulación organizativa en la que los niveles centrales de adherencia están dominados por los simpatizantes y los electores²³. La dinámica electoral impone apoyos en dichos periodos y la dinámica movilizadora exige participación, más allá de la restringida colaboración y capacidad de influencia de sus miembros. Así, la participación es puntual y, a pesar de constituir un movimiento con un importante número de votos, los índices de privatización inciden con fuerza, especialmente en lo que se supone un sector social básico del colectivo: la juventud.

6.2. LA ORGANIZACION DEL NACIONALISMO RADICAL: EL MOVIMIENTO Y SU CONGLOMERADO ORGANIZATIVO.

En este apartado vamos a realizar una disección de la estructuración general del colectivo, así como los papeles y la organización de los distintos colectivos que se encuadran dentro de él.

Para comenzar, hay que recordar que cuando hablamos del MVLN nos estamos refiriendo al conglomerado de plataformas, asambleas, partidos y otras organizaciones de lo que hemos venido en llamar "nacionalismo radical", tal y como es nominado desde el propio colectivo, lo cual hace referencia al mismo contenido que la "Izquierda Abertzale"; aunque las connotaciones ideológicas de la nominación sean diferentes. En el gráfico nº 41 se puede ver el entramado de este movimiento.

ETA se sitúa en la cúspide del MVLN, en el segundo escalafón están el partido político HASI, la organización juvenil JARRAI, el sindicato LAB, los comités populares de base ASK y la organización de mujeres EGIZAN. Todas ellas forman KAS (Koordinadora Abertzale Sozialista).

23. Según la tipología de M. Diverger Op. Cit. 1979, pags. 120 y ss.

Gráfico nº 41: La "constelación" del Movimiento Vasco de Liberación Nacional (MVLN)

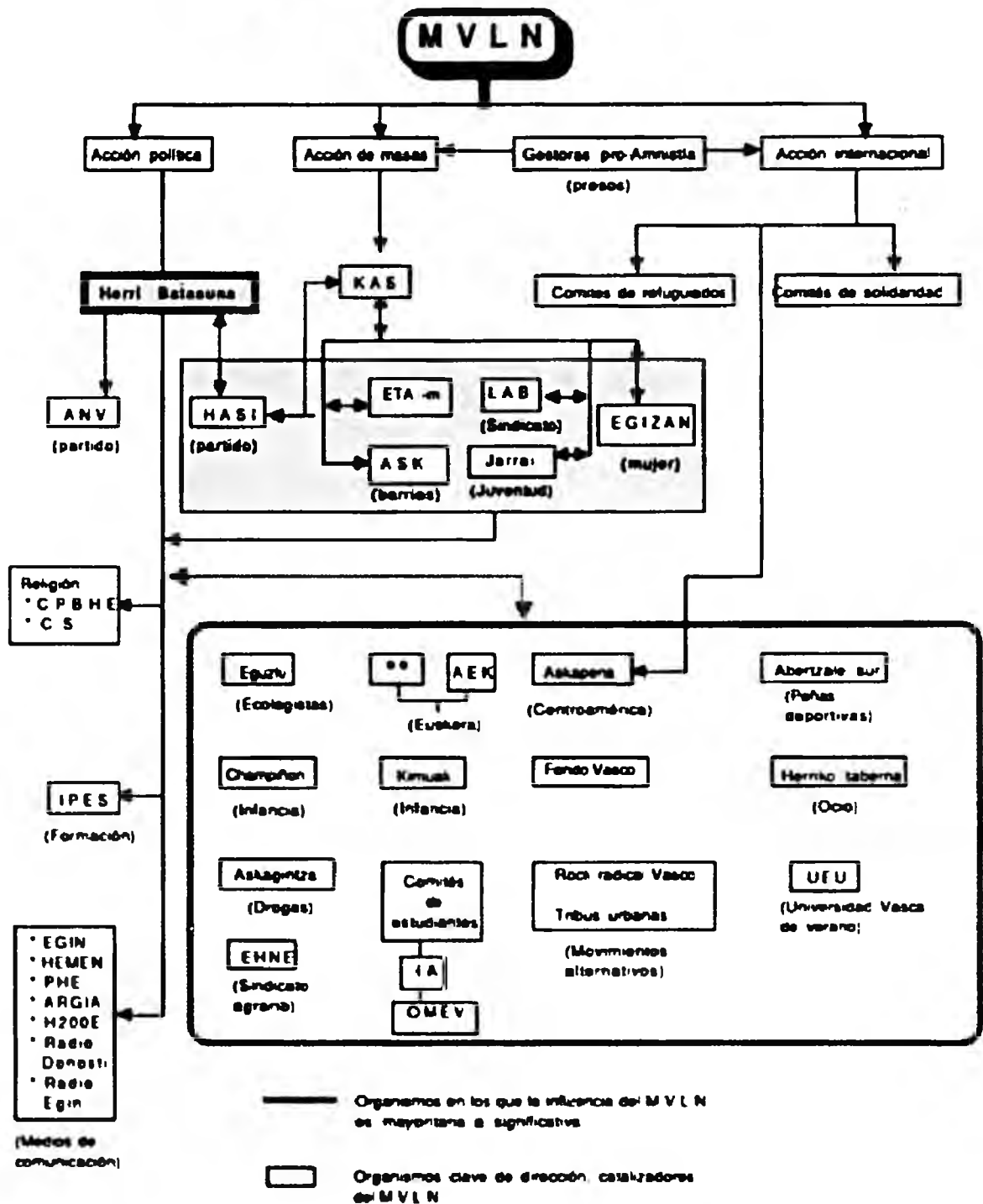

Fuente: F.J. Urrutia & Shabad (op. cit. 1990) y Urrutia et al. ("Ámbitos y redes asociativas de Bilbao", Bilbao 1989) y elaboración propia

La coalición Herri Batasuna es la expresión política de todas estas organizaciones, a las cuales hay que añadir asociaciones, grupos o plataformas que también pertenecen al movimiento y que están ubicadas en distintos contextos y referidas a distintas esferas de problemática social: Plataformas de apoyo a presos (Gestoras pro-amnistía), Religión (Coordinadora de Sacerdotes de Euskal-Herria y Comunidades Cristianas de Base de Euskal-Herria), solidaridad internacional (Askapena), estudiantes (Ikasle Abertzaleak), euskera (Euskal-Herrian Euskaraz y AEK), presos y refugiados (familiares y comités de refugiados), ecología (Eguzki), agricultura (EHNE). A ellas hay que añadir los medios de comunicación (sobre todo el diario "Egin" y el semanario "Punto y Hora de Euskal-Herria"), las asociaciones relacionadas con la problemática de la droga, el tiempo libre, asociaciones infantiles, así como grupos surgidos en otros contextos, que, sin estar directamente implicados en el movimiento, al coincidir muchos de sus adherentes reflejan y trasladan simbólicamente su discurso a estos campos, por ejemplo, en el mundo de la música (determinadas "tribus urbanas" relacionadas con el llamado Rock Radical Vasco) y también determinadas peñas o agrupaciones deportivas (como por ejemplo "Abertzale Sur") y otras.

Independientemente de estas asociaciones, los simpatizantes se encuadran en juntas de apoyo (a distintos niveles municipales, comarcales y otros) y los lugares públicos de reunión (al estilo de las casas del pueblo del PSOE, los Batzokis del PNV, los Alkartetxes de EA y los Ezkertokis de EE) son las "Herriko Tabernas".

En lo que se refiere a los medios de información con que cuenta, además del diario "Egin" y el semanario "Punto y Hora de Euskal Herria", existen otras publicaciones de los distintos sectores, partidos u organizaciones del movimiento y de las organizaciones de KAS: "Jo Ta Ke" (de ASK), "Ereiki" (de HASI), "Zuzen" (de ETA) y otras, e incluso para los círculos más "próximos" el órgano interno de ETA: "Zutabe" y las actas de KAS. De otros organismos del llamado MLNV: "Hausnartzen" de HB, "Herria 2.000 Eliza" (de la Coordinadora de Sacerdotes de Euskal-herria), "Gora" (de las Gestoras Proamnistía) y otras. De todas estas publicaciones no existe referencia del número de lectores, ni de la tirada y su publicación no tiene una periodicidad sistemática. Así mismo, directa o indirectamente, el MLNV controla varias emisoras de radio en Frecuencia Modulada con alcance local o comarcal. Todo ello, sin contar con los innumerables folletos, comunicados, pasquines, resoluciones, cartas, misivas y otras.

Como supuesto fundamental, es necesario tener en cuenta que el peso de cada una de las organizaciones dentro de KAS (excluyendo a ETA) varía coyunturalmente; la

potenciación de uno u otro sector no tiene por qué corresponderse con la importancia cuantitativa que posean ni con la fortaleza de su estructura organizativa. Por ejemplo, la hegemonía de HASI, en un primer momento, fué desplazada hacia los "independientes", y en los momentos actuales todos los indicios apuntan hacia un progresivo interés en el fortalecimiento de ASK.

Toda esta compleja y amplia organización constituye el llamado MVLN, que desde el interior del colectivo, viene definido de la siguiente manera:

.../...

Observaremos que, tanto en documentos teóricos, como en comunicados, mítines, programas políticos o intervenciones públicas, las apelaciones al MLNV son constantes.

De una forma genérica y global, podría definirse al MLNV como la o las forma(s) de expresión, la corriente social y política de amplios sectores del Pueblo trabajador vasco que persiguen, como objetivo final, la consecución de la Soberanía Nacional Plena para todo el conjunto de Euskal-Herria.

Estos sectores, este Movimiento de Liberación, encuentra históricamente su expresión concreta en el conjunto de organizaciones que, desde la especificidad de cada una de ellas (en función de los campos de intervención concretos), contribuyen al avance del proceso. Organizaciones a cuyo surgimiento y consolidación contribuye el rico movimiento asambleario que se ha desarrollado en Euskadi en los años precedentes.

Sin embargo, para que este avance se consolide en una línea que haga irreversible el proceso vasco de Liberación Nacional, es preciso que el conjunto de organizaciones y organismos que constituyen el MLNV desarrollen una línea política homogénea en base a una dirección única para todo el proceso.

Y es aquí donde se suelen plantear algunos problemas de comprensión. Y es que en el fondo, estando de acuerdo en los objetivos finales y en la necesidad de organizarse para garantizar la consecución de los mismos, el gran reto está precisamente ahí: cómo desarrollar y coordinar el formidable y rico espectro organizativo que se da en Euskal-herria, haciéndolo cada vez más sólido; cómo garantizar la unidad de dirección de todo el proceso desde la variedad organizativa.

No faltan quienes desde una visión simplista, apostarían por una única organización, cuando el quid de la cuestión está en identificar y caracterizar el ámbito competencial de cada una de ellas, analizando porqué surgen y cual es o debe ser su función actual, partiendo de la base de que las organizaciones, en un proceso de Liberación Nacional como el que se da en Euskadi, no nacen por generación espontánea, sino obedeciendo a las necesidades concretas de cada momento histórico, derivadas del desarrollo del propio proceso. En otras palabras, que si no existieran sería necesario crearlas.

Así en un momento surgen los Comités anti-Lemóniz que posteriormente se desarrollarán y consolidarán como Comités Antinucleares, o las Gestoras Pro-Amnistía, AEK, Comités de Solidaridad Internacionalista, LAB, ANV o EGIN ... y podríamos seguir citando toda una pléyade de instancias organizativas que, en su conjunto,

constituyen junto a KAS (LAB-HASI-ASK-JARRAI-EGIZAN-...) y HB, lo que hemos venido en llamar Movimiento Vasco de Liberación Nacional. 24

.../...

El MVLN define un objetivo estratégico final a alcanzar 25 que sería la creación del Estado de la Nación Vasca. El objetivo táctico 26 es la consecución de todos los contenidos de la "alternativa KAS" 27.

Dentro de este plano, podemos decir que la estructuración del MLNV gira sobre cuatro núcleos fundamentales: ETA, KAS, HB, y los organismos llamados "de masas".

En primer lugar, en lo que se refiere a ETA -sin entrar en un profundo y sistemático análisis de su desarrollo y estrategias-, nos encontramos con una organización militar (su organización interna la podemos apreciar en el gráfico nº 42), y cuyo papel, en general, y en el seno de las organizaciones del MVLN viene definido de la siguiente manera:

.../...

La labor de esta organización es la de crear condiciones subjetivas en las masas, en el sentido de concienciarlas, de organizarlas hacia la consecución de sus objetivos irreversibles: juega por lo tanto un papel de vanguardia. La intervención dirigente de la vanguardia militar puede apreciarse con claridad en el desarrollo de su lucha y su organización, es decir, el contenido y la forma que adopta por la incidencia en las contradicciones que se dan en la sociedad, hacen definir a la organización armada como la organización que va posibilitando la consecución del ejército revolucionario del pueblo" 28

.../...

24. Hausnartzen III. Cuadernos de Formación de Herri Batasuna III: HB en el contexto del MLNV: 1977-1988. págs 30-31.

25. Mediante un proceso prolongado de lucha, manteniendo la fidelidad, y atendiendo al cómo organizarnos y a la problemática de la Dirección Política, así como a la definición de los sectores a atraer.

26. Para ir preparando el terreno a todos los niveles mediante las iniciativas, movimientos, reconstrucciones ideológicas y organizativas que se desarrollen.

27. Cfr. Hausnartzen III. Op. Cit. Pág 29.

28. Cfr. "Zutabe" nº 22 (Dic. de 1980) pag. 30. Referencia tomada de P. Ibarra: "La evolución estratégica de ETA. de la guerra revolucionaria (1963), a la negociación (1987). Ed. Kruze. San Sebastián 1989

Oficio nº43 Organización Interna de ETA

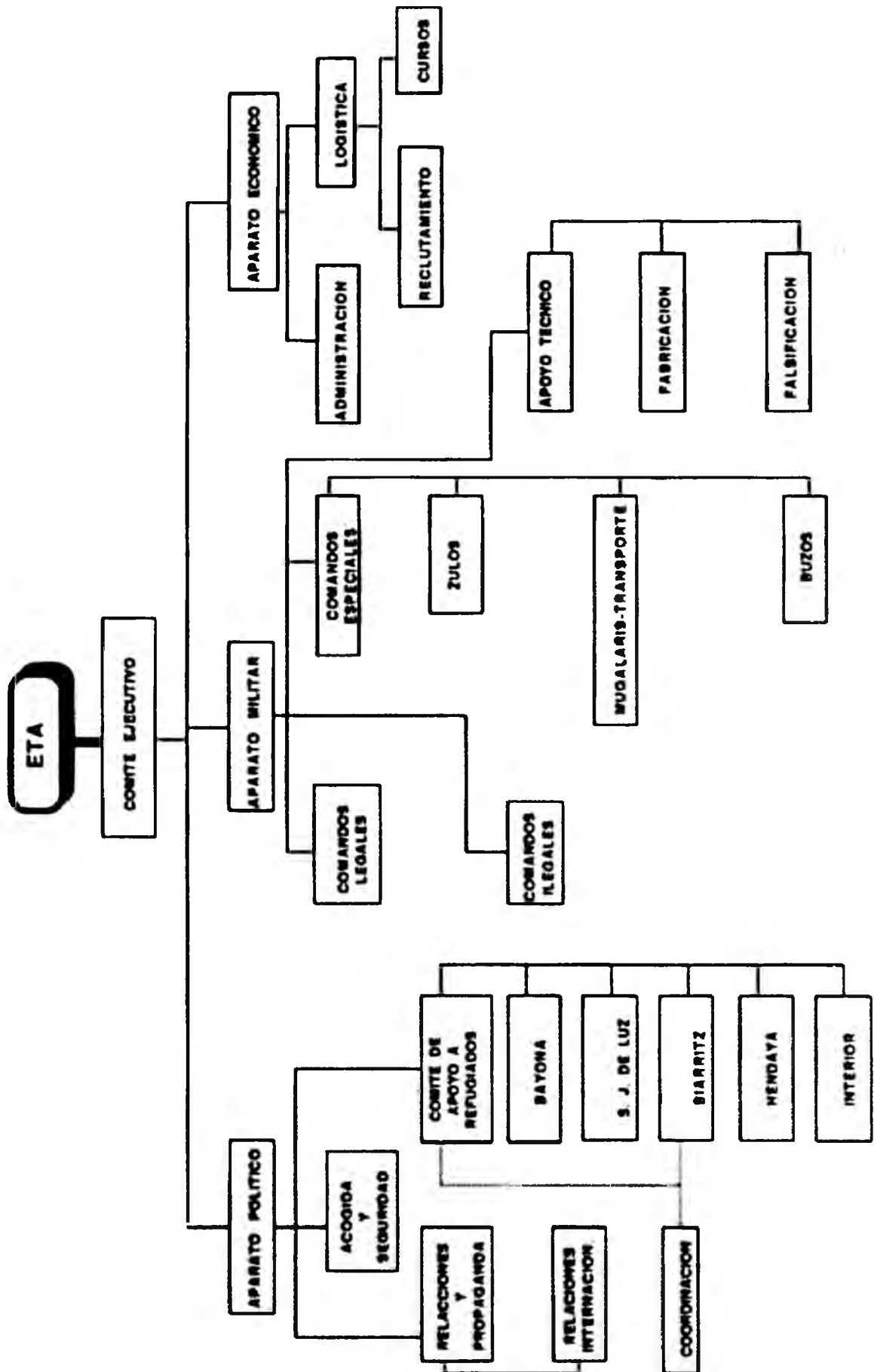

Fuente: F. J. Llera y O. Shabad

Así, tenemos que,

.../...

*El Movimiento Vasco de Liberación Nacional y Social que se viene desarrollando en los últimos veinte años, consecuencia de unas condiciones objetivas de realidad nacional y de clase y de unas condiciones subjetivas de conciencia y voluntad revolucionaria, ha tenido en la organización ETA su eje y su pilar básico.*²⁹

.../...

Y más claramente:

.../...

Desde que se constituye Euskati Ta Askatasuna (ETA) en 1959, hasta el periodo 1974-77 que es cuando empiezan a nacer las diferentes Organizaciones de K.A.S., las Organizaciones de Masas, y se ponen las bases de la Mesa de Altsasu-Herri Batasuna, dos son los problemas centrales a los que se debe enfrentar ETA:

Por un lado, fijar la ESTRATEGIA a seguir por el Movimiento de Liberación Nacional Vasco

Por otro lado, aclarar de qué manera hay que funcionar, COMO DEBE ESTRUCTURARSE EL MLNV ...

En este marco y teniendo fijada a nivel de estrategia una línea determinada, hay que responder positivamente a una serie de preguntas:

- ¿Cómo desarrollar la lucha armada, la de la calle y la previsible institucional? ¿Desde una única Organización como hasta el momento, o desde varias diferentes?

- Si es desde varias, ¿cómo garantizar que cada una cumpla correctamente su papel? Es decir, cada Organización tendrá sus objetivos, no contrapuestos, sino complementarios, garantizándose dos cuestiones: un mínimo común para todas (la sociedad resultante de la aplicación de la alternativa KAS), que garantice el ir más allá, hasta crear el Estado Vasco, posibilitando en la práctica que cada estructura o cada Organización cumpla en cada momento con el 100% de su labor sin sustitutos de ningún tipo.

- ¿Cómo dar su sitio en la lucha a todos aquellos que tienen algo que aportar? Unos estarán en condiciones de dar más y otros menos; unos durante más tiempo y otros durante menos. Pero hay que buscarles un sitio a todos y eso se concreta en Organizaciones, Herri Batasuna, las de KAS, Organizaciones de Masas (Gestoras Proamnistía, AEK, ...). No es un problema de "militantes de primera" y "militantes de segunda", sino de tareas concretas a cubrir en función de compromisos personales, estando a disposición de todas la unidades de las trincheras existentes.

- Dada la necesaria compaginación que debemos desarrollar como MLNV de las distintas formas de lucha, ¿cómo evitar, en la medida de lo posible que la represión

²⁹ Cf. K.A.S. Ponencia (1983). Mimeo. Documento interno de K.A.S. pag. 8.

paralice en grado considerable el trabajo de concienciar, movilizar y organizar a nuestro Pueblo?.

La necesidad de responder positivamente a estas preguntas marca tanto la VI Asamblea de ETA (1973), como la escisión de 1974 y las posteriores aportaciones de lo que en su momento se llamó la Rama Militar y la Rama Político-Militar, hasta la definitiva reunificación en 1977.

En definitiva el Desdoblamiento responde a las nuevas condiciones políticas en que se tiene que desenvolver el MLNV tras la muerte física de Franco y son dos sus premisas básicas:

-ETA se constituye en núcleo político-militar para la consecución del Estado Socialista Vasco, Independiente, Reunificado y Euskaldun, ejerciendo su actividad en el terreno de la lucha armada.

-Para el resto de las luchas que se desarrollan en nuestro pueblo, es necesario crear Organizaciones propias, dentro del MLNV en régimen de separación orgánica con ETA.

Con el transcurso del tiempo, nacerá Herri Batasuna para desarrollar su tarea aglutinadora, dentro de esa concepción expuesta y ETA configurará al bloque KAS con ese carácter GARANTIZADOR.

GARANTIZADOR DE FINES (no sólo las fases intermedias que hay que cubrir, sino llegar hasta el final) y GARANTIZADOR DE MEDIOS (que todas las organizaciones del MLNV cumplan con su labor histórica y funcionen correctamente desarrollando todas sus potencialidades).³⁰

.../...

La preocupación fundamental de ETA siempre ha sido la creación de un movimiento organizado con las formas de interrelación, organización y dirección que recojan los presupuestos teórico-ideológicos y organizativos por ellos creados, movimiento que, a su vez, evidentemente, no ponga en duda la existencia y el papel directivo, estimulante y de presión de la lucha armada que ellos practican y que, por lo tanto, se mueve con una autonomía política muy limitada. De ahí el control recíproco entre los organismos y la rotación en el protagonismo entre ellos.

En el fondo, lo que se plantea es un problema organizativo (sin que se produzca una separación en dos vanguardias: la armada y la política), con cuya resolución se pretende asegurar el "correcto desarrollo de la interrelación de formas de lucha en la conducción de la estrategia político-militar y el principio de unidad política del proceso revolucionario"

³⁰. Cfr. Hausmarzen II. Cuadernos de Formación de Herri Batasuna: El Movimiento de Liberación Nacional Vasco: 1959-1977, págs 35-37.

31. Los problemas tácticos y estratégicos están resueltos: ETA con las aportaciones de KAS establecen las directrices a seguir y las estructuras de poder con las que controlar la puesta en marcha de las mismas ³².

Todos los presupuestos pasan por este principio. Se trata de incidir en las masas, sin que las masas pongan en cuestión la práctica armada ³³. Para satisfacer esta necesidad de acercamiento y asegurarse las tareas de dirección política del Movimiento, sin que la cristalización de esta relación pueda surtir efectos ideológicos, organizativos, ... adversos, es por lo que se entiende la necesidad de hacer copartícipes a las otras organizaciones, generadas en el seno del movimiento, de las tareas de dirección política, a partir de la independencia y coexistencia orgánica, pero siempre desde la unidad estructural.

Estas premisas traen consigo una preeminencia de la organización armada por varios motivos:

- Por el capital simbólico acumulado y el poder que de ello se deriva.
- Por su caracterización de vanguardia armada, con todas las consecuencias.
- Por la "dureza de su actividad" y la mitificación que se extrae de ésta y de su carácter clandestino y, por lo tanto, anónimo y con connotaciones "misteriosas" y "sacrales".
- Por la capacidad (o amenaza) de coacción (miedo) que se deriva de la posibilidad - en última instancia, y aunque sea de manera implícita- de la utilización de la fuerza e, incluso, de la eliminación física de los "no leales".
- Por la posibilidad de extender sus propuestas y ejercer un control directo, en todo caso, en el origen de las mismas, es decir, en el organismo (KAS), que tiene el papel de

31. Ibid. Idem.

32. Desde este punto de vista es muy clarificadora la aseveración de que HB y las demás organizaciones del MLNV coinciden con ETA en los fines, y no al revés.

33. Es muy aleccionadora, en este sentido, la exposición que realiza P. Ibarra en la obra ya citada de 1989, en las pags. 145-146, cuando se refiere a las funciones tácticas y simbólicas de la violencia de ETA, al aludir a dos textos en los cuales se exponen las razones de dos acciones armadas de ETA en 1982, textos que dicen lo siguiente:

* ... La primera, demostrar la capacidad armada de la organización, autoafirmándola en su justa medida (...) la segunda evidenciar la vulnerabilidad del Estado Opressor (...) la tercera dar confianza al pueblo en su lucha constatando el avance cualitativo de nuestra organización ... ("Zuzen" nº 20 de Mayo de 1982, pag. 5).

* ... La intervención armada continua, hace sentir al pueblo que su ejército revolucionario está en marcha y avanza ejerciendo sobre todo la función pedagógica de la necesidad de esta lucha pues nadie cede graciosamente y por las buenas sus privilegios ... (Manifiesto de KAS al Pueblo Vasco, Pag. 2. P. Ibarra le sitúa, por contexto, en el año 1980).

productor y ejecutor de dichas propuestas, delegadamente, en las organizaciones que lo componen.³⁴

-Por la ejecución de las mismas en Herri Batasuna, directamente a través de los miembros de las organizaciones de KAS que entran a formar parte de la Mesa Nacional, e indirecta y soslayadamente a través de la doble militancia en Herri Batasuna.

Todo ello, a su vez, participando "como una organización más" en las tareas políticas de dirección del Movimiento, a través de su pertenencia al bloque KAS, Bloque que se considera a sí mismo "el motor del MLNV".³⁵

Parece evidente que, en este contexto, la separación orgánica y la "difuminación" de ETA dentro de KAS, el diferente papel de Herri Batasuna y los distintos organismos de masas y movimientos generados en torno al MLNV, e incluso el componente cuantitativo de los miembros directamente vinculados a KAS en la Mesa Nacional de HB³⁶, no pueden ocultar las bases sobre las que descansan las estructuras de poder en el MLNV. Todo ello, independientemente de las consecuencias y de la utilización política que pueda realizarse sobre tales análisis y constataciones.

En este contexto, P. Ibarra señala que:

.../...

KAS y HB tienen que acomodar la mayor parte de sus planes y acciones a los proyectos a corto plazo de ETA. Adaptación que no supone solamente un acoplamiento táctico en la lucha armada de ETA, sino algo mucho más determinante: la subordinación de toda actividad a un proyecto ni siquiera estratégico, sino a una necesidad básica de ETA: su propia supervivencia como organización armada, como organización política.

.../...

³⁴. En lo que se refiere al análisis de la generación de decisiones y al funcionamiento de KAS, así como de la dependencia -y consecuencias de ésta- que tanto KAS como HB mantienen respecto de ETA, es interesante acudir al análisis realizado por P. Ibarra: Op. Cit. 1989, caps. VI, VII, VIII y IX. El mismo P. Ibarra señala, en la misma obra, entre otras, dos causas fundamentales de esta relación desigual entre la "vanguardia armada" y el movimiento civil: "Porque las organizaciones de KAS surgen porque existió y existe ETA" (pag. 175 y ss.), "Por la necesidad de ETA de luchar contra los intentos de aislamiento del Estado" (pag. 195 y ss.)

³⁵. Cfr. Potencia de KAS 1983, op. cit. pag. 4, último párrafo.

³⁶. Por otra parte, difícilmente cuantificable puesto que los caminos de esta vinculación son diferentes: por cuotas, es decir, aquellos miembros de organizaciones de KAS que pasan a formar parte, directamente, de la Mesa Nacional, o por elección, es decir, aquellos miembros de dichas organizaciones que militan en Herri Batasuna, y que, a su vez, han sido elegidos a través de las listas presentadas en las sucesivas asambleas de barrio, pueblo, zona o Herrialde para la configuración de la Mesa Nacional.

El problema de la dependencia ... no es por lo tanto, principalmente personal (acción de ETA más "dirigista"), ni formal, organizativa (sistema de relación estructural en la que ETA, estatutariamente siempre mantiene la última palabra).³⁷

...

Así, ETA, aunque vanguardia dentro del movimiento, plantea una dinámica de delegación política, para que otras organizaciones coparticipen en las tareas de dirección, a través de la estructuración de un instrumento dirigente que es el Bloque KAS (las organizaciones que lo componen, así como la estructura interna del mismo, pueden verse en el gráfico nº 43).

La dinámica y el papel que cumple KAS, en relación al movimiento, por una parte, y a ETA, por la otra, podría ser establecida a través de los siguientes parámetros:

...

Los sucesivos pasos dados por KAS en sus progresivas reconversiones de instrumento coyuntural a instrumento coordinador, y, finalmente, instrumento dirigente

Conjunto de factores entre otros que plantean con mayor urgencia la necesidad de dotar al M.L.N. de un instrumento coherente de Dirección Política en la tarea de abordar el doble compromiso de Resistencia y conquista organizativa que emana de la estrategia de Independencia Nacional y Revolución Socialista propugnada, traducido el término coherente en el sentido específico y exclusivo que otorgamos a KAS, al considerar la configuración del Bloque como la única alternativa capaz de desempeñar tal función

A nuestro modo de ver el bloque KAS, entendiéndolo como el resultado dialéctico y dialéctico surgido de la lucha de clases que en Euzkadi adopta la forma de lucha de Liberación Nacional, obedece a un proyecto Estratégico-Revolucionario para la toma del poder. A este objetivo se dirigen todos los esfuerzos encaminados tanto a la adquisición de capacidad para elaborar y formular directrices ideológicas y programas políticos que llevar al Pueblo Trabajador Vasco, como a la combinación de organizaciones revolucionarias que incluyen en los niveles de conciencia y organización de las masas, como al asentamiento y desarrollo del componente armado indispensable para el triunfo liberador. ³⁸

³⁷ P. Ibarra, Op. Cit. 1989, Págs. 155 y 156 y nota 4 del Cap. VIII. Aludiendo a las actas de KAS, en las págs. 41 y 42 del "Zutabe" nº 22 de 1980 y págs. 90-92 del "Zutabe" nº 40 de Enero de 1985, P. Ibarra hace ver que en el funcionamiento práctico organizativo ETA tiene la reserva de la decisión final, pero no por una jerarquización interna normativamente establecida, sino por una necesidad real basada en las circunstancias objetivas concretas.

³⁸ Cit. Ponencia KAS, 1983, Op. Cit. pag. 1-2

Gráfico nº 43: Organización interna de la coordinadora KAS

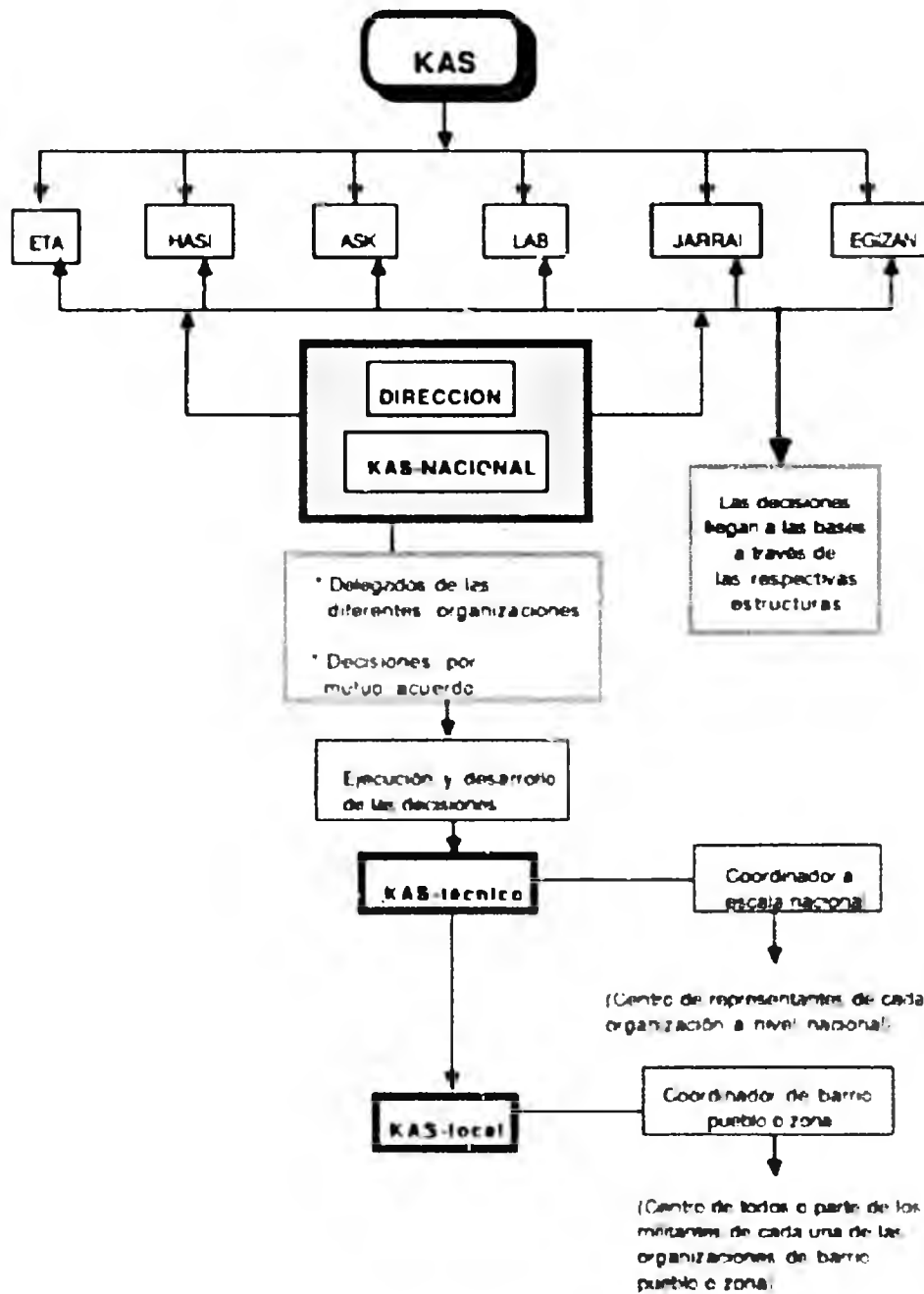

Fuente: documento interno de KAS, 1983

Hay que tener en cuenta que, posteriormente, en el control y relación de poder, cuya pauta pasa por la fuerza de HB, HASI ha perdido peso, dándose un trasvase hacia los "independientes" que, con la estrategia del "punto de acumulación" (que posteriormente analizaremos), han asumido gran parte de las tácticas de agrupamiento de sectores sociales, potenciación de HB, labores de formación (IPES, ASK) y, en general, canalización e interrelación directa hacia HB, sin mediación directiva de HASI.

La última crisis de HASI y la disminución de su peso en la Mesa Nacional de HB, así como la creciente importancia de sectores intermedios y no muy conocidos (por ejemplo, el asesinado diputado Muguruza) en labores dedicadas a formación y fortalecimiento de HB, se encuentran dentro de esta nueva fase en lo que se refiere a la labor de KAS. Ello, evidentemente, no quiere decir que el Bloque KAS haya disminuido en su peso y sus funciones, pero existen dinámicas que contribuyen a difuminar, en cierta medida, la labor o las funciones de KAS, entre ellas, se encontrarían: la importancia creciente de la lucha electoral, las conflictivas expectativas institucionalistas en el seno de HB y el hecho de que los nuevos adherentes se insertan o se aproximan al MVLN a través de HB, fundamentalmente, y menos a través de las organizaciones de KAS, especialmente de HASI.³⁹

La interrelación existente entre KAS y ETA y la inserción de ésta dentro del Bloque KAS se hace sin renunciar en ningún momento al papel de vanguardia que la organización armada ha desempeñado y desempeña. Este extremo es fácilmente perceptible en el siguiente documento:

Ahora bien, la teoría del desdoblamiento planteaba, entre otros, dos problemas fundamentales. El primero la elaboración de una concepción organizativa que, anuladas las inconveniencias de la doble militancia, asegurase en la práctica concreta el correcto desarrollo de la interrelación de formas de lucha en la construcción de la estrategia político-militar. El segundo, la salvaguarda del principio de unidad en la dirección política del proceso revolucionario.

Para el segundo problema estaba claro por nuestra parte que el desdoblamiento de actividades no entrañaba a priori ni en un análisis detenido del proceso, un desdoblamiento correlativo de la dirección política que ETA venía ejerciendo en su papel de vanguardia dentro del movimiento, quedando por lo tanto resuelto.

³⁹ Cfr. entre otros, el análisis de J. Bustamante en "La Gaceta del Norte" 10 de Abril de 1985, pag. 51.

Así y todo, en la medida del repliegue de actividades de ETA al campo exclusivo de la lucha armada, vemos claro que se producía una pérdida de capacidad para el ejercicio de esa Dirección entre las masas. Lo cual nos trasladaba de inmediato al primer problema señalado y a su resolución en función, no solo de los aspectos intrínsecos a la coordinación y complementariedad de las diferentes formas de lucha, sino primordialmente de la construcción de un instrumento de delegación política que, cubriendo esa falta de capacidad de la vanguardia coparticipase en las tareas de Dirección, constituyéndose junto a la misma en motor dirigente del Movimiento Revolucionario y Popular.

*Aunque ha costado tiempo y esfuerzos podemos afirmar hoy en día que el objetivo ha sido cumplido, habiendo tomado cuerpo en el Bloque KAS y en las Organizaciones que lo componen.*⁴⁰

En realidad, como señala P. Ibarra⁴¹:

Kas no se constituye como una mesa de intercambio de opiniones, sino como un auténtico órgano decisorio, a cuyas resoluciones quedan supeditados los planes, campañas y estrategias de cada organización miembro. Ni siquiera la "vía de escape" establecida por la falta de unanimidad es viable. Como veremos, el predominio real de ETA-m sobre el resto de las organizaciones de KAS ha establecido en la práctica, normalmente la unanimidad.

Bajo esta perspectiva, la organización KAS, no ha sido (ni es hoy) tanto una mesa de acuerdos tácticos, ni aún estratégicos- revisables según las circunstancias, entre los distintos grupos que la forman, sino más bien un conjunto de principios programáticos cuya inmodificabilidad ha sido y es vigilada y asegurada por una organización militar - ETA-m-; y a los que se han ido adhiriendo sucesivos grupos y partidos; entre otras razones ha sido este esquema real de funcionamiento el que ha posibilitado el mantenimiento de los principios originales de la alternativa KAS.

La constitución en forma de "Bloque" no solamente es una de las premisas organizativas más importantes, en aras de la construcción de una imagen unitaria en el seno del Movimiento, sino que, además, parece corresponderse con un monolitismo

⁴⁰ Ponencia KAS, 1983. Op. Cit. pags 4-5. Desdoblamiento significa diferenciación de funciones entre la "lucha armada" y la -llamémosle- "lucha civil".

⁴¹ Cfr. P. Ibarra op. cit. 1989, pag. 113. Para fundamentar estas aseveraciones entre otros se alude a un párrafo de la revista Zutik nº 67, de Noviembre de 1976 pags. 9-12 que dice lo siguiente: "Mesa de debate obligatoria entre las organizaciones que lo constituyen. Toda organización viene obligada a someter en KAS sus propuestas de alternativa y de acción política. Así pues, salvaguardando la autonomía e independencia política y organizativa de cada una de ellas, usarán de esta independencia política sólo en la medida de que no sea posible un acuerdo en el seno de KAS." (El subrayado es mío)

interno derivado del diferente peso cualitativo de las organizaciones que lo componen, del ejercicio de vigilancia y control por parte de ETA, de su carácter clandestino e impenetrable, y, sobre todo, de la identidad total en los objetivos tácticos y estratégicos y en la visión del proceso. Veamos:

Bloque político revolucionario es un conjunto de organizaciones políticas revolucionarias, que asocia a organizaciones autónomas independientes orgánicamente, adoptando una forma exterior unitaria en el plano de la formulación política global, con un alto grado de coherencia interna.

*El concepto de Bloque, frente a otras macro o supraorganizativas, más coyunturales o menos integradoras, como alianzas o coordinadoras, implica un nivel de estructuración organizativa muy superior. La constitución del Bloque supone el máximo nivel de identidad en cuanto a los objetivos estratégicos de los componentes y respecto a la visión que se tiene del proceso hacia la consecución de esos objetivos.*⁴²

Lo específico de nuestro proceso revolucionario y del Bloque Dirigente KAS es que se configura en su conjunto como Bloque unitario, como la vanguardia del proceso revolucionario vasco.

*Para el Bloque KAS hacer dirección política significa hacerlo globalmente como tal Bloque unitario y hacerlo sectorialmente por cada una de sus organizaciones, en su marco más específico de actividad, poniendo de manifiesto en la práctica su capacidad dirigente*⁴³

A este respecto, se apuntan una serie de características que definen la constitución de "Bloque" como la "estabilidad", "identidad en los objetivos", "coherencia nacional y de clase", "forma organizativa sintetizadora" y "relaciones de igualdad organizativa"⁴⁴.

Los presupuestos ideológicos y claves definitorias del bloque se sintetizan de la siguiente manera:

Por todo ello, podemos decir que la estrategia independentista constituye el motor de la lucha de clases en Euzkadi Sur, que la lucha de clases adopta en Euzkadi Sur una

⁴² Cf. Ponencia KAS, 1983 Op. Cit. pag. 5

⁴³ Cf. Ponencia KAS, 1983 Op. Cit. pag. 7

⁴⁴ Ibid. Idem

forma de lucha de liberación nacional de la cual el máximo exponente, eje garantía del mismo y clave de su éxito lo constituye la actividad armada y que por ser KAS el Bloque que recoge esta forma de lucha y la única que mantiene una estrategia nacional de contenido revolucionario se configura como el sector más avanzado del Pueblo Trabajador Vasco, como la Vanguardia Dirigente del proceso revolucionario vasco. ⁴⁵

...

Pues bien, KAS tiene un proyecto político concreto que pasa por la alternativa táctica de ruptura democrática y por los objetivos estratégicos de una Euskadi Euskaldun, Reunificada, Independiente y Socialista. ⁴⁶

...

Como hemos señalado anteriormente, dentro del proyecto político del Bloque KAS, se conjugan las tres "formas de lucha": armada, de masas e institucional de la siguiente manera:

...

KAS tiene la concepción de la lucha armada interrelacionada con la lucha de masas y la lucha institucional, al servicio esta última de las anteriores, constituye la clave del avance y del triunfo revolucionario; de que la lucha de masas requiere, a sí mismo, una alianza histórica de Unidad Popular, cuya concreción actual es Herri Batasuna ... ⁴⁷

...

Por último, vamos a pasar a la descripción de los componentes de KAS y al análisis de su estructuración. KAS está formado por las organizaciones ETA, JARRAI, ASK, LAB, HASI (su organización interna puede apreciarse en el gráfico nº 44) y EGIZAN. La definición, el papel y las normas organizativas que rigen su configuración (excluyendo a la organización ETA que ya hemos analizado anteriormente) es la siguiente:

...

Respecto a las organizaciones, al definir KAS como Bloque, como vanguardia del proceso revolucionario vasco, porque marca la dirección del mismo, extendemos este término al mismo tiempo a todas las organizaciones miembros

⁴⁵ Cfr. Ponencia KAS 1983 Op. Cit. pag. 8

⁴⁶ Cfr. Ponencia KAS 1983 Op. Cit. pag. 9. Así mismo, también puede verse en la Ponencia de Participación en las Instituciones de Herri Batasuna 1983. Pag. 18

⁴⁷ Ibid. Idem

Gráfico nº 44 Organización interna del Partido HIASI

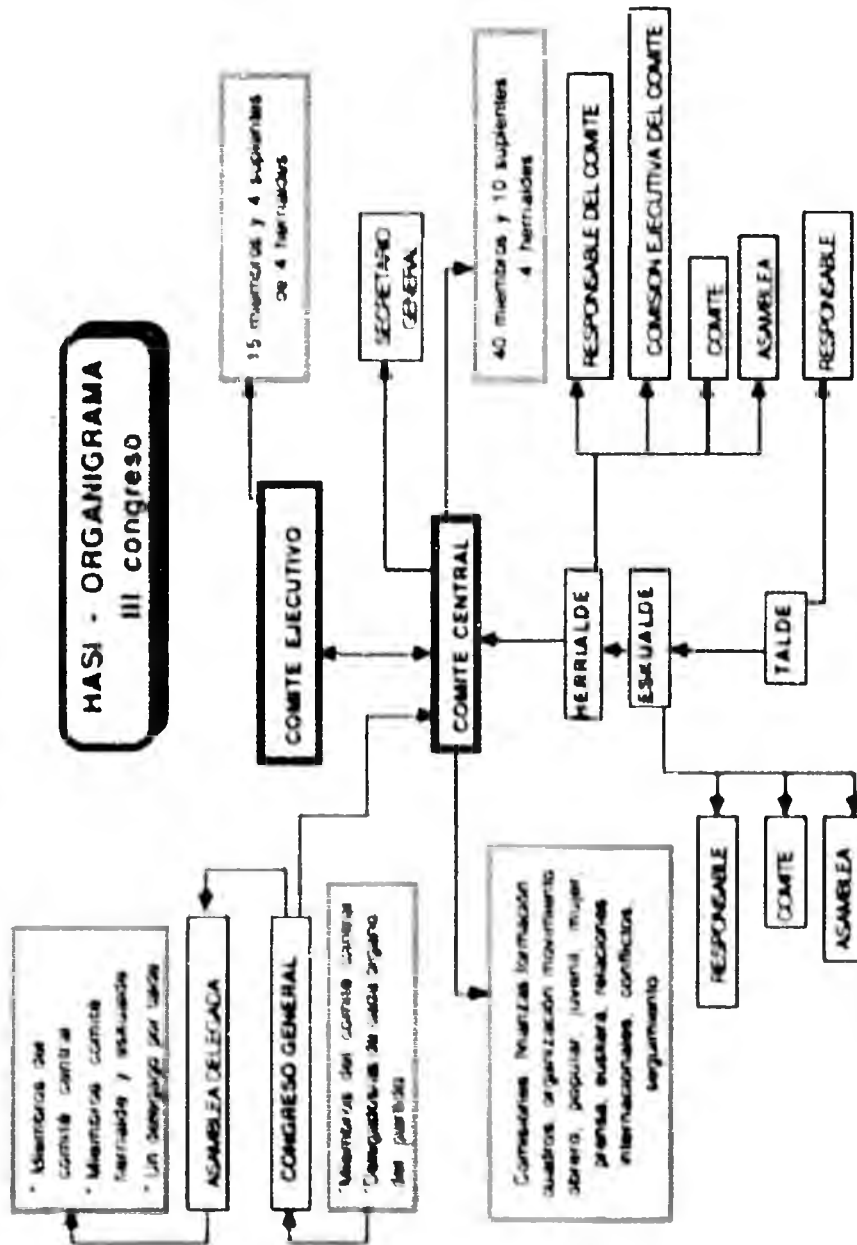

Fuente: ponencia aprobada en el III Congreso de HIASI (1987) (Herriko Alderdi Sozialista Iraultzailea - Partido Revolucionario Popular Socialista)

El partido HASI, se configura como el colectivo organizado que por su pertenencia a KAS desarrolla la tarea de globalización de las luchas sectoriales, y en todas aquellas actividades políticas que, en el ámbito de masas e institucional, las circunstancias de la lucha y de su estructuración impiden realizar al resto del Bloque.

El partido aún pretendiendo ser lo más extenso posible, tendrá en cuenta que en todo caso las circunstancias del proceso le exigen ser un partido estricto, fuertemente cohesionado y homogeneizado sin concesiones a actividades fraccionarias ni tendencias en su seno y con una fuerte conciencia de lo que implica la militancia. Los militantes del partido deben asimismo estructurarse fundamental y obligadamente en el resto de organizaciones revolucionarias de KAS y en especial las que atañen al movimiento, obrero y popular.

Al partido le corresponde pues por su carácter globalizador de la actividad de masas e institucional una importante responsabilidad dentro del Bloque en la elaboración de análisis de coyuntura y en la formulación de la línea política, en la teorización del proceso y en la elevación del nivel de conciencia y organización de las masas

Los ASK se configuran como la organización revolucionaria de KAS para el movimiento popular.

Por su pertenencia al Bloque desarrollará la tarea coordinadora, globalizadora e integradora de todas las organizaciones sectoriales populares (Gestoras Pro-Amnistía, Comités Antinucleares, Asociaciones de vecinos, Euskal Herrian Euslitaraz, AEK, etc.) manteniendo vivas y desarrollando las Asambleas populares en todos los barrios y pueblos, y estableciendo los lazos de coordinación que permitan la incidencia en las estructuras locales de Herri Batasuna que sustentan la lucha institucional, dotándolas de la orientación KAS.

Su estructura militante deberá ser estricta, con una fuerte cohesión y homogeneización interna, sin concesiones a actividades fraccionarias ni a tendencias su seno

La dinámica de trabajo de los ASK conllevará un contenido de programas e incidencia que acoja a amplios sectores de las masas populares interviniendo en toda la problemática que les afecta, potenciando la Unidad Popular, como una de las vías hacia la creación de bases firmes de contrapoder

LAB se configura como la organización revolucionaria de KAS para el movimiento obrero

La estructuración de LAB que por cuestiones tácticas adopta la forma de sindicato (sociopolítico) reúne dentro de sí el doble carácter de cuadros y de masas, con objeto de operativizar las tareas de incidencia, concienciación, organización e integración revolucionaria dentro del movimiento obrero, sin concesiones a actividades fraccionarias, ni tendencias en su seno

Esta duplicidad en cuanto a estructura orgánica no debe en ningún momento suponer un freno al papel delegado desde el Bloque, superando parcialismos reivindicativos, alentando la Asamblea, el contrapoder y el protagonismo de los trabajadores en el proceso de Liberación Nacional y Social

JARRAI se configura como la organización revolucionaria de KAS para el movimiento juvenil, en las tareas de abordar la problemática de la juventud en todos sus aspectos.

En razón de su pertenencia al Bloque, precisará de una estructura militante estricta, con una fuerte cohesión y homogeneización interna, sin concesiones a actividades fraccionarias ni a tendencias en su seno.

*Se ve asimismo la necesidad de una organización de mujeres dentro del Bloque que se configure como la organización revolucionaria de KAS para el movimiento de liberación de la mujer y que al igual que el resto de componentes se establecerá con plena autonomía y soberanía.*⁴⁸

La organización de mujeres "Egizan" es definida posteriormente, en un documento realizado de cara a su constitución, de la siguiente manera⁴⁹:

Desde Jarrai y como Organización Revolucionaria de KAS para el Movimiento Juvenil Vasco, aportamos al bloque este trabajo sobre una de las principales tareas que tenemos en la actualidad: levantar una Organización Revolucionaria para el Movimiento de Liberación de la Mujer y dotarla de una línea política que acumule progresivamente fuerzas en las filas del Movimiento de Liberación Nacional Vasco.

En este sentido valoramos que debe enfocarse la lucha por la liberación de la mujer, como un reforzamiento de la lucha global del MLNV, pues la victoria de éste, como más tarde veremos, conlleva la superación positiva de las diferentes alienaciones y opresiones que sufren las mujeres vascas y, en primer lugar, su clase obrera.

La caracterización de la Organización a crear está determinada por la ponencia "KAS Bloque Dirigente de la Revolución Vasca" reforzada por las tareas que debe desarrollar.

Debe ser una Organización de clase, que se oriente en los principios del no sexismo y con los mismos objetivos que el resto de las Organizaciones del Bloque. Se debe

⁴⁸ Cfr. Ponencia KAS 1981 Op. Cit. págs. 10-12.

⁴⁹ Documento interno. Propuesta de Jarrai y KAS para la constitución de la Organización de Mujeres de KAS que más tarde adoptará el nombre de "Egizan". "Hacia una Organización Revolucionaria de KAS para el Movimiento de Liberación de la Mujer". Mimeografiado (Extraes, sin fecha).

Este documento es sumamente clarificador, no solamente en lo que se refiere a las pautas directrices que debía seguir la constitución de tal organización, sino también en lo que atañe a la visión que se posee en KAS sobre las relaciones que deben presidir el encargo de las reivindicaciones típicas de los distintos MMS en el contexto del MLNV y la estrategia general de éste en referencia a aquéllas.

configurar como una Organización de cuadros, fuertemente cohesionada y homogeneizada, sin concesiones a actividades fraccionarias ni a tendencias en su seno. Se debe establecer una relación dialéctica entre el Movimiento de Liberación de la Mujer (con sus estructuras organizativas que habrá que crear) y la Organización Revolucionaria de K.A.S. para el Movimiento de Liberación de la Mujer, que deberá vanguardizarlo. La Organización Revolucionaria a crear se constituirá en Vanguardia delegada del Bloque para esta lucha, dirigiendo K.A.S. en definitiva este campo, como el resto de los campos.

Esta Organización Revolucionaria tendrá autonomía organizativa respecto al resto de las Organizaciones del Bloque, es decir, tendrá sus órganos de dirección, sus órganos intermedios y su base. No tendrá "autonomía política", como no la tiene ninguna Organización de K.A.S., puesto que el Proceso Revolucionario Vasco lo dirige el Bloque como única vanguardia. En definitiva, esta Organización Revolucionaria está sujeta a las decisiones de K.A.S., participando en esta toma de decisiones, siendo su campo de actuación el Movimiento de Liberación de la Mujer.

Este se definirá como: "Organización Revolucionaria de K.A.S. para el Movimiento de Liberación de la Mujer".

Valoramos que los objetivos de la organización a crear tienen que ser LOS MISMOS que los objetivos del resto de las organizaciones del Bloque, que los objetivos de K.A.S.

- A NIVEL ESTRATEGICO sus objetivos serán la consecución de una Euskal Herria Independiente, Socialista, Reunificada y Euskaldun, es decir, la realización de la Revolución Socialista Vasca.

- A NIVEL TACTICO su objetivo será la consecución de la Alternativa Táctica K.A.S., es decir, la variación del actual marco político, lo que posibilitará un proceso de Revolución Democrático Popular en nuestro Pueblo.

En el cumplimiento de estos objetivos, esta Organización Revolucionaria prestará la mayor atención a la potenciación de la Unidad Popular-Herrri Batasuna cara a configurarla como polo de referencia de la mujer vasca.

El fundamento ideológico, político y organizativo de esta Organización Revolucionaria será la Ponencia "K.A.S. Bloque Dirigente de la Revolución Vasca". Esta Organización Revolucionaria debe compaginar la lucha reivindicativa de las mujeres vascas con los objetivos táctico y estratégicos del M.L.N.V. Deben plantear la lucha reivindicativa en función de los intereses del M.L.N.V., pues la única salida positiva a la misma es la Revolución Socialista Vasca.

Esta Organización Revolucionaria tendrá como objetivo de trabajo el engrosar con sectores procedentes del Movimiento de Liberación de la Mujer, todas y cada una de las estructuras y cauces organizativos del M.L.N.V. No existirá "autonomía política" para esta Organización Revolucionaria, como no existe para ninguna otra de K.A.S. al ser este concepto enemigo de nuestra teorización de Bloque Dirigente. Es el Bloque K.A.S. el que, al dirigir el Proceso Revolucionario Vasco, dirige el Movimiento de Liberación de la Mujer. La Organización Revolucionaria para el Movimiento de Liberación de la Mujer se configura como Vanguardia delegada del Bloque para cumplir estas tareas. La concreción de estos principios ideológicos es necesario (la cuestión del aborto, educación, trabajo, sanidad, sexualidad, ...), es fundamental, pero no es tarea de este trabajo, sino posterior, una vez homogeneizados en las cuestiones ideológicas, de principio, en esta problemática.

Asumiendo la Organización a crear que Euskadi es marco autónomo para el desarrollo de la lucha de clases, debe trasladar este principio al Movimiento de Liberación de la Mujer, a su plasmación organizativa. Es decir, al marco prioritario y determinante, del análisis político, la movilización y la organización sobre la problemática de la mujer vasca, debe ser el marco nacional vasco, enfrentado al marco estatal. De la asunción o no de este principio depende la victoria o la derrota de las luchas reivindicativas de la mujer, su entronque con el M.L.N.V. y, en definitiva, dependiendo de la consecución de nuestros objetivos estratégicos, la superación positiva de la opresión de la mujer vasca 50

El tercer soporte con que cuenta el MLNV es la coalición electoral Herri Batasuna (su organización y estructuración interna es la que figura en el gráfico nº 54), la cual puede caracterizarse en su función y objetivos de la siguiente manera:

Hoy, en la caracterización de HB que se hace a raíz del proceso de reestructuración, se afirma que "el MLNV constituye, en su más amplia extensión, la expresión de los intereses nacionales y de clase vascos, y cuya representación pública y polo de referencia del proyecto nacional y social vasco es la Unakal Popular HB" 51

En este contexto a HB le incumbe una gran responsabilidad política al estar llamada a aglutinar a sectores cada vez más amplios en torno a la negociación política, concebida COMO MEDIO Y NO COMO FIN para alcanzar un objetivo táctico, el de la consecución de la alternativa táctica de KAS, para la construcción y normalización nacional de Euskal-Herria

Digamos, como resumen, que HB constituye la representación pública y polo de referencia del Movimiento de Liberación Nacional Vasco, cuyos objetivos finales de Soberanía Nacional pasan por la consecución de la alternativa táctica de KAS. 52

Herri Batasuna ha pasado por tres momentos diferentes:

1. Su aparición, en la que se caracteriza como COALICION ELECTORAL, de cuatro partidos y un grupo de independientes.

50 Cfr. "Hacia una Organización Revolucionaria de KAS para el Movimiento de Liberación de la Mujer" Op. Cit. Págs. 23 y 18-20

51 Aparece en el texto tomando la referencia de "Convivencia política, caracterización y organización de HB" Marzo 1988. Cfr. Hausmanzen III Op. Cit. pag. 31

52 Cfr. Hausmanzen III Op. Cit. Pag. 31

Gráfico 45: organigrama de Herri Batasuna

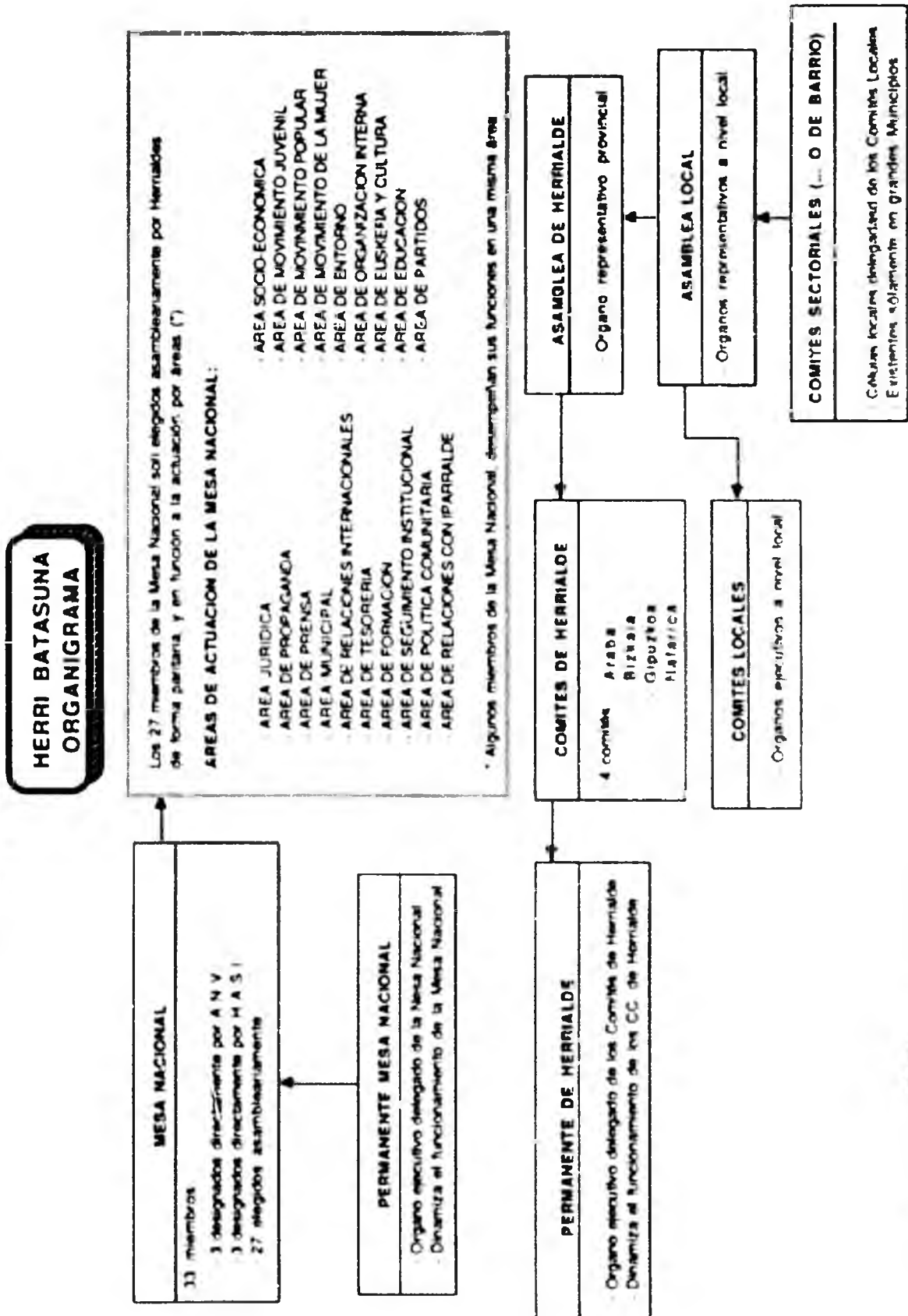

Fuente: documento interno de Herri Batasuna

2.- 1982: en la que se define y concreta su caracter de UNIDAD POPULAR, en base a la práctica política y a las tareas a desarrollar.

3.- 1988: Reestructuración. Alianza TACTICO ESTRATEGICA ENTRE LA CLASE OBRERA Y LOS SECTORES POPULARES, EN UN PROCESO DE ACUMULACION DE FUERZAS EN EL MARCO DE LA NEGOCIACION PARA LA CONSECUION DE LA ALTERNATIVA KAS. 53

Esta ultima fase, en la que nos encontramos actualmente, viene dada por el papel y los objetivos que se otorgan a Herri Batasuna tras la reestructuración, y que son explicitados de la siguiente manera:

El Movimiento de Liberación Nacional Vasco tiene como objetivo estratégico la creación del Estado de la Nación Vasca. Como objetivo táctico, la consecución de todos los objetivos de la Alternativa KAS. El hecho de que la Unidad Popular-Herri Batasuna tenga como actual Programa Político la consecución de esa Alternativa Táctica, pero que en su papel histórico y su importancia como herramienta del Pueblo Trabajador Vasco determinen su continuación tras la consecución de todos los contenidos de esa Alternativa, nos lleva a denominar a Herri Batasuna instrumento táctico-estratégico, con lo que ello conlleva de responsabilidad, de aumento de nuestra capacidad política, de aumento de nuestro compromiso militante. 54

Ahora bien, independientemente de las estructuras de poder reales que atraviesan la organización formal del MLNV y que sesgan la definición oficial que se establece de la misma, las relaciones que se establecen con los otros polos y organizaciones del MLNV, así como con el Bloque KAS, vienen establecidas a través de los siguientes parámetros:

A HB, cuyo marco de lucha se refiere a la lucha de masas, en torno básicamente a las mínimas reivindicaciones nacionales y democráticas, así como a las de caracter de coyuntura y acción política que en cada momento del proceso se le exige —, así como la lucha institucional de hoy, en la actual coyuntura debe ir dirigida fundamentalmente al fortalecimiento y servicio del conjunto de las luchas del MLNV que se dan en el proceso.

53 Cf. Hausnartzen III Op. Cit. Pág. 28

54 Cf. Hausnartzen III Op. Cit. Pág. 29

De esta forma, los organismos populares se centran en aspectos concretos, sectoriales, que se inscriben en el proyecto común del MLNV (AEK, Gestoras ...), las organizaciones de KAS abordan, igualmente, el proyecto político desde la especificidad de sus campos de actuación: EGIZAN, organización de mujeres, LAB, sindicato mientras que HB ... SE FUNDAMENTA SOBRE UN PROYECTO POLITICO PATRIOTICO GLOBAL QUE RECOGE Y ASUME ESTAS REIVINDICACIONES, RESPETANDO LA INDEPENDENCIA ORGANICA DE LOS DIFERENTES ORGANISMOS POPULARES ... 55

...

De esta manera,

...

Así caracterizado el entramado organizativo del MLNV, éste se presenta, en su conjunto, como una oferta abierta al militante, de forma que éste tome su opción personal, en función de sus disponibilidades y las tareas concretas a desarrollar.

No se da competencia sino complementariedad, dentro de la autonomía de cada organización.

...

No hay confusión o suplantación, sino desarrollo armonioso y complementario de las luchas de las organizaciones de KAS y del resto de los organismos populares con la Unidad Popular, HB en los campos que le son propios

...

El militante de cualquier organización de KAS u organismos populares es en la Unidad Popular militante de HB, única y exclusivamente. Su doble militancia, si acaso, le posibilitará aportar más en la Unidad Popular y, consecuentemente, aceptar mayores compromisos y responsabilidades, pero siempre en función de su trabajo, reconocido como tal, en el seno de HB y no como resultado de su pertenencia a una u otra organización. 56

...

Para concluir este análisis es necesario, por último, profundizar en la estrategia que se mantiene con respecto a los movimientos sociales y plataformas de presión, puesto que ello es sumamente importante para entender la formulación de las propuestas y estrategia del nacionalismo radical, las necesidades de su estructuración y, más allá incluso, la situación en que se encuentra la participación "no institucional" en la sociedad vasca

⁵⁵ Aparece en el texto tomando la referencia de "Coyuntura política, caracterización y organización de HB" Marzo 1988 Cfr. Hausartzzen III Op. Cit. pag. 34

⁵⁶ Cfr. Hausartzzen III Op. Cit. Págs. 33-35.

El otrora pujante -si no cuantitativa, sí cualitativamente- nivel participativo en los distintos movimientos sociales que surgieron en el País Vasco durante la época de la transición (juveniles, feministas, ecologistas, antimilitaristas, gays, radicales anti-estado, y otros), se ha visto progresivamente debilitado por la dinámica política de nuestra sociedad y por la creciente inserción de los ciudadanos en los modelos de participación política propuestos por las instituciones, así como por el sistemático y progresivo aumento de legitimidad de las mismas.

Sin embargo, la estrategia del nacionalismo radical, en su conjunto, también ha tenido un cierto grado de influencia, en el progresivo debilitamiento de los distintos movimientos sociales. Su estrategia ha consistido en: la penetración, posterior ruptura y, por último, refundación del movimiento de acuerdo con las bases estratégicas del MLNV.

La afirmación del MLNV de que el único camino para resolver las aspiraciones de los distintos movimientos sociales es la asunción de un nacionalismo formulado según sus criterios tácticos y estratégicos de aquel, unido al control directo o indirecto, de ETA y sus prácticas armadas, es lo que en cierta medida limita el desarrollo de dichos movimientos, su expansión a otros sectores de la población y, sobre todo, su posible incidencia en las instituciones y en la toma de decisiones políticas, impidiendo su configuración como poderosos canales de participación y de presión legítimos en una sociedad posindustrial.

El MLNV, en general, y Herri Batasuna, en particular, mantienen una particular política de absorción y concentración de fuerzas, basada en la llamada "estrategia del punto de acumulación", cuyo contenido, de una manera resumida, puede ser comprendido a través de los siguientes párrafos:

La fuerza del número

Nuestra opinión es que el número de personas que cedan o no no es determinante para la resolución del conflicto, siempre que el núcleo fundamental en el cual se sustentan, es decir, los sectores que se integran en torno a lo que podemos considerar LAB y no solo sus afiliados, se mantenga firme. El movimiento no es una simple adición o sustracción de números contados de forma indiferenciada, sino un punto de acumulación, es decir, una concentración de fuerzas cuyos efectos no son proporcionales a la cantidad, sino que dependen fundamentalmente de otras variables: cobertura jurídica de nuestras reivindicaciones, afirmación nacional... experiencia adquirida a través del tiempo, calidad de sus miembros, fortaleza, decisión y confianza en la justicia de esta

lucha. Todos estos elementos no son numéricamente medibles. Sólo la proyección de sus efectos en todo el ámbito ...y aún fuera, nos marcará la naturaleza y fuerza del movimiento.

El movimiento no adquiere toda su potencia por la unión de muchos en torno a un común denominador que, generalmente, coincide con la parte más débil de dicho movimiento; no es suma aritmética de heterogeneidades, sino un espíritu homogéneo basado en la existencia de un proyecto político y social coherente, de una estrategia adecuada a cada momento de la lucha, y una militancia activa de todos los presentes.

Por ello, la cuestión del número, si bien es importante para el poder -en cuanto que este nos cuenta como adición de individualidades- es de alcance más relativo para nosotros. Así, es más preferible que haya menos, pero unificados y homogeneizados, en los principios y estrategia básicos que una mezcla de componentes dispar, contradictoria y heterogénea en cuanto a sus principios y planteamientos. Eso, en vez de sumar, resta. Porque las diferentes posiciones enfrentadas y la comunicación interna de las debilidades y angustias de los más débiles acaban por contagiar al resto, inmovilizándole e impidiendo al movimiento plantear líneas correctas y decididas de actuación.

Es necesario plantear con claridad las funciones y el papel de un sindicato de las características de LAB. Lo que lo diferencia claramente de otros sindicatos es un carácter no sólo laboral sino político, y su vinculación con el movimiento más amplio de emancipación nacional y social de Euskadi.

Creemos que, para la mayoría, la razón radica en la existencia de una conciencia nacional que transmite continuamente al sujeto individual valor, decisión y confianza. Pero también hay casos que contemplan la dimensión universal de la injusticia que se está cometiendo con el colectivo y proporcionan una fortaleza especial al movimiento: son aquellos que -sorprendiéndonos- afirman: "esto es una cuestión de dignidad". Nuestro sindicato debe ser receptivo ante estas sensibilidades surgidas en el proceso, aunque a veces nos cueste creerlo. Esto nos indica la fuerza renovadora de un proceso de estas características, ... aquellos que parecían ajenos al movimiento deben ser incorporados al mismo, desgraciadamente, otros que considerábamos dentro, se han excluido de la dinámica del proceso. La correlación de fuerzas anterior quedará alterada, y de ahí saldrá un nuevo movimiento reforzado y con una gran sensibilidad para detectar y plantear las nuevas exigencias en el ámbito universitario.

Sin embargo, las luchas nos indican que las victorias siempre son colectivas porque tienen una lógica propia -la del punto de acumulación-, y las rendiciones siempre son individuales porque el que te obliga a rendirte es el Estado, que desde ese momento te cuenta como "uno más" de los que el poder cuenta como suyos. Una vez más, se hace verdad el dicho de que "Para que lo nuevo surja, lo viejo tiene que morir". 57

57. Extractos de un Documento Político dirigido a militantes y simpatizantes de LAB, 1990. Firmado por un grupo de militantes de LAB de la UPV/EHU (Universidad del País Vasco).

Esta "acumulación de fuerzas" tiene como objetivo la concentración de "radicalidad" para poner de manifiesto las posibles contradicciones que genera el sistema, haciendo ver que es a través del manto común de las posiciones tácticas del MLNV como se deben plantear las reivindicaciones. Se agudizan y radicalizan las luchas de los distintos sectores sociales y, posteriormente, de esta manera, se amplía cualitativamente el movimiento en pos de la consecución de la Alternativa KAS y de los objetivos estratégicos que se pretenden conseguir. Se trata de conseguir una acumulación de las luchas sectoriales a través de una base y objetivos comunes.

Así es como se produce la absorción, debilitamiento o rechazo, de aquellos otros colectivos, más o menos importantes, que mantienen diversas reivindicaciones típicas de los nuevos movimientos sociales.⁵⁸

La reestructuración que se produjo en Herri Batasuna en 1988, mediante la cual, se la convierte en una alianza táctico-estratégica, tenía este objetivo: el engrosamiento de las filas del MLNV a través de un "proceso de acumulación de fuerzas en el marco de la negociación para la consecución de la alternativa KAS"⁵⁹

No es necesario señalar, por otra parte, que todas las organizaciones están abiertas a nuevos adherentes, siempre y cuando estos participen de sus bases normativas,

⁵⁸ La creación del "Manifiesto" en la campaña anti OTAN, la inclusión de sectores antimilitaristas bajo la dirección del MLNV, la integración de sectores pacifistas y ecologistas, y otros, se encuentran dentro de esta dinámica. Cfr. P. Ibarra, Op. Cit. 1989, págs. 162 y ss. y nota II del cap. VIII y en general los apartados 3 y 4 del cap. VIII.

Es muy interesante a este respecto analizar, las ponencias presentadas en el symposium "Demokrazia estuartzalea mugimendu sozialak eta akterri politikosak" Pamplona, Febrero, 1991, (todas ellas mimeografiadas), entre otras, la de I. Agure (seudónimo de un grupo de profesores de la UPV/EHU) "Estado, movimientos populares y organización política", la de T. Montero "La democracia como participación", y la de T. Erkizia "Es imprescindible la participación popular en la construcción de una nueva sociedad". Entre otros parámetros, en estas ponencias se percibe claramente la postura los dos sectores, que hoy en día coexisten en HB, y en el seno del MLNV, (valga llamarles esquemáticamente "más pro-lives" a la participación de HB en las instituciones y "menos pro-lives") con respecto a el papel de los movimientos sociales, y la definición y papel de HB en lo que respecta a el reforzamiento de una política participativa, así como distintas teorizaciones sobre la relación participación-representación.

Al tener acceso a ellas en el momento en el que estaba revisando este trabajo, me ha sido imposible profundizar en los matices y análisis diferenciales que en ellas se establecen, pero, básicamente, coinciden con las líneas analíticas que he ido trazando sobre la estructuración de HB y sobre su política de expansión a través de la incidencia en los distintos movimientos sociales, así como las diferentes maneras de encajarla que coexisten en dicho organismo.

⁵⁹ Cfr. Hausnartzen III Op. Cit. Pág. 28.

ideológicas y estratégicas. En HB no ocurre de forma diferente, si bien HB no puede aceptar que es una organización partidaria. Ello es así por varios motivos:

En primer lugar, porque tendría que asumir que son "una parte más" del "pueblo" y, por lo tanto, con su correspondiente relativa capacidad de "representar" y tomar decisiones por el "pueblo".

En segundo lugar, porque la estrategia del renombrado "punto de acumulación" es simplemente una estrategia de proselitismo con que se trata de atraer a distintos sectores no directamente involucrados con los objetivos políticos del MLNV. Se dice que es para "aprender y participar" en dichos sectores y sus intereses, pero, sobre todo, otorgar credibilidad al MLNV y sus propuestas, "enseñar" que sus problemas solo pueden ser resueltos a través de la estructura y los objetivos del MLNV. Crear contradicciones secundarias y agudizarlas para andar el camino hacia la resolución de la contradicción principal: la lucha de Euskadi contra el Estado español.

En tercer lugar, porque es muy difícil de justificar ante cualquier movimiento social, sector reivindicativo o de presión, surgido de la sociedad, su integración en la lógica de un partido o de una organización partidaria. La función es diferente, la estructura también, y se supone que los intereses de tales sectores han sido dejados, olvidados, o no han sido tenidos en cuenta desde las instituciones. Por lo tanto, para "entrar" en los mismos es mucho más viable poseer una imagen alejada del "tipo partido", ocultar los intereses partidarios que se persiguen, y aparentar una estructura y formulación de objetivos abiertos, sublimando las relaciones de poder y los fines que en realidad se pretenden.

Y, por último, porque se ha llegado a la convicción de que el mecanismo para integrar a nuevos sectores es a través de HB como coalición electoral y aglutinante, y no a través de KAS y sus organismos, ni, aún menos, a través de ETA (cuya imagen se va deteriorando progresivamente y, como consecuencia, su aceptación está estancada, si no en declive).

El papel otorgado a HB es el de "ampliar", pero, para "ampliar", se percibe como necesario difuminar, al menos en un primer momento, sus relaciones con KAS y ETA como integrantes del MLNV, y, por lo tanto, ocultar intencionadamente las relaciones de poder a través de las cuales se determina la organización, expresiones, táctica, estrategia y "fines" del colectivo ETA, en este contexto, se enriquece con lo que recoge en las bases

y luego dirige según sus intereses que "coinciden" o "hace coincidir" con los de todo el MLNV.

Todo ello, lógicamente, partiendo del supuesto básico y primordial de que ninguno de estos sectores o movimientos sociales, a los que "se está abierto", pueden poner nunca en cuestión, ni tan siquiera implícitamente, los principios organizativos, tácticos y estratégicos que el MLNV, con ETA a su cabeza, entienden como suyos y que, por lo tanto, se suponen "de todo el Pueblo Vasco" o, al menos, de los "verdaderos vascos", los "conscientes", o los "consecuentes".

De esta manera, el problema no radica en la licitud de la pretensión de ampliar el número de adherentes o la calidad de los mismos, ni tampoco en los fines que se pretenden, ni tan siquiera en que se entienda que el colectivo debe estar estructurado de una u otra forma (criterios comunes a cualquier organización con fines políticos), ni en la lucha contra los costes en participación y otros, que se derivan de la dinámica partidaria.

El problema radica: en primer lugar, en la superposición de unos criterios organizativos con fines partidarios, en segundo lugar, en el ocultamiento de que la apertura, en realidad, no es más que una táctica de reconversión de nuevos sectores a las directrices políticas del MLNV y la utilización de estos para dotar al movimiento de una credibilidad que se encuentra estancada, y, por último, en la doble manipulación que se realiza en la "relación de representación" establecida entre los votantes de HB y los ciudadanos del País Vasco, a través de la inclusión de sectores "populares" que sirven de mediadores "simbólicos" entre unos y otros.

Mediante el acercamiento (y quizás posterior encuadramiento) de dichos sectores se construye una imagen positiva para los potencialmente adherentes y se otorga plausibilidad a una falsa realidad: lo popular no es igual a democrático; una parte no es el todo, el que más participa o lucha no representa más; la intensidad no es la razón, ni en la aplicación del derecho, ni en la lucha contra el marco que el derecho proclama; en fin, el "valor" de la democracia pasa por la razón democrática de la norma y no al revés⁽⁶⁾.

(6) Desde mi punto de vista, además de las proyecciones antidemocráticas que pueden extraerse del desprecio del número y su sustitución por la "calidad" o "esencia", tanto en lo referente al nivel de presión, como en el de representación, existe un fallo fundamental en las bases sobre las que descansa tal estrategia. Este fallo es la no percepción de que existe un límite, que no viene definido por la gravedad de la situación, ni por la radicalidad de la presión, ni por la calidad de los participantes, sino que está referido a las pautas del comportamiento político dominantes en la sociedad y al sistemático aumento del rechazo de determinadas prácticas y medios por parte de la misma.

En dicho proceso juega un papel fundamental la imagen de una unión entre las prácticas de ETA y la lucha de HB y, quizás por ello, muchos sectores de la población, en sus luchas y reivindicaciones, tratan de definir claramente sus fronteras con respecto a las posibles conexiones que se les pudieran achacar con los objetivos del MLNV y las prácticas de ETA. Pero también es cierto que es creciente la aceptación de los canales institucionales por parte de la población vasca.

El "siempre son los mismos" es rechazo y definición de fronteras. Cada movimiento o sector social en su reivindicación, sistemáticamente, además de defenderla, tiene que defenderse de la imagen de su "posible vinculación con el MLNV y con ETA", tiene que desmarcarse de las posibles acciones armadas, difuminar la importancia y el papel de ETA, eludirlo en los debates; ello es así porque se percibe -sea o no cierto- que la mayor parte de la población está posicionada frente o contra dicha organización, más o menos explícitamente ⁶¹.

Pero dichos movimientos, en cuanto que han incluido en sus filas a sectores de la población afines al MLNV, tampoco tienen libre el camino para posicionarse explícitamente contra las vías violentas de ETA, ya que ello supondría el desmarque total y el abandono por dichos sectores del movimiento, y el reconocimiento de una dinámica propia de presión, al margen de las instituciones, pero aceptando totalmente la legitimidad de las mismas. El término medio no existe puesto que si se toma la última opción, y en cuanto que se tratan de descubrir y presionar ante los fallos, grietas y desajustes del sistema, el movimiento se debilita.

En realidad, cualquier movimiento reivindicativo que surge en el País Vasco se encuentra en la tesitura de mantener un difícil equilibrio de profundización democrática, por tener que situarse entre la crítica de los fallos y lacras institucionalistas, por un lado, y el rechazo global de las mismas, por la otra. Esta última opción cuenta con la mayor parte de las posibilidades: en primer lugar, por la inclusión de sectores afines al movimiento radical, o sino, en segundo lugar, porque las instituciones -por su propia dinámica y por

⁶¹ Es muy conveniente, por ejemplo, analizar la entrada de ETA en el escenario de las alternativas a la autovía entre Pamplona y San Sebastián y del movimiento generado en torno a las mismas, su posterior actuación y, por último, su retirada. Toda la dinámica producida en dicha situación es difícilmente comprensible si no se acude al análisis, no solamente de la postura de las instituciones implicadas, sino a las pautas del comportamiento político dominantes, la imagen de la "coordinadora antiautovía", las conexiones que se le achacaban y la posterior entrada de ETA en acción.

la presión a la que se ven sometidas por el colectivo radical- convierten, intencionadamente o no, las reivindicaciones de los movimientos, o las pretender convertir, en muchas ocasiones, en un intento de suplantación de la voluntad democrática de la mayoría.

Cuando el rechazo se produce por la inclusión hegemónica de sectores pertenecientes al colectivo radical, aquél se lleva a cabo acudiendo a un difuso apego a las reminiscencias de tipos de acción política y concepciones organizativas institucionalizados en otro contexto y situación política y utilizando, incluso medios violentos, bien sea por la intervención directa de ETA, o bien sea porque, desde el momento en que participan sectores afines a ella, siempre existe la amenaza de que pueda entrar en la escena.

En este contexto, las instituciones se encuentran en el dilema de aceptar posibles fallos, a cambio de otorgar legitimidad al MLNV y a ETA, o bien permanecer impermeables a la presión y utilizar como arma la idea de que el movimiento reivindicativo está dirigido por parte del MLNV y ETA, con el fin asegurarse la legitimidad y el apoyo de la población.

El resultado casi siempre es el mismo: las instituciones aumentan su legitimidad, el MLNV gana "cualitativamente" unos pocos adeptos y el movimiento social se debilita y difumina. La reivindicación acaba desapareciendo.

En este escenario, para ETA y el MLNV, los movimientos u otros sectores sociales son los soldados que hay que "sacrificar" para dar empuje al MLNV y sus objetivos.

La incomodidad que la existencia de dichos movimientos pudiera suponer para las instituciones (puesto que dichos movimientos sociales deberían cumplir una función compensatoria, participativa y de complemento de presión para dinamizarlas y servir de revulsivo a la opinión pública) se transforma en una fuente de legitimidad y reforzamiento de las mismas mediante la alquimia que se produce a través de su "relación" con ETA o sus reivindicaciones.

La sociedad se vuelve rígida, decae la participación, los dos polos permanecen estáticos, las diferencias desaparecen de los discursos y la población se sitúa al margen de reivindicaciones, que parecen ir a parar siempre a la misma "guerra".

7. CAPITULO:

**LAS CLAVES DEL CONTEXTO:
ETA, LA IGLESIA Y EL ESTADO**

CAPÍTULO 7: LAS CLAVES DEL CONTEXTO: ETA, LA IGLESIA Y EL ESTADO.

7.1 ETA: REFERENCIA SIMBOLICA Y PODER FACTICO EN EL NACIONALISMO VASCO RADICAL.

Es imposible analizar el colectivo nacionalista radical sin atender a la influencia de ETA, e incluso se puede decir que no se puede hablar del nacionalismo, en general, durante los últimos treinta años en el País Vasco, sin tomar en cuenta a dicha organización.

La utilización de la violencia y las consecuencias de toda índole que ha tenido para la dinámica de la sociedad vasca han contribuido a que dicha organización haya sido punto de referencia en multitud de análisis, pues de una u otra forma, no se puede hablar de la sociedad vasca sin referirse a ETA.

De esta manera, se han realizado estudios sobre su nacimiento, dinámica, causas y consecuencias de sus acciones, evolución, escisiones, estrategias y apoyos¹, abarcando campos tan diversos como el político, histórico, sociológico, periodístico y otros

-
1. Entre los análisis más importantes, incluyendo algunos que ya han sido citados, cabe señalar:
- Amigo, A. "Pertur (ETA 71-76)". Ed. Hondago, San Sebastián, 1978.
 - Brun, L. "ETA: historia política de una lucha armada". Ed. Txalaparta, Bilbao 1988.
 - Brun, G. "Nationalist Violence and terror in the Spanish Border provinces: ETA" en W. J. Mommsen and G. Hirschfeld eds. "Social Protest, Violence and Terror in Nineteenth and Twentieth century Europe". St. Martin's Press, N.Y., 1982.
 - Clark, R. "The basque insurgents: ETA, 1952-1980". Wisconsin University Press 1984.
 - Garmendia, J.M. "Historia de ETA". 2 vol. Haranburu, San Sebastián 1979.
 - Heiberg, M. "Saints and Sinners - An Analysis of the political violence of ETA" Págs. 27 - 46, en M. Heiberg Recop. "International Terrorism as a Political Weapon". Ed. por Ellmann Ellingsen, Oslo 1988.
 - Ibarr, P. "La evolución estratégica de ETA". Kriselu, San Sebastián 1989.
 - Jauregui, G. "Ideología y estrategia de ETA". Siglo XXI, Madrid 1985.
 - Letamendia, F. "Historia de Euzkadi: el nacionalismo vasco y ETA". París-Barcelona. Ruedo Ibérico 1977.
 - Shabad, G. y Llera, F.J. "Political Violence in a Democratic State: Basque Terrorism in Spain" en M. Crenshaw Ed. "Political Violence in Western Democracies" en prensa (1990) Mimeo-grafika.
 - Sullivan, J. "El nacionalismo vasco radical: 1959-1980". Alianza, Madrid, 1988.

En lo que se refiere al nacionalismo radical, los análisis efectuados sobre él ², y más concretamente sobre HB, están referidos, en su mayor parte a sus posibles conexiones con ETA y su actividad como soporte de dicha organización -como proveedora de militantes o como creadora de distintas plataformas u organizaciones que se podrían englobar dentro del movimiento, bien sea a través de distintas escisiones, bien a través de una creación, más o menos directa-, o tomándolo como un apéndice más del movimiento nacionalista en general.

Se ha producido una fuerte y densa relación entre los colectivos que sustentan una ideología nacionalista radical y ETA desde su fundación. Una gran parte de las plataformas, asambleas, organizaciones, colectivos y partidos, que han contribuido a forjar este sector de la sociedad vasca, han tenido su origen en las continuas escisiones que se han producido en el seno de ETA. Estos organismos se constituían a partir de sus líderes y de los cortes ideológicos que se producían, con las derivaciones tácticas y estratégicas de los distintos sectores pertenecientes a la organización. Por ello, multitud de organizaciones han tenido su origen, no solamente organizativo, sino también ideológico en el seno de ETA.

El objeto de nuestro estudio es el análisis del nacionalismo radical durante el periodo de consolidación democrática y, en este contexto, el problema que se nos plantea está referido única y exclusivamente a las relaciones e influencia mutuas que se establecen entre el nacionalismo radical, tal y como se configura en dicha época, y la rama de ETA que actúa en la misma, esto es ETA (militar). Como señala P. Ibarra ³:

"... esto es un dato que debe ser absolutamente subrayado, las organizaciones de KAS y los grupos más dinamizadores de HB, surgen porque existió y existe en la transición democrática, ETA. Recogen, organizándose civilmente, la conciencia y militancia popular antirrepresiva, nacionalista, radical y de izquierdas generada por ETA -en su Frente Obrero, Político y Cultural, y sobre todo, en sus acciones espirales- durante el franquismo y muy especialmente a partir de 1968

Pueden crearse porque existió y existe ETA; así, aunque nacen organizativamente independientes de ETA, se consideran miembros -y representantes- de una nueva comunidad nacionalista creada en origen por ETA, de una comunidad cuyo principal polo de referencia sigue siendo, además ETA"

2. Cabe añadir a los estudios anteriormente citados de Sullivan, Ibarra y de Unzueta-Linz J.J. "Conflicto en Euzkadi", sobre todo cap. I y II. Espasa-calpe, Madrid 1986. Llera, F. "Los partidos de la Izquierda Abertzale" op. cit. 1984. Mata, J.M. "Notas para un análisis del discurso nacionalista radical" op. cit. 1989.

3. Cfr. P. Ibarra, Op. Cit. 1989, Pág. 141. En esta obra se expone claramente la lógica ideológica de ETA y las repercusiones en su relación con la Izquierda Abertzale.

Aquí vamos a tratar de desglosar, a grandes rasgos, la interdependencia existente entre ETA y HB, atendiendo a las características que describe la lógica de ETA en la actualidad y a la estructuración y situación de HB en relación a aquella. Todo ello, tomando como base la necesidad de mantenimiento de su discurso y prácticas, para que éstos puedan seguir siendo creíbles para un colectivo rodeado e inmerso en un sistema que proporciona ventajas (no sólo tangibles) y cuya legitimidad se refuerza; además de hacerse "evidente" para la mayor parte de los ciudadanos.

De esta manera, independientemente de las claves ideológicas situadas en el origen de las plataformas civiles surgidas de cualquiera de las dos ETA, lo que nos interesa concretar es el análisis de las relaciones que se plantean en el periodo anteriormente citado. Aunque se pueda dar el caso de que los planteamientos básicos no hayan cambiado, las distintas coyunturas, determinados hechos significativos y la misma dinámica interna impuesta por la sociedad en general, así como la multitud de factores que intervienen en ella, contribuyen a producir rasgos diferenciales en lo que afecta al nacionalismo vasco radical.

A medida que los procesos de institucionalización y consolidación democrática se producen en España, las relaciones entre el colectivo radical y ETA se van depurando y, paulatinamente, acontecimientos como la aprobación de la Constitución Española, o del Estatuto de Autonomía del País Vasco, el punto detonante del asesinato del ingeniero Ryan y, sobre todo, la consecución del acuerdo por la paz, hacen variar radicalmente la escena política en Euskadi.

En lo que se refiere a los antecedentes inmediatos, la coyuntura producida a la muerte de Franco, generó una dinámica en la cual la calle era el vehículo fundamental de expresión de entramados ideológicos, reivindicaciones y símbolos acallados durante la época anterior. Situados en el centro de las expectativas, los nacionalistas arrastraron a colectivos no vinculados (e incluso enfrentados) con ellos en épocas anteriores. La nueva generación se socializó en este contexto, y el nacionalismo logró atraer a grandes sectores de población, incluyendo a movimientos que probablemente habían tenido tanta fuerza como el durante la época franquista.

La influencia de ETA en dicho periodo era fundamental en la fijación de un regeneracionismo nacional, manteniendo la idea de un "contraejército" guardián, en última instancia, del "buen camino" y cristizador de las posibilidades que se abrían en

aquel principio de la institucionalización: cuando "todo era posible"⁴. La explosión fundacional tenía a ETA como el último garante de las posibilidades que se abrían en medio de la ocupación de la calle, la expresión multitudinaria de símbolos nacionalistas y el difícil equilibrio de un régimen que estaba naciendo.

ETA, en aquel periodo, estaba en posesión de un enorme capital simbólico acumulado en razón de la lucha antirrepresiva, de la reivindicación nacionalista, y de una general "rebelión" ante el Estado Franquista. El apoyo a ETA, no era tanto un apoyo explícito a la violencia, cuanto a lo que ETA significaba. Este hecho, que llevaba consigo un apoyo implícito a ella, generó una determinada manera de entender la organización y el liderazgo y, además, institucionalizó en el nacionalismo radical una dinámica concreta de expresiones y modelos de actuación en el plano político.

En este sentido, las palabras de J. Aranzadi⁵ adquieren su verdadera dimensión, cuando apunta que:

"Ningún nacionalista ha podido, puede, ni podrá rechazar los fines de ETA : la independencia de Euskadi"

y continúa un poco más adelante,

"la razón del apoyo popular a ETA no ha sido nunca una aprobación de su estrategia, una solidaridad con su política, un apoyo claro y directo a sus acciones, sino la comunidad de odio a lo que ha atacado y ataca"

Cuarenta años de intensa y brutal represión, la persistencia de la misma policía y la pervivencia de los "métodos" del Franquismo, hacen que, a pesar de una clara condena política, e incluso ética, de la violencia etarra, un gran sector del Pueblo Vasco se encuentre incapaz de la más mínima solidaridad afectiva con sus víctimas"

La llamada "Izquierda Abertzale", con sus variantes, hegemonizaba lo que ETA venía simbolizando ritualmente desde el franquismo. La adhesión, más o menos difusa, incluía a sectores amplios de una sociedad que era trasladada, en muy cortos espacios de tiempo, de lo imposible a la indefinición y, de ésta, al "todo es posible". ETA era el mito hecho vida de la ubicuidad invisible de la clandestinidad, del mártir y del santo justiciero.

⁴ Cfr en general la obra de F. Alberoni "Movimiento e Institucionalización" Editora Nacional, Madrid 1985

⁵ Cfr Juan Aranzadi "Milenario vasco Edad de oro etnia y nauvismo" Ed Taurus, Madrid, 1982, pag 482

del respaldo con la fuerza física a las movilizaciones y del inconformismo, en cualquier situación, en aras de la pureza, justeza y esencia de la "causa" ⁶.

La situación hoy ha cambiado, y ello es debido fundamentalmente a varios hechos significativos: En primer lugar, la represión generalizada física y simbólica se ha convertido en una represión selectiva (los gráficos nº 46 y 47) ⁷ que no toma referencias simbólicas hacia el conjunto de la población ni estigmatiza el territorio; en segundo lugar, la violencia de ETA es cada vez más indiscriminada ⁸, sus víctimas no son ya solamente "representantes" de las "imposiciones" del Estado; y en tercer lugar, el aislamiento impuesto por la propia estrategia de KAS y HB con el poder vertical de ETA, por el acoso ideológico y físico del Estado y por la unión de los demás partidos políticos, al rechazar los medios utilizados por ETA, es cada vez más evidente.

A pesar de ello, es fácilmente perceptible que, en los años 80, todavía existe una gran diferencia entre la opinión que poseen sobre ETA el conjunto de los ciudadanos de la CAV, y la de aquellos que se sienten unidos o vinculados al nacionalismo radical, aunque solamente sea a través del voto político (Cfr. cuadros nº 15 y 16).

⁶ Es muy interesante, a este respecto, examinar las referencias periodísticas que se incluyen en los reportajes de los mítines electorales de HB y los comentarios y artículos realizados con motivo de la muerte de distintos militantes de ETA. (Cfr. Reportajes periodísticos incluidos en los anexos).

⁷ Con una efectividad cada vez mayor, como se puede percibir si analizamos detenidamente las proporciones existentes entre el número de detenciones y el número de presos o las desarticulaciones de comandos considerados básicos en la estructura militar de ETA y la detención de un gran número de personas situadas en la cúpula direccional de ETA. Los datos de este gráfico están basados en el cuadro nº 2 del primer capítulo.

⁸ Se podrá asegurar que los objetivos no han cambiado y que la utilización de medios o la selección de las víctimas vienen determinados por las circunstancias de "táctica militar", pero lo cierto es que se ha producido un enorme incremento de víctimas "civiles" en los atentados de dentro y fuera del País Vasco.

Cuadro nº 15: Evolución de la opinión sobre ETA de los votantes de HB

ESTUDIO Nº	CIS 1361	Datlan	CIS 1795
AÑO	Jul. 1983	Dic. 1987	Mar. 1989
- Terroristas, delincuentes, desalmados	5	6	7
- Idealistas, luchadores por la libertad	66	60	72
N.S.	29	34	8
N.C.	0	0	13
%	100	100	100
N = TOTAL	77	316	173

Fuentes: CIS, estudios nº 1361 y 1795 y Datlan (dirección F.J.Llera)

En este contexto, y desde un punto de vista superficial, puede parecer que el nacionalismo radical sigue manteniendo una estructuración interna y de acción similar a la mantenida en los comienzos de la transición, y que ETA sigue actuando y manteniendo las relaciones con dicho movimiento en base a una supuesta especialización funcional definida desde la escisión entre las ramas militar y político-militar (1976).

Cuadro nº 16: Evolución de la opinión sobre ETA en el conjunto de la C.A.V.

	Azterka 1981	Azterka 1982	Azterka 1983	Datlan 1987	CIS 1989
Apoyo y Justificación	12	7	10	7	8
Justificación remota	16	6	9	31	24
Miedo y antiviolencia	4	6	19	4	6
rechazo total	20	38	34	34	45
N/S y NA	48	43	28	24	18
%	100	100	100	100	100
N	1800	1800	600	1800	2414

Fuentes: Azterka y Datlan (Dirección F.J. Llera) y CIS estudio nº 1795

Sin embargo, un detenido análisis de ambas organizaciones-colectivos y las relaciones que se producen entre ellas, nos puede revelar dinámicas y lógicas que distan mucho de reproducir fielmente las situaciones de antaño. Como señala P. Ibarra⁹:

⁹ P. Ibarra, Op. Cit. 1989, Pág. 141

Gráfico nº 46; Evolución de detenidos en F de cada año



Gráfico nº 47; Evolución del nº de presos al final de cada año



" Las relaciones de ETA con KAS y de ETA con HB (a través de KAS) han evolucionado progresivamente: de menos a más interdependencia mútua; y de menos a más dependencia política de las organizaciones civiles respecto a la organización militar. Si ETA hasta 1977, de acuerdo con su tesis de 1974, mantiene una cierta (sólo cierta) actitud distante con las organizaciones de KAS, a partir de este año participa mucho más activamente en la Coordinadora, hasta el punto de constituirse a lo largo de los años en el grupo dirigente real del bloque dirigente (así se autocalifica KAS). Y, si hasta 1982 el conjunto de HB mantiene una política de relativa autonomía respecto a ETA, a partir de tal año entra en una situación de estricta dependencia de su actividad política a las necesidades y planes tácticos de la organización militar"

Por otra parte, esta dinámica parece indicarnos que la lógica impuesta deriva hacia un progresivo desplazamiento de ETA y HB hacia posturas de autocentramiento y autolegitimación.

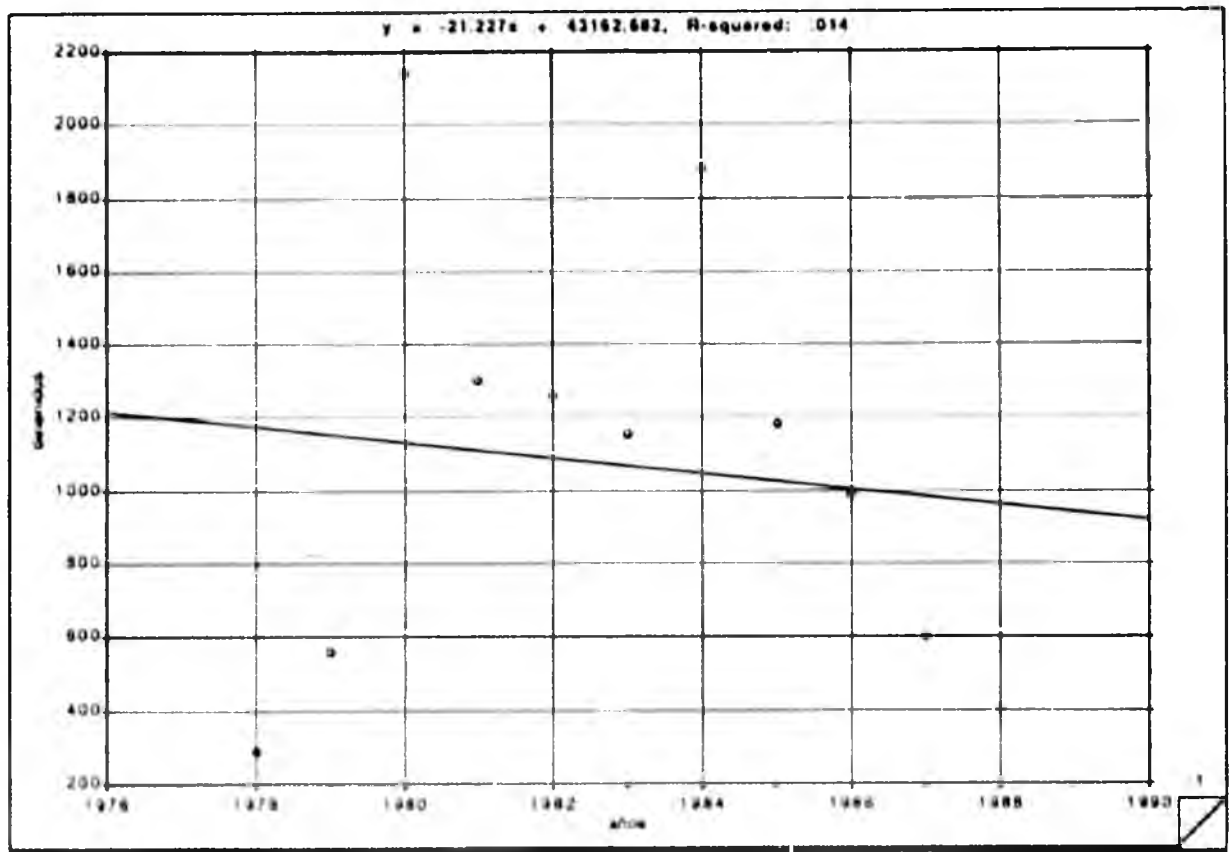
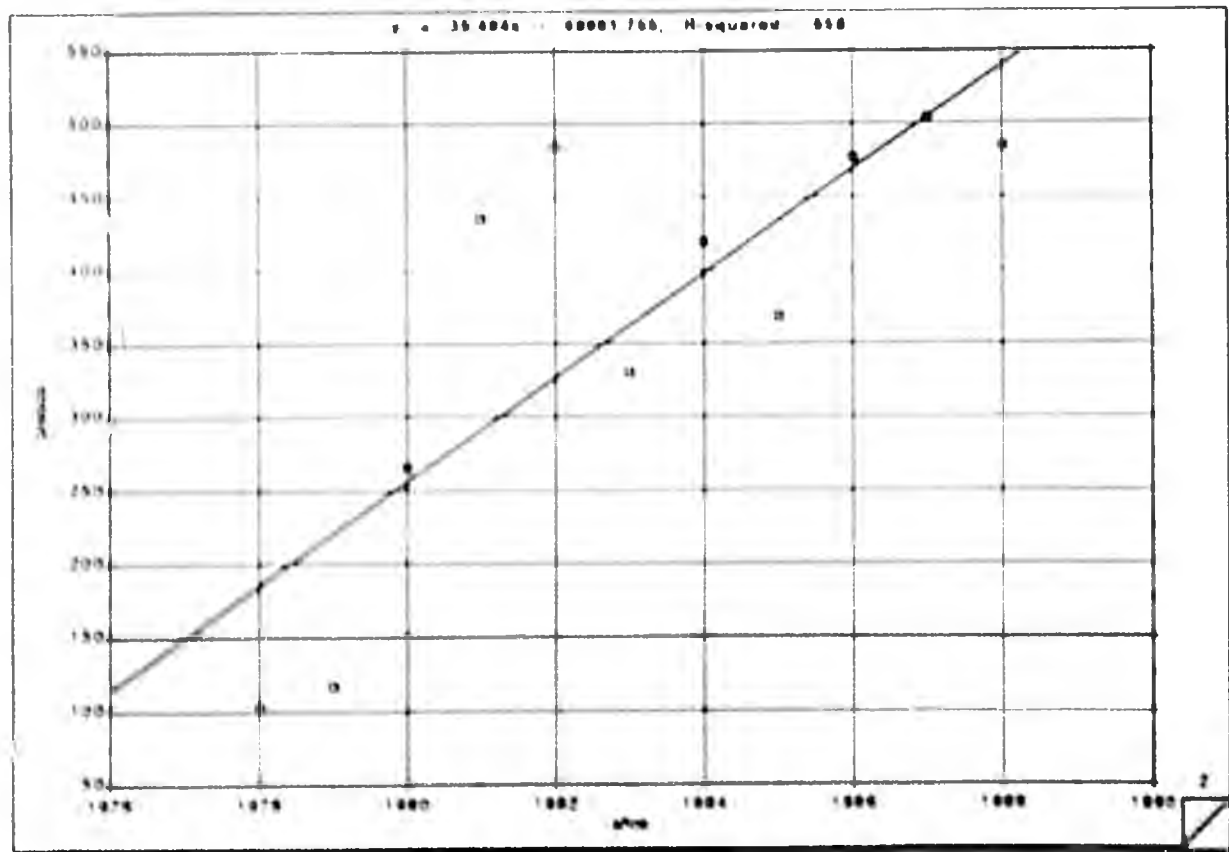
" En la medida en que el Estado es capaz de concenrar todo el dispositivo represivo físico y acorralamiento ideológico en ETA, en esta misma medida las organizaciones civiles de la comunidad nacionalista radical deben desplegar la parte más cualificada, y la mayoría de sus efectivos en tiempo y número, en movilizaciones, en la defensa de ETA ... el intento del Estado de reducir el apoyo civil de ETA ... lleva a la necesidad de demostrar permanente y sistemáticamente que ETA cuenta con el apoyo de la población ... sin fisuras ... de solidaridad política ... apoyo ... respeto ... Defensa incondicional, permanente y sin tregua" 10

Esto supone, en primer lugar, una marginalización creciente, dado que el resto de fuerzas políticas avanzan por el camino de la secularización del nacionalismo ¹¹ y del reforzamiento de la institucionalización política ¹²; y en segundo término, también lleva consigo la ruptura total del relativo desequilibrio que siempre ha existido entre la organización armada y su base social, fortaleciéndose la dependencia de HB respecto a ETA, no sólo a nivel ideológico y táctico, sino también en relación con las prácticas del colectivo en el plano de la estructuración interna y, lo que es más importante, en la

10 P. Ibarra, *Ibid* Pags. 154 y ss.

11 Ver Ayerdi, Xabier: "¿Es un contrasentido un nacionalismo tranquilo?" *Rev. Inguruak* nº 5, pags 63-96, Bilbao, Septiembre de 1989.

12 Al tradicional doble eje que servía para el análisis del plano político de la sociedad vasca nacionalista no nacionalista y izquierda-derecha, es necesario añadir crecientemente un tercero: violencia no violencia.

situación de dependencia simbólica que media en la formulación y mantenimiento de un discurso de absolutos ¹³.

En este sentido, HB y los colectivos de la constelación radical dependen práctica y simbólicamente de ETA, de sus presos y de la represión, puesto que:

En primer lugar, éstos son la fuente principal de sus expresiones y rituales ¹⁴ en la necesidad de recordar otros tiempos y cohesionar al colectivo. Los rituales y prácticas de HB son las expresiones por la acción de la creencia en la sacralidad de la "causa" y el medio de crearla y recrearla continuamente, así como un indicador de la necesidad -en este caso con más ardor- de conservar y reafirmar los sentimientos e ideas colectivas que proporcionan al movimiento radical su unidad y personalidad. De esta manera, expresan su mundo y refuerzan sus representaciones de la realidad. Esta dimensión adquiere una mayor importancia, dada la situación de dicho movimiento y su heterogeneidad (hoy secundaria, pero con un fuerte potencial de desmembramiento). Esta estructura analítica, que podría servirnos para comprender muchos aspectos de la vida de las sociedades, adquiere aquí una dimensión distinta, puesto que el mundo del radicalismo nacionalista, sus representaciones de la realidad y sus rituales están mediatizados por la existencia de ETA como organización carismática, la "santidad" de sus componentes proporcionada por su "cercanía" a la causa. En palabras de E. Durkheim: "*representantes directos de la divinidad*" ¹⁵.

En segundo lugar, la verosimilitud que adquiría durante el franquismo la interpretación sabimiana de Euzkadi como un país ocupado ¹⁶, producía en amplios sectores de la población adhesión afectiva hacia ETA, esta era fuente de solidaridad e incluso, contribuía a uniformizar creencias, generando consenso. Pero, a medida que la

13. Basándose, entre otros documentos, en el "Trekki" (Órgano del Comité Central de HASI) nº 1 de Marzo de 1987, pag. 17, donde se reconoce la centralidad de la lucha antirrepresiva, P. Ibarra señala que: "La consecuencia de la defensa de KAS HB respecto a ETA, innegresiva y omnicomprensiva, produce inevitablemente el efecto de dependencia. HB y KAS tienen que acomodar la mayor parte de sus planes y acciones a los proyectos a corto plazo de ETA. Adaptación que no supone sólo un acoplamiento táctico a la lucha armada de ETA, sino algo mucho más determinante: la subordinación de toda actividad a un proyecto ni siquiera estratégico, sino a una necesidad básica de ETA, su propia supervivencia como organización armada, como organización política" (Op. Cit. 1989, Págs 201 y 202).

14. Ya hemos visto en el capítulo 5 que, en relación con la temática de las expresiones-movilizaciones del nacionalismo radical, casi la mitad de las acciones colectivas contabilizadas están orientadas hacia el apoyo, la defensa o la adhesión a ETA. Si a ellas unimos aquellas que tienen un contenido antirrepresivo el nivel se eleva a casi dos de cada tres expresiones colectivas.

15. E. Durkheim, Op. Cit. 1982, Pág. 200.

16. G. Jauregui: "Ideología y estrategia política de ETA" Siglo XXI, Madrid, 1981, Pág. 460.

institucionalización política avanzaba, la solidaridad se hacía más difusa y el consenso desaparecía. Hoy, ambos elementos han desaparecido para una inmensa mayoría de la sociedad vasca ¹⁷.

Únicamente en el caso de HB y los sectores anexos, permanece una relación circular con ETA en este sentido. Si bien parece que ETA necesita más de HB, pues ya es el último reducto donde se apoyan y encuentran legitimidad sus acciones y su estrategia militar, no es menos cierto que HB necesita a ETA, como referente carismático de una "causa" en la cual los mártires y los héroes que la mediatizan tienen tanta o más importancia que la "causa" misma.

Como apunta M.Heiberg ¹⁸:

"la violencia de ETA ha llegado a convertirse en un imperativo ritual sirviendo a las funciones de autoafirmación, legitimación y mantenimiento del grupo. En este sentido, la violencia da confianza y realidad a una causa que es básicamente remota e intangible. La violencia ha llegado a ser como un sacramento inmolatorio a través del cual se le proporciona sustancia a "la causa", fuente de carisma y legitimidad de ETA. La violencia engendra mártires y los mártires demandan lealtad y venganza. Como una guerra de desgaste, la violencia de ETA ha llegado a autoreproducirse y autojustificarse"

Por otra parte, si el círculo de rechazo a la violencia se cierra, dado que el apoyo es cada vez menor y la ambigüedad va desapareciendo, entonces la pervivencia de ETA y la dinámica del movimiento radical se encuentran cada vez más indisolublemente unidas: ETA tiene que mostrar que la "causa" está por encima de la salvación de la organización y de sus miembros, y HB tiene que hacer ver con votos y manifestaciones, de todo tipo, que la legitimidad de ETA está garantizada. Es la "estrategia del espacio propio" ¹⁹ transformando a los acólitos del colectivo en un frente civil, en el que la lógica militar de ETA adquiere el importante papel de resguardarlo, protegerlo, dirigirlo y, sobre todo, controlarlo.

17. Ya hemos analizado anteriormente la relación entre ambos elementos. Cfr. D. I. Kertzer. Op. Cit. 1988 Págs. 87 y ss. El cuadro nº 16 reseñado páginas atrás es un buen exponente de esta situación.

18. Marianne Heiberg: "Saints and Sinners. An Analysis of the political violence of ETA" Pág. 43, en M. Heiberg Recop. "International Terrorism as a Political Weapon" Ed. por Ellmann Ellingsen Oslo, 1988. Págs. 27-46

19. A. Gurrutxaga: "La refundación del nacionalismo" Ed. EHU/UPV. Bilbao, 1990. Pág. 126

Para HB las barreras que les separaban de los "otros" cada vez están más cercanas. La institucionalización de este colectivo se construye a partir de la existencia de ETA. Las necesidades de reconocimiento se satisfacen a través de ella y de las expresiones rituales que cada vez necesitan ser más y mayores para mostrar más fuerza ante el empuje de los otros, como un "mantenimiento de crisis" ²⁰.

La presencia y la acción tienen mucha más importancia que las ideas a la hora de definir un colectivo que ve como el resto de la sociedad cada vez circunscribe más "lo posible" a las potencialidades del sistema institucional actual.

Pero, es que además esta conexión tiende a desprestigiar los fines lícitos que se puedan perseguir. En este sentido, C. Offe ²¹ establece una tipología de las formas de acción no-institucional basándose en dos dimensiones: fines y medios-actores. En dicho esquema dentro de la conjunción entre "fines asumibles" con "medios-actores no reconocidos como legítimos por la comunidad política" se encuentra el terrorismo y en el tipo que conjuga "fines asumibles" y "medios reconocidos como legítimos" se sitúan los movimientos socio-culturales.

Tomando en cuenta este esquema, la primera impresión es que ETA se encontraría en el primer caso, y HB y el "movimiento civil" en el segundo, sin embargo, los elementos y factores anteriormente expuestos nos proporcionan una idea de las consecuencias y proyecciones que puede tener la unión de ambos elementos, o la doble adscripción de todo el movimiento. Podemos decir que esta unión y el desequilibrio que se produce en ella, hace aparecer como "no reconocidos como legítimos" los medios que utiliza HB y desprestigia los fines compartidos, puesto que esa unión parece justificar la necesidad de la violencia.

En este contexto, como señala M. Crenshaw ²²

... las actitudes públicas pueden desarrollarse de tal manera que iguale todo radicalismo con terrorismo y desacredite las críticas del orden establecido como "simpatizantes terroristas". La intolerancia por el desacuerdo puede llevar a una mayor violencia si los caminos para un cambio político pacífico

20. Cfr. Berger y Luckmann. Op. Cit. 1979. Págs. 185 y ss.

21. Cfr. C. Offe: "Partidos Políticos y Nuevos Movimientos Sociales" Ed. Sistema. Madrid. 1988. Págs. 185 y ss.

22. Cfr. M. Crenshaw: "Introduction: Reflections on the effects of terrorism" en M. Crenshaw (ed): "Terrorism, Legitimacy and Power". Wesleyan University Press, Middletown, Ct. 1986. Pág. 20.

estuvieran cerrados, tanto en un nivel internacional como nacional."

Pero no es todo. Las prácticas de ETA se trasladan a los simpatizantes más convencidos de HB (véase acciones de "Jarrai" y de los "Comités de Apoyo")²³. Las imposiciones estratégicas se repiten (véanse las contradicciones y vuelta atrás de los líderes del movimiento en momentos críticos)²⁴. La determinación organizativa en base a las necesidades y control de ETA se refuerza (véanse los desplazamientos de organizaciones dentro de HB, las expulsiones, dimisiones, o "invitaciones" a dejar los cargos)²⁵. El conglomerado de organizaciones de HB se desequilibra hacia la referencia principal (véase el poder y fuerza que poseen dentro del colectivo radical organizaciones como las gestoras pro-amnistía)²⁶. Por último, el monolitismo crece, debido el riesgo que supone para ETA la apertura, la discusión y la crítica, y *"eleva a categoría de verdades absolutas las convicciones ideológicas"*²⁷.

23. En los datos de "Crónica" N° 359, tenemos que solamente en 1988, se registraron 158 actos violentos de los "Comites de Apoyo" contra empresas francesas, coches, bancos y diversos objetivos. Sin embargo, las prácticas violentas se reproducen constantemente y se hacen incontrolables incluso para la propia coalición. En este sentido es de destacar el ataque a la Casa del Pueblo de Portugalete el 25 de abril de 1987, por parte de un colectivo llamado "Mendeku" ("Venganza") con el resultado de seis militantes del PSOE heridos y posteriormente varios fallecidos. Los representantes de HB eludieron cualquier responsabilidad, HB se unió a la condena de dicho atentado y al tiempo fueron detenidos 17 simpatizantes de la coalición nacionalista radical como presuntos autores de tal acto, de los que algunos de ellos fueron condenados como autores del atentado.

En este plano, D. C. Rapoport et alii y Singer señalan que la violencia genera un discurso más moral que ideológico o programático imponiendo desde su centralidad una dinámica de desobediencia civil (Cfr. D.C. Rapoport et Alti.: "La moral del terrorismo". Ed. Ariel. Barcelona. 1985). También en este sentido F. J. Laporta indica que "la desaparición de la violencia definida representa la reproducción ilimitada de la violencia no definida, su generalización arbitraria" (Cfr. F.J.Laporta "Estado y Violencia: sugerencias para una toma de posición" Revista Sistema n° 38-39, págs 111-123.1980 pag 112)

24. Txema Montero y Jon Idígoras, respectivamente, tuvieron que rectificar opiniones anteriormente vertidas en los medios de comunicación. El primero, cuando condenó el atentado de Hipercor (Supermercado) en el que ETA puso un coche bomba con el resultado de un número elevado de víctimas civiles. El segundo, al valorar positivamente el documento elaborado por el Gobierno cuando se cumplía el plazo puesto por la organización ETA durante las rondas negociadoras de Argel (Conversaciones en las que, como es conocido, no se obtuvo ningún resultado)

25. Desplazamiento de HASI (partido que se encuentra dentro de de KAS y, por tanto, de HB) y defenestración de algunos de sus líderes (Ziluaga, la hija de S. Brouard ...), en un intento de dar mayor peso a los sectores independientes (?) de la dirección en la Mesa Nacional de HB. Recientemente, también se ha producido una "separación" de los líderes Txema Montero y últimamente de I. Etxuola, los cuales han pasado a formar parte de la militancia de base. A pesar de continuar con su adhesión a HB, parece claro que sus posturas proclives a una participación en las instituciones (Parlamento Vasco y Parlamento de Madrid, puesto que ya participan en Ayuntamientos y Diputaciones) distintas a las dominantes en la coalición han determinado estas decisiones o "invitaciones".

26. Muy probablemente, de entre los colectivos y organizaciones de la órbita de HB, las Gestoras Pro-Amnistía, junto con el sindicato LAB, sean el colectivo más poderoso y fuerte, aunque al darse una presencia de las mismas personas en varios colectivos sea muy difícil corroborar tal aseveración.

27. Cfr. P. Ibarra Op. Cit. 1989. Pag. 220

En general, el discurso de ETA en relación a HB, el de HB en relación a ETA, las órdenes contenidas en los documentos incautados a ésta organización y, lo que es más importante, las justificaciones, incluso en momentos críticos, de cualquier acto violento ejecutado por ETA nos describen perfectamente cuál es la situación. Hoy por hoy, la principal función de HB es proporcionar legitimidad a ETA y reforzar un "statu quo" en la imagen que el sistema tiene para sus adictos: la negociación ²⁸. Cuando entra en juego la fuerza física todos los objetivos radicales que se pretenden, pierden fuerza e incluso desaparecen, en virtud de la radicalidad suprema: la violencia.

El descrédito de los medios, evidentemente, no implica un descrédito de los fines, como tampoco acabando con la violencia, la proyección lógica sea acabar con las fuentes de la violencia. Pero, en la radicalidad de ETA, sus propuestas se confunden y disipan en sus métodos; así, debido a la relación de dependencia que HB mantiene con respecto a ETA, la cristalización de dicha radicalidad en HB tampoco viene de sus propuestas, sino del reflejo de la violencia de ETA ²⁹.

La mayor contradicción de HB es la necesidad de generar adhesión y legitimidad a ETA dentro de su colectivo para imponer su espacio a la sociedad en general. Como hemos dicho, esto acaba determinando sus propias prácticas y su dinámica, y el resultado que se obtiene es una cada vez más profunda e indisoluble unión entre "la causa" y el referente carismático esencial que es ETA.

Identificar, aunque sea implícitamente, métodos y cercanía a los valores, reproduce socialmente prácticas que no tienen por qué estar inevitablemente unidas a las convicciones. Tal identificación hipoteca el desarrollo general de HB y asegura "la ética de la convicción" ³⁰ en relación con el "absoluto" que es ETA.

28. "Negociación" que como bien señala P. Ibarra: "La estrategia de la negociación propuesta por ETA, no funciona porque han fallado las mediaciones, los efectos multiplicadores de la lucha armada. No se han producido los efectos espectaculares y agitativos, no se ha desarrollado una movilización expansiva, la función compensatoria solo tiene una débil incidencia, y otros procesos reactivos y "presionantes" (entre otros, el internacional) han desaparecido. Se ha llegado fatalmente al estado de aislamiento" (Op. Cit. 1989, pag. 241).

29. Evidentemente, las actuaciones del Estado son desvirtuas, en lo que se refiere a la construcción de esta lógica, al seleccionar progresivamente los destinatarios de la represión y lograr así, una legitimación básica de su estructura e instituciones (directa o indirectamente en la mayor parte de la población). A través de los aparatos represivos y la guerra ideológica el Estado ha tenido, y tiene, un importante papel en el aislamiento de este colectivo, tratando de reducir sus apoyos y convirtiendo la "guerra" en una lucha en la que -al extraerle las referencias políticas y, sobre todo las claves éticas- desde la imagen creada, no aparece "directamente" implicado el "Pueblo Vasco".

30. Cfr. M. Weber, Op. Cit. 1982, págs. 355 y ss.

En el caso concreto de la relación de liderazgo que mantiene ETA, tenemos que adquiere no solamente unas dimensiones prácticas sino también simbólicas, según G. Shabad y F.J. LLera ³¹ "El liderazgo de ETA está envuelto en importantes decisiones, la intervención de ETA siempre es decisiva". En este campo, las repercusiones son altamente significativas. Si, como señala P. Bourdieu ³² (al hablar de la representación en general y de aquellas dimensiones ocultas del proceso) "La relación de delegación corre el riesgo de disimular la verdad de la relación de representación y la paradoja de las situaciones en las que un grupo no puede existir sino por la delegación en una persona singular", entonces la relación de representación en el caso de HB y el nacionalismo radical, en general, y ETA, en particular, esconde bajo la crítica y el temor a los representantes, la realidad de la relación de representación que los une con toda su crudeza, puesto que el portavoz último, que "expresa" en nombre "de", "constituye", "determina" y construye la realidad del colectivo, es ETA.

Esta delegación forzosa que se produce implícitamente durante el franquismo, se reproduce durante la transición y los periodos posteriores. El capital simbólico acumulado por ETA la hace poseer un enorme poder simbólico y, por lo tanto, ocultando la fuerza en la que se basa la relación, impone sus significaciones como legítimas sobre aquellos que reconocen tal poder (violencia simbólica). Con el reforzamiento que supone la imposibilidad de control, de elección, de disensiones y de cambios.

En este contexto, el hecho de que la organización ETA se afirme como capaz de hablar "en nombre del Pueblo Trabajador Vasco" (aunque en realidad se trate de "crearlo"), del MVLN, y de otros, además de la usurpación que supone en lo referente a la representación de miembros de otros grupos (en relación con ETA o con aquellos "señalados" por la organización para "guiar", "coordinar"), también implica un reforzamiento de aquello que indicaba P. Bourdieu:

"La explotación de la transcendencia del grupo con relación al individuo singular operada por un individuo que, efectivamente es de un cierto modo el grupo, aunque no fuese sino porque nadie puede levantarse para decir "tú no eres el grupo", salvo fundando otro grupo y haciéndose reconocer como mandatario de ese nuevo grupo ... esta monopolización de la verdad colectiva está en el

31 Cfr. G. Shabad y F.J. LLera en Op. Cit. 1988, mimeografiado, pag. 32.

32 Cfr. P. Bourdieu "La delegación y el fetichismo Político", en Op. Cit. 1988, pag. 158. Ciertamente, la disección que realiza P. Bourdieu describe claramente los procesos ocultos que se producen en la relación de representación: la articulación y repercusiones del efecto oráculo, el fetichismo político y el proceso de pérdida de control del grupo, entre otros.

principio de todo efecto de monopolización simbólica: soy el grupo, es decir, la coacción colectiva, la coacción de lo colectivo sobre cada uno de sus miembros, soy lo colectivo hecho hombre y, al mismo tiempo, soy el que manipula al grupo en nombre del grupo mismo; me autorizo en el grupo que me autoriza para coaccionar al grupo” 33.

7.2. LA IGLESIA.

Al intentar analizar la influencia y relaciones entre la iglesia vasca y el nacionalismo radical, es necesario establecer, previamente, una serie de matices que delimiten las dimensiones básicas de esta cuestión.

Vivimos en un contexto cultural profundamente impregnado de elementos religiosos. Más concretamente, las raíces y elementos propios del cristianismo católico subyacen en mayor o menor medida en los valores que rigen nuestra vida social. Ahora bien, independientemente de los componentes para-religiosos que podemos encontrar en todas las esferas de la vida de nuestra sociedad, es aceptado comúnmente que el nacionalismo es una cosmovisión, y dentro de esta “forma de entender la vida”, existen rasgos de carácter transcendente (el recurso a la historia, entre otros). Además, como es bien sabido, muchas de sus manifestaciones poseen ese carácter: los rituales y la mitologización serían algunas de ellas.

Por otra parte, al ser el nacionalismo un componente esencial de la vida política de los Estados modernos, la proyección de tales rasgos se generaliza, intensificándose en determinadas coyunturas: épocas de crisis, guerras, elecciones y otras.

Dejando a un lado los aspectos religiosos más importantes de la inserción del individuo en la sociedad y las claves y componentes religiosos que podemos encontrar en ésta, y siendo conscientes de que no se puede identificar “iglesia” con “religión” 34, nuestro objetivo, en este apartado, consiste en la extracción de algunas claves que puedan situarnos en el análisis de las relaciones que se producen entre el nacionalismo radical y la iglesia vasca.

33. P. Bourdieu. *Ibid.* 1988, págs. 165-166.

34. T. Luckmann. “La religión invisible: el problema de la religión en la sociedad moderna”. Ed. Sigeme. Salamanca, 1973, pag. 23-36.

Para dicho análisis es también necesario previamente establecer los parámetros que delimitan nuestro objetivo:

En primer lugar, tenemos que decir que cuando aludimos a la "Iglesia" nos estamos refiriendo a ésta en su conjunto, y de ninguna manera pretendemos identificarla con la jerarquía eclesial. Esto es de suma importancia, porque independientemente de las coincidencias, diferencias y conflictos que puedan extraerse de sus relaciones internas, lo cierto es que dentro de la misma existen diferentes sectores, y dentro de ellos distintas dinámicas y organismos que poseen discursos, expresiones y, en fin, unas formas de interacción específicas con el colectivo que estamos estudiando.

En segundo lugar, estamos hablando de la "Iglesia Vasca" y, por lo tanto, inmersa en una realidad conflictiva, en la cual los colectivos que forman parte de dicha institución se definen, implícita o explícitamente, y generan actitudes y conductas que se enclavan dentro de la expresión de la conflictividad simbólica existente, al igual que lo hace el conjunto de la sociedad.

Por otra parte, es necesario tener en cuenta las especiales relaciones que ha tenido históricamente la Iglesia Vasca con la sociedad en la que se inscribe³⁵ y su importancia "mediadora"³⁶, es decir, generadora y transformadora del discurso, tanto en lo que concierne a la relación entre los universos simbólicos conflictivos que subyacen en la sociedad vasca como entre la sociedad vasca y el Estado.

35 La importancia cuantitativa y cualitativa de la Iglesia y sus bases sociales en el contexto de la sociedad vasca es innegable.

Según V. Urrutia, en la Asamblea Diocesana de Vizcaya (entre 1985 y 1987) han participado 1.628 grupos que inclúan a 16.015 participantes. (Cf. V. Urrutia "El contexto social de la violencia en el País Vasco" en Rev. Laicado nº 76. "Iglesia y Violencia en el País Vasco" 1987/2, pags 14 y 15.).

Según un estudio de Aguirre, Mardones y Urrutia, en 1985 existían 162 parroquias solamente en Vizcaya y en los municipios mayores de 10.000 habitantes.

Así mismo había un sacerdote en la misma época por cada 1.809 habitantes y un religioso/a por cada 300 y 98 comunidades religiosas con 3.326 miembros.

En la CAV, en 1984, 273.000 alumnos asistían a entidades educativas bajo el influjo de sectores de la Iglesia.

Así mismo la Iglesia cuenta con una gran trama asociativa con organizaciones juveniles (scout católico, junior, tiempo libre, confirmación, postconfirmación y otras), organizaciones especializadas (HOAC, JEC Rural), secretariados sociales, organizaciones centradas en marginados (proyecto hombre), cáritas e instituciones culturales entre otras.

36 Entendiendo la "mediación" no como la de un árbitro imparcial, sino en el sentido que es otorgado por G. Therborn (aunque en otro contexto) y proyectándolo a las relaciones entre los colectivos que sostienen dos universos simbólicos diferentes. Cf. G. Therborn "¿Cómo domina la clase dominante?" Ed. siglo XXI Madrid 1979. Cap. 5. Pags. 268 y 269.

Y, en cuarto lugar, nos interesan las relaciones de la iglesia vasca, en sus distintos niveles, con el nacionalismo radical, esto es, con una determinada articulación de las claves nacionalistas, en el período que hemos venido señalando.

Tomando en cuenta las anteriores matizaciones y definido nuestro objetivo, vamos a tratar de extraer las claves de la relación entre el nacionalismo vasco radical y la iglesia vasca, y vamos a realizarlo atendiendo a las siguientes dimensiones:

En primer lugar, investigando las actitudes que el colectivo radical posee con respecto a la religión en general y con respecto a la Iglesia Vasca en particular; así como las actitudes de los integrantes de la jerarquía de la iglesia en sus niveles superiores (obispos) con respecto a aquel colectivo y las causas y consecuencias de las mismas.

En segundo lugar, analizando los componentes religiosos: concepciones y bases teológicas relacionadas con los fundamentos del discurso nacionalista radical, como fuente que proporciona explicaciones y legitimidad para el mismo.

Por último, descubriendo los sectores que dentro de la estructura institucional de la iglesia se encuentran más cercanos al colectivo nacionalista radical, y evaluando cuál es su peso social y su influencia.

7.2.1. Antecedentes de la historia reciente

Antes de comenzar con el análisis de las citadas dimensiones, es necesario recordar la profunda impregnación religiosa que latía en el nacionalismo vasco desde su primera articulación. En cualquier análisis de la obra de Sabino Arana puede percibirse claramente que la religión -en su visión Cristiana Católica-, era uno de los componentes claves de delimitación étnica³⁷, uno de los elementos en los que se basaba la creencia en la diferencialidad del Pueblo Vasco frente al secularismo liberal o republicano.

La inclusión de este elemento estaba justificada, desde el discurso Sabibiano, porque la industrialización, con sus correlatos de inmigración y urbanización, había traído consigo un debilitamiento del esencial componente religioso de una Euzkadi mitificada y rural mantenedora y portadora de las "esencias" vascas. Así, el catolicismo

³⁷ Aunque no figura de forma explícita en los elementos o caracteres de la nacionalidad por él definidos. Cfr. en Bizkaitarra núms. 28, 29 y 30 de 1895 recogidas en: "¿Qué somos?" en "Obras escogidas. Antología Política" S. Arana. Ed. Haranburu. San Sebastián 1978, págs. 51 y ss, la connumeración se encuentra en la pag. 52.

integrista está presente en la raíz de sus premisas: "Jaungoikoa eta Lege-Zarra" ³⁸, la cual englobaba, determinaba y subordinaba a las otras:

"Ideológicamente hablando, antes que la patria está Dios; pero en el orden práctico y del tiempo, aquí en Bizkaya para amar a Dios es necesario ser patriota, y, para ser patriota es necesario amar a Dios; porque éste se halla comprendido en el lema patrio"
39.

Ahora bien, a partir de esta formulación, las relaciones entre el nacionalismo vasco y la Iglesia han sido variadas, y los procesos de acomodación, conexión y conflicto, así como la funcionalidad política y social de la religión con respecto al nacionalismo han cambiado periódica y sistemáticamente. Ello es debido, por una parte, a las distintas tendencias que se han venido produciendo en el seno del nacionalismo; en segundo lugar, a las dinámicas internas de la iglesia y las relaciones entre la jerarquía, el clero y los creyentes; y, por último, a las diferentes contextualizaciones políticas y sociales en las que han tenido que pervivir ambas visiones y los colectivos que las sustentan ⁴⁰.

En nuestro análisis, las bases históricas inmediatas deben estar situadas en el franquismo y las especiales relaciones mantenidas entre la "iglesia oficial" y la "iglesia popular". Las conexiones entre la jerarquía eclesial y el sistema franquista se trasladaron al País Vasco ⁴¹, produciéndose una quiebra de relaciones y progresivo alejamiento entre las bases sociales de la iglesia unidas al clero y, por otra parte, la jerarquía ⁴².

³⁸ "Dios y Ley Vieja".

³⁹ S. Arana en Bizkaitarra, pag. 615, citado por G. Jauregui Op. Cit. 1985, pag. 19, cfr. pags. 13 y ss. Cfr. también en J. Corcuera, Op. Cit. 1979, pag. 315-327.

⁴⁰ No es nuestra intención recorrer detallada y sistemáticamente la evolución de la Iglesia Vasca desde los inicios del Nacionalismo y sus relaciones con éste, para ello se puede estudiar el completo informe al que antes hemos aludido de R. Aguirre, J.M. Mardones y V. Urrutua Op. Cit. 1985.

⁴¹ Los obispos Laucirica, Morcillo y Andreu eran los ejemplos más evidentes. Cfr. Aguirre et al. 1985, pag. 17.

⁴² Durante la guerra civil y el franquismo, según el anterior informe, y en lo que se refiere al País Vasco, 14 sacerdotes fueron fusilados y 800 sacerdotes, religiosos y seminaristas conocieron las cárceles, los campos de concentración, los penales y el destierro (Cfr. Aguirre et al. 1985 Pag. 21.) Ya durante el franquismo los escritos y acciones del Clero Vasco pasando al descubrimiento y protestando por la represión y otras situaciones son continuos, entre los más notorios cabe señalar: en 1944, un grupo de sacerdotes dirigen un escrito a Pío XII, en 1957, carta de protesta al Gobierno Civil de Guipuzcoa por maltratar y detener a 183 personas; en 1960, carta de 339 curas vascos de denuncia por la conculcación de los derechos humanos; en 1967, 107 sacerdotes firman un documento de apoyo a la huelga de "handas"; en 1968, Agosto, 40 curas se encierran en protesta por detenciones; en 1968, Noviembre, 60 sacerdotes se encierran en el seminario, y en 1969, detención de 5 curas de "Gogor". En 1970 se empieza a percibir

En este contexto surge ETA. Sus iniciadores son cristianos vinculados a una visión radical de la ortodoxia aranista, aunque no propugnaban un confesionalismo, y, en general, se produce un continuo trasvase, más o menos importante, desde la militancia en organizaciones cristianas a las organizaciones políticas, en general, y a ETA, en particular.

Como afirma J. Aranzadi ⁴³:

"... los sucesivos fracasos de esta estrategia 'a la luz del día' (manifestaciones sentadas, huelgas de hambre, etc) impulsó a muchos a pasar desde la denuncia en el púlpito al trabajo clandestino; y en las catacumbas de la clandestinidad el movimiento del clero vasco ... vino a confluir con Comisiones Obreras, por una parte y con ETA por otra; en más de una zona, ambas organizaciones deben su arraigo a curas y seminaristas ...

Así como nadie renaciera con más fuerza, así nada contribuyó más que la derechización y la complicidad eclesial con el poder a que el movimiento del clero vasco se radicalizara y acabara confluyendo con las formas más virulentas de la oposición política"

Las referencias "tercermundistas", "etnolingüistas" y "obreristas", generadas por la dinámica ideológica de ETA, van a ser enlazadas con determinadas formulaciones teológicas, por lo que se puede decir que la Iglesia proyecta unas grandes dosis de legitimidad y funcionalidad sobre la lucha política ⁴⁴.

A medida que pasan los años, y a través de las sistemáticas y periódicas disensiones, de los nuevos nombramientos, protestas y manifiestos, la Iglesia Vasca se va unificando y las relaciones entre la jerarquía, por un lado, y el clero y las bases creyentes, por el otro, se van haciendo cada vez más estrechas. Al mismo tiempo, se produce una separación creciente entre los grupos sociales que sustentan el régimen y el régimen mismo, con la citada jerarquía. El "proceso de Burgos" en 1970, y el nombramiento del Obispo Añoveros en 1971 con su famosa homilía de 1974 son los

el comienzo de la "unificación" entre la jerarquía y las bases, y así nos encontramos con la carta de los obispos de Bilbao y San Sebastián ante el proceso de Burgos, y en 1974 el "caso Añoveros" y su famosa homilía. (Cfr. Aguirre et al. 1985).

⁴³ Cfr. J. Aranzadi: "Euskadi y sus curas" Revista "Triunfo" Mayo, 1981, pag. 41.

⁴⁴ Aún hoy en día las formulaciones de la teología de la liberación son empleadas como elemento legitimador de las bases del discurso nacionalista radical por determinados sectores de la Iglesia Vasca.

Por otra parte, hay que decir que la impregnación mística-religiosa del discurso y el carácter para-religioso de la profusa simbología política del nacionalismo radical tienen su origen en este contexto. (Cfr. Aguirre et al. 1985, Pág. 28-32).

precipitantes de esta trayectoria. Ya para entonces, las diferencias en lo que concierne a las referencias políticas iban surgiendo y explicitándose y, así, un sector muy importante de clérigos cercanos a posturas nacionalistas radicales empezaron a abandonar el "manto" de la Iglesia. Mientras que durante el franquismo las diferencias y matices permanecían subyacentes y más o menos ocultos, a partir de los años finales del franquismo las posturas se van explicitando y depurando.

La unión producida entre la jerarquía, los sacerdotes y las bases sitúa a la iglesia como un cuerpo social que se va unificando en sus vertientes ideológicas y organizativas. La clave reside en que esta unificación se produce en correspondencia con la hegemonía del nacionalismo y, sobre todo, del nacionalismo moderado. El apoyo explícito, expresado por el clero y la jerarquía, a las reivindicaciones del "Pueblo Vasco" y a la "lucha" por mantener su identidad, produce una confluencia de discursos que contribuye a acercar las bases sociales del nacionalismo moderado a la iglesia.

El paralelismo existente entre la dinámica de la Iglesia y la del contexto político es significativo: el fraccionamiento de los nacionalismos, el Estatuto y la depuración del discurso político y ético con respecto a la violencia por parte de los nacionalismos moderados, se corresponde (sin que tenga por qué existir relación causal de ningún tipo) con un fraccionamiento -aunque menos importante y traumático- y una matización de las posturas de la iglesia, con una aceptación crítica y vigilante de las estructuras político-económicas, y con una progresiva -y hoy clara- condena a la violencia de ETA ⁴⁵.

7.2.2 La Iglesia y el Nacionalismo Radical en la actualidad

Situándonos ya en los años 80 y atendiendo a las dimensiones anteriormente señaladas, la violencia es el elemento clave que sirve de detonante para la separación progresiva de la jerarquía y del clero, así como de importantes bases de la iglesia, con respecto al nacionalismo radical

La persistencia y las características de la violencia, así como la insitucionalización de los cauces de expresión, son los factores que determinan el camino seguido en las posturas de la Iglesia desde las manifestaciones contra la violencia "venga de dónde

⁴⁵ Cfr. J.M. Setién "Razón política y razón ética. Lectura del problema desde el País Vasco" Conferencia en el club Siglo XXI 27-1-87

venga", de una manera poco matizada, hasta la condena explícita de la organización ETA 46.

Sin embargo, también es cierto que, desde distintos sectores de la sociedad vasca, se entiende que la "vigilancia crítica" de la institucionalización política y la coincidencia (?) implícita con algunos de los fines que persigue ETA, contribuyen latentemente a diferenciar la violencia "origen" y la violencia "respuesta". Desde este punto de vista, la comprensión de los "fines" del nacionalismo radical, la postura "vigilante y crítica" con los posibles excesos derivados de la institucionalización política del Estado y la duda ante la capacidad de ésta para plasmar las aspiraciones legítimas del "Pueblo Vasco" 47, podría derivar en una indirecta legitimación de los "medios".

En cualquier caso, hoy en día, nos encontramos con un distanciamiento claro de la mayor parte de los sectores de la iglesia con respecto al nacionalismo radical y con un desarme de recursos teológicos, que en épocas pasadas pudieron ser utilizados como base legitimadora por amplios sectores nacionalistas y, sobre todo, por el nacionalismo radical.

Según todos los indicios, el nacionalismo radical no posee gran fuerza social ni apoyo para su discurso, ni dentro del conjunto de la iglesia, ni dentro de los distintos sectores que la componen, sobre todo entre los ámbitos intelectuales, jerárquicos y más militantes.

46. En una homilía de Marzo de 1982, los obispos de Bilbao señalaban "los asesinatos de ETA y el carácter terrorista de la organización" a la que calificaban como "enemiga de la humanidad, de la democracia y del pueblo". Cfr. P. Unzueta "Iglesia Vasca" en "Sociedad Vasca y Política Nacionalista" Ed. El País, Madrid, 1987, págs. 235-241, pag. 236.

47. Cfr. Conferencia de J.M. Setién antes citada.

Independientemente de las críticas o de los apoyos realizados a dichos documentos, y del análisis sobre el papel que debe cumplir la Iglesia en la evaluación de la dinámica política, lo cierto es que en la valoración de estos documentos, como en la de cualquier discurso de actores sociales significativos, la dicotomización conmigo-contramí está presente.

Los posicionamientos radicalmente opuestos que se establecen con respecto a la legitimidad de la institucionalización política, y con respecto a la violencia de ETA y el discurso radical generado, pueden proyectarse en la ocultación de las lacras propias y la defensa a "muerte" y sin fisuras de la bases sobre las que se sustentan los discursos de ambos bandos. De cualquier manera la denuncia de la violencia es clara y, por ello, periódicamente, los obispos redactan pastorales condenando su dinámica y la lógica sobre la que se sustenta.

También existen denuncias sobre distintas actuaciones del Estado, enmarcándolas dentro de la dinámica de violencia que vive el País Vasco; por ejemplo, tenemos la pastoral de los obispos de Pamplona y San Sebastián tras la muerte por los GEO de un comando de ETA en el puerto de Pasajes, y la redactada después de la muerte de la miembro de ETA Lucía Urgoiti entre otras.

La interpretación de estos escritos por parte colectivo nacionalista radical puede percibirse a través del artículo de opinión titulado "Con la Iglesia hemos topado, Sancho" (Cfr. [AC] nº 39) de los anexo).

Ello no quiere decir, evidentemente, que se haya producido una total y absoluta separación entre la iglesia vasca y el colectivo nacionalista radical y su discurso, pero, sin embargo, el debilitamiento de las relaciones existentes entre ellos es bastante claro. Si tomamos en cuenta distintos indicadores de las actitudes de los votantes de HB (ver cuadro nº 17), nos encontramos con que el índice de religiosidad de los votantes de HB en la CAV se sitúa muy por debajo de la media del conjunto de la población.

A la vista de estos datos, podemos decir que no parece constatarse un progresivo decaimiento de la influencia de la iglesia en el País Vasco, aunque tomando como base otros indicadores ⁴⁸, si parece producirse un descenso. La distinta manera de "vivir" la religión y las posturas contrarias a ella pueden explicar, en parte, el reflejo de las tendencias secularizadoras y privatizadoras que se están abriendo camino en nuestra sociedad ⁴⁹. A pesar de todo ello, la impregnación social y la fuerza de su discurso todavía posee gran importancia en la sociedad vasca, especialmente en los sectores del nacionalismo moderado ⁵⁰.

48. Por ejemplo el envejecimiento de la media de edad de los curas, la participación en las organizaciones, crisis vocacional, disminución del número de religiosos/as, etc. Cfr. J.M. Mardones: "Tendencias socio-religiosas en Euskadi hoy". Ponencia en la Universidad de Verano. San Sebastián 1986. Mimeo-grafiada, pag. 51 (sobre todo el último párrafo) y pag. 52.

49. A este respecto, P. Unzueta, refiriéndose a las repercusiones de las pastorales de los obispos, señala que: "Las exhortaciones de los obispos vascos, que todavía suscitan vivas polémicas en otras zonas, pasan hoy casi inadvertidas en Euskadi. Ello guarda relación seguramente con la creciente secularización -hasta cierto punto- de la sociedad vasca, pero el hecho de que la misma indiferencia rodee a otros pronunciamientos o iniciativas no específicamente clericales, como las de los intelectuales, parece indicar que la razón de fondo se encuentra en otra parte. Probablemente en la polarización ideológica que la presencia poliédrica de la violencia -y sus secuelas de pasiones y odios entrecruzados- ha suscitado en Euskadi. Esa polarización sectaria y exacerbada ha dejado sin espacio a las posturas que pretendan, en teoría al menos, elevarse por encima de la batalla política concreta. En la Euskadi actual, todo lo que no venga a conformar los puntos de vista previos de cada cual es, en general, contemplado con indiferencia y aún con desprecio". P. Unzueta Op. Cit. 1987, pag. 236.

50. Esto es apuntado por R. Aguirre y J.M. Mardones cuando señalan que: "Quizá en todo esto se manifiesta un condicionamiento sociológico de la Iglesia vasca: su arraigo preponderante y cuasi-identificación con el sector nacionalista. Esto supone una hipoteca clara de su actividad, que lúcida y valientemente ponía de manifiesto el obispo auxiliar de Bilbao Juan María Uriarte en 1984. "El hecho de que una gran parte de los católicos practicantes de nuestro país compartan las tesis defendidas por el nacionalismo hegemónico o simpaticen con ellas entraña en sí un primer riesgo de deslizamiento de la iglesia hacia aquellas posiciones. Un clero que alberga mayoritariamente en su fuero interno un sentimiento nacionalista puede destilar, aún contra su voluntad explícita, unas convicciones que son legítimas en el fuero personal, pero no postuladas de conciencia cristiana... Son riesgos que no podemos subestimar. La libertad del evangelio nos pide una despierta vigilancia. Y os pide a vosotros el advertírmolo cuando creáis que nos estamos sobrepasando" (Cfr. R. Aguirre y J.M. Mardones: "La Iglesia y la paz en Euskadi". Revista El Ciervo, nº 444, Febrero 1988, pag. 29).

Cuadro nº 17: Evolución de la religiosidad de los votantes de HB.

	1979		1983		1987		1989	
	HB	CAV	HB	CAV	HB	CAV	HB	CAV
Católico pract. y "muy buen" católico	13	36	11	35	18	46	7	41
Católico no, o no muy, practicante	42	41	31	31	40	34	44	42
Indiferente y creyente no en religión.	27	14	56*	33*	20	12	17	6
Ateo	17	6			21	8	31	9
otra religión	2	1			-	1	-	1
N/S y N/C	-	1			1	1	1	2
%	100	100	100	100	100	100	100	100
Nº	197	2037	sin ref.	600	sin ref.	sin ref.	173	2414

* Estos datos incluyen todas las categorías restantes

Fuentes: 1979: J.J. Linz: "Conflicto en Euskadi" Espasa, Madrid 1986, pag. 575.

1983: Aguirre et al.: "La Iglesia Vasca" Abril 1985, mimeografiado, pags. 61 y 63

1987: Gabinete de Prospecciones Sociológicas del Gobierno Vasco; recogido en: Gurrutxaga, Pérez-Agote y Unceta: "Estructura y procesos sociales en el País Vasco".

UPV, 1985, Tomo I, pag. 479.

1989: CIS, Estudio nº 1795.

En los sectores relacionados con el colectivo nacionalista radical, sin embargo, sí parece producirse esta disminución de religiosidad, que, por otra parte, se enclava siempre en unos límites mínimos. Hay que decir que, a pesar de todo, los componentes, los rituales y las tradiciones religiosas, no solo no desaparecen del colectivo, sino que toman una fuerza inusitada, siendo transformados en auténticos actos de apoyo y homenaje a los "mártires de la causa"⁵¹

Si atendemos a las bases de determinadas tendencias teológicas que sirven para legitimar y articular los distintos elementos discursivos del nacionalismo radical, en todas las visiones políticas se pueden encontrar un cúmulo de elementos religiosos, que, además, se utilizan continuamente en las distintas esferas de la vida social, pero existen distintas concepciones del discurso religioso cristiano⁵² que son sistemáticamente utilizadas y proyectadas por la visión nacionalista y, más concreta e insistentemente, por el colectivo radical.

⁵¹ Un ejemplo claro de ello lo tenemos en el repertaje periodístico (R) nº 3 de los anexos en el que se describe el funeral por un militante de ETA muerto por disparos de la Guardia Civil

⁵² Evidentemente, también se pueden analizar desde la utilización que se realiza de ellos en el discurso marxista. Quizás en su utilización por parte del Nacionalismo Radical las influencias de dicho discurso no sean desechables, pero la determinación que proviene de la utilización de dichos términos por parte del nacionalismo tradicional, pienso que es básica para comprender las concepciones asociadas a ellos. El discurso marxista, si bien ha poseído una importancia "sectorial" importante, siempre ha permanecido como un elemento "superpuesto" que ha quedado subsumido en la conflictividad étnica. No hace falta más que analizar quién ha ostentado la legitimidad que proviene de la fidelidad a la "línea histórica" seguida por ETA. Desde nuestro punto de vista, la "afirmación étnica" que se deriva de la utilización de tales conceptos es preponderante.

El primero de ellos es el concepto de "Pueblo" que (al contener una determinación étnica) define una parte de la sociedad que ha sido objeto de "opresión" y "persecución" 53.

El segundo es el concepto de "opresión" y su relación con los sectores "pobres" y las "víctimas", concepción que aparece imbricada sistemáticamente en el discurso victimista de un Pueblo Vasco "oprimido" y "elegido" 54. En relación con los anteriores -y más definitorio y específico del nacionalismo radical- se encuentra la "liberación" 55. En este término, la equivalencia de la concepción "del pueblo oprimido que se libera", encaja directamente con el discurso bíblico de la liberación y con los grandes discursos mítico-religiosos.

A pesar de que estos conceptos, equivalencias y paralelismos se pueden encontrar en todas las cosmovisiones y discursos políticos, la impregnación es evidente en el caso del nacionalismo vasco 56 (como en todos los demás nacionalismos) y en el discurso

53. Aunque este concepto de "pueblo" puede adquirir connotaciones de distinta naturaleza "cultural", "política" y otras. De hecho V. Urrutia señala que "El concepto de "pueblo" en la teología oficial es similar al de la teología de la liberación aunque sus referencias sociológicas difieren. Mientras que en el primer caso el concepto de pueblo está localizado en el contexto de Europa Occidental y, sobre todo, dando más énfasis a los aspectos culturales, en la teología de la liberación, este concepto es entendido bajo un contexto del tercer mundo enfatizando principalmente los aspectos políticos". Cfr. V. Urrutia "Religious Rationalization and Basque Nationalism" Paper, New School For Social Research, Dep. Sociology, N.Y. 1981. Mimeografiado. Págs. 13-15.

54. Las connotaciones bíblicas referidas al "pueblo judío", y, por otra parte, el filón teórico que se obtiene de determinadas visiones teológicas, para utilizarse y legitimar distintas articulaciones políticas, son evidentes.

55. Así tenemos la liberación "de la dictadura", "de los oprimidos", "del Pueblo Vasco", "del pueblo trabajador", "Nacional", "Social", el "Movimiento Vasco de Liberación Nacional", entre otras acepciones.

56. En el caso del nacionalismo vasco, como en todos los demás, las referencias son muy claras. Entre otros ejemplos, tenemos que el "Aberri Eguna" (día de la Patria Vasca) se celebra siempre el Domingo de Resurrección, y que la cruz blanca de la ikurruña por encima del aspa verde y el fondo rojo indica la supremacía de Dios.

No hay que olvidar que se ha dado una vinculación de muchos de sus líderes a la Iglesia, pero hay que decir que aún sin haber realizado un estudio exhaustivo sobre tal dimensión, esto es aplicable a todos los líderes políticos del País Vasco, pero no solamente del País Vasco -aquí estamos en una imagen irreal del País Vasco-. No hay que olvidar que la Iglesia era uno de los pocos ámbitos y reductos del Franquismo donde una persona podía adquirir una educación superior. Por otra parte, todos los movimientos apostólicos de la iglesia han generado multitud de líderes sindicales y políticos, en este momento quizá los pensadores más importantes de la UGT vengan de la JOC, y los de CCOO.

Dentro del País Vasco, no solo sucede en el seno del nacionalismo, también dentro de partidos no nacionalistas podemos encontrar distintos casos. Eguizaray, por ejemplo. En Navarra Urralburu fue sacerdote, el parlamentario Arbeloa también. En el caso de HB tenemos que han estado directamente vinculados con la Iglesia T. Erquiza, J. Barandika, P. Solabarria, S. Abón, M. Arzaleta, y otros.

radical de éste⁵⁷. Sin embargo, en nuestro caso, su sistemática utilización se encuadra en una situación histórica concreta y su utilización y "aprovechamiento" proviene de una interpretación teológica concreta por parte de los agentes que articulan el discurso.

Este plano está relacionado con los posos de una concepción de Euskadi como un país colonizado en el que habría que aplicar (poner en práctica) una estrategia tercermundista, de "liberación".

A este respecto R. Aguirre, J.M. Mardones y V. Urrutia⁵⁸ señalan que:

" Cabe pensar que la pretensión de legitimación moral y aún religiosa, más o menos directa, que ejercen estos grupos sobre el conflicto nacionalista y la violencia de ETA está en declive. Todavía hoy sigue apareciendo "Pueblo" (=Pueblo Vasco) con mayúsculas en sus escritos. Persiste una interpretación tercer mundista que entiende la situación de Euskadi como un país ocupado por la fuerza de las armas (policía y ejército españoles) Y prosiguen los anhelos de independencia y reunificación de todo el País Vasco (el francés y el español) que les lleva a considerar como mártires y caídos por la liberación de Euskadi a los militantes etarras ... Se apela generalmente a la justificación del compromiso en pro de la justicia y los pobres, avalada por el evangelio, en la situación de pueblo minoritario, desgajado y oprimido que es hoy Euskadi "

Aquí es donde debemos situar las influencias que en el discurso radical ha tenido la asunción de la teología de la liberación y su traslación a la situación del País Vasco. Esta asunción ha sido sostenida, fundamentalmente, por aquellos grupos y asociaciones que dentro de la iglesia están cercanos al discurso nacionalista radical y que han sido objeto de numerosas y acerbas críticas⁵⁹. Aunque en un contexto más general, y refiriéndose al ámbito católico español, lo señalado por J.M. Mardones es un claro ejemplo de ello:

⁵⁷ Así es como es apuntado por Aguirre et al: " El carácter religioso de la profusa simbología política del nacionalismo radical, su retórica populista, su actitud martirial, la emotividad de sus mítines, la neofilia ... son elementos que surgen en el humus de una cultura de raíz religiosa. Curiosamente la agresividad anticlerical y anticelestialista de mucha gente de este sector tiene una de sus causas no la única en la reacción del converso contra su propia historia anterior. Estas consideraciones nos animan a un fenómeno realmente fascinante, que merece los estudios más profundos."

Independientemente del uso específico que se realice de los elementos de raíz religiosa por el nacionalismo radical, creemos necesario volver a repetir que la vida política en su conjunto está repleta de dichos elementos especialmente en circunstancias donde se requiere, y se exige, porque se necesita, el fortalecimiento comunitario: elecciones, épocas de crisis, y otras. Por tanto no pensamos que sea algo exclusivo del nacionalismo radical, si bien en sus bases discursivas de partida se utilizan con más profusión elementos que parten del subenfocado de interpretaciones teológicas diferenciales, y lógicamente debido a su especial situación, y al igual que sucede con los rituales, las necesidades de "hacer comunitario" son más intensas.

⁵⁸ Cit. Aguirre et al. Op. Cit. 1985, págs. 90 y 91.

" En el ámbito cristiano español el apocaliptismo de los grupos liberadores tiende a ver la realidad desde modelos socio-políticos típicos del Tercer Mundo. No en vano, la Teología de la Liberación y los grupos cristianos de base latino-americanos ejercen en la corriente liberadora una gran fascinación. El peligro consiste en extrapolar unos análisis socio-políticos válidos para su circunstancia, a una situación "segundo-mundista". De este modo se crea una imagen distorsionada de la realidad. Y esto ocurre cuando se aplican esquematismos crítico-sociales como el de "oprimidos-opresores", "colonizadores-colonizados", etc., a la situación general española, o a sectores como el laboral, o a regiones con graves y complejos problemas como Euskadi, etc. Se utilizan más las palabras fuertes y sonoras que las descriptivas de la realidad. El radicalismo substituye al análisis" 60.

y continúa en otro texto:

" Y cabe, también, desenmascarar las pretendidas deducciones evangélicas de proyectos socio-políticos liberadores, como opciones socio-políticas o estrategias discutibles, cuando no altamente peligrosas y totalitarias" 61.

Desde este punto de vista, la situación de Euskadi sería similar a la de los países de América Latina y de otros, y por lo tanto las formas de lucha, de superación del conflicto y los fines que se pretenden serían justificables por tal paralelismo.

En este contexto discursivo, la trasposición mecánica de tales premisas llevaría consigo, no solamente una aceptación de los fines ("la liberación de los oprimidos" y la ruptura del "yugo imperialista"), sino también de los medios y de la plasmación política de los mismos en la forma de llevar a cabo dicha "liberación".

59. También es de señalar que para otros colectivos de la iglesia, como por ejemplo para los cristianos críticos, las distintas bases de la teología de la liberación son asumidas en la importancia de sus presupuestos, pero condicionando su aplicabilidad a la situación sociológica en la que se plantean, es decir, desde la mediación de las distintas circunstancias sociales. Por otra parte, es necesario destacar que dentro de la Iglesia Vasca, en la tendencia que propugna la presencia pública de los católicos en las organizaciones civiles, han surgido la mayor parte de los dirigentes del "Gesto por la Paz" y de las organizaciones que luchan contra la violencia. Organismos cuyos miembros y simpatizantes expresan pública y sistemáticamente su oposición pacífica a las acciones violentas, y que en el transcurso de algunas de sus manifestaciones han sufrido alarcados por grupos de personas simpatizantes del discurso radical.

60. Cfr. J.M. Mardones: "¿Existe una manipulación religiosa?" Revista Sal Terrae. Santander Agosto 1984, pag. 531.

61. Cfr. J.M. Mardones: "Tareas del teólogo en la sociedad actual" Revista Moralia. 1983. pag. 283.

Desde este punto de vista y en lo que se refiere a la instrumentalización de elementos morales para legitimar las posturas propias del nacionalismo radical, nos encontraríamos con que:

" La postura tercermundista recurre a un concordismo ahistórico y moviliza una cierta teología de la liberación y un talante confusamente milenarista que sirven en su funcionalidad:

- Para legitimar la lucha armada, por consiguiente a ETA (que queda equiparada en sus métodos y efectivos con la guerrilla de Fidel, con el FSLN, etc).

- Para su exaltación como héroes del pueblo y cristianos, con lo cual sirve para su mantenimiento si fuera posible.

- Para deslegitimar todo paso político que se produzca por otro camino que es juzgado como totalmente inadecuado al milenio" 62

Así, nos encontramos con que las acciones de ETA estarían justificadas, al igual que para sectores más o menos importantes de la sociedad se "comprenden" las acciones violentas de los grupos guerrilleros en los países del Tercer Mundo ⁶³. Desde este punto de vista, los componentes mítico-religiosos asociados a los militantes de ETA son constantes. La antropóloga M. Heiberg establece numerosos paralelismos cuando señala que:

" el opuesto moral del traidor es el mártir, el que sacrifica su vida en defensa de su país o de la causa justa. Nosotros tratamos tales personas con reverencia. Rodeamos sus memorias y tumbas con símbolos y ritual apropiado para recordarles como semisagrados "

" De la misma manera que la relación entre la Iglesia Católica y el creyente está mediatizada por un nivel menor de figuras carismáticas llamadas santos, en ETA está mediatizada a través de los mártires, aquellos que han sufrido o muerto por la 'causa'. Sus retratos adornan la mayor parte de las paredes de las celdules. Su manera de agonizar o las heridas que ellos sufrieron durante el interrogatorio es discutido constantemente. Durante entrevistas con líderes de ETA o simpatizantes eran mostradas reverentemente fotografías de cuerpos ensangrentados y

62. Cfr. R. Aguirre, " El conflicto en torno a la cultura vasca y su repercusión en la vida de la Iglesia" págs. 36-60 en J.M. Sorón, R. Aguirre, X. Barutko, M. Garjo, "Conflicto cultural y comunidad cristiana" Ed. Desclée de Brouwer, Bilbao 1981, pag. 58.

63. En el caso de Euzkadi, esta justificación se establece sistemáticamente a través de la siguiente lógica: "no se puede condenar a ETA porque entonces habría que condenar las actuaciones del Estado", "no se puede condenar a ETA porque es violencia del oprimido, es violencia defensiva, mientras que la del Estado es opresiva". Una racionalización de estos presupuestos se puede encontrar perfectamente descrita en un artículo de opinión escrito por J. Lezaun (profesor de Teología y uno de los exponentes de los sectores de la Iglesia significativamente cercanos a la lógica del nacionalismo radical) y titulado "¿Condenar? ¿qué? ¿A quién?" (ver el [AO nº 11] de los anexos).

atropellados -como una bella arte- como un inevitable prefacio a la presentación de la 'causa' ". 64

Así serían los militantes de ETA tratados como auténticos profetas, liberadores y mártires, representantes y mediadores de la "causa" 65.

A pesar de que dichas posturas todavía subyacen en el discurso radical y que son mantenidas más rígidamente por algunos sectores de la iglesia 66, sin embargo, parece constatar una progresiva pérdida de plausibilidad en lo que se refiere a su proyección legitimante hacia la violencia de ETA, de manera que, cada vez en mayor medida se van desligando de la justificación del uso de la violencia como medio, aunque se persista en su "comprensión" y en la necesidad de encontrar una salida política; lo cual coincide, básica y explícitamente, con la "propuesta negociadora" de ETA y HB 67.

El progresivo afianzamiento de la democracia política hace más difícilmente identificable el contenido del concepto "pueblo" con el de "oprimidos". La gestación de distintas interpretaciones del nacionalismo y el pluralismo político, en general, así como el pluralismo eclesial (desde distintos sectores de la Iglesia se ha puesto repetidas veces en cuestión esa interpretación en el contexto de Euskadi), han traído como consecuencia un debilitamiento de esas posturas dentro de la Iglesia; y también, como contrapartida, un decaimiento en la imagen que poseen los votantes de HB sobre ésta y sobre la religión en general 68.

64. Cfr. M. Heiberg, Op. Cit. 1988, págs. 30 y 43. Cfr. también J. Zulaika: "Basque Violence: Metaphor and Sacrament". University of Nevada Reno, Nev. 1988 sobre todo págs. 55 a 66. También es aplicable en determinados rasgos la afirmación de G. Durand "las tradicionales ideas religiosas de moralidad y salvación fueron transferidas al dominio secular de la causa nacionalista, incluyendo la pauta de violencia y, en el proceso, la lucha armada llegó a ser santificada y ritualizada". Cfr. G. Durand "Structure Religieuse de la Transgression" en M. Maffesoli y A. Bruston "Violence et transgression" Paris, Anthropos, 1979, págs. 23 y 24, tomado de F.J. Llera y G. Shahad Op. Cit. 1990, pag. 17.

65. Cfr. el Reportaje (R) nº 3 de los anexos anteriormente citado

66. Los cuales continúan utilizando la lógica de análisis implícita en la teología de la liberación y así continúan diferenciando la causa origen de la violencia y la de las consecuencias violentas, así como trasladando categorías y demás elementos religiosos a la articulación del discurso político radical

67. Esto es fácilmente perceptible si examinamos el manifiesto de la Coordinadora de Sacerdotes de Euskal Herria publicado el 15 de Septiembre de 1985 en el periódico "Egin" titulado "Erradicar la violencia por los caminos de la libertad". Este documento trata de contraponer la visión de dicha coordinadora al documento que los Obispos vascos habían sacado a la luz anteriormente titulado "Erradicar la violencia debilitando sus causas".

68. En el año 1986 según un estudio de Datlan realizado bajo la dirección de F.J. Llera (n=1.800) el 66% de los juicios realizados por los votantes de HB sobre la Iglesia como institución eran negativos, mientras que en el caso de los votantes del CDS eran el 25%, en los de AP el 0%, en los de EE el 58%, en los del PNV el 18%, en los del PSOE el 31% y en los EA el 33%.

Estos elementos esenciales que se pueden percibir en la dinámica actual de la Iglesia Vasca y su influencia mutua con el nacionalismo radical nos permiten situar la tercera dimensión de nuestro análisis, esto es, el componente organizativo de las posturas proclives al nacionalismo radical dentro de la Iglesia Vasca. Estos grupos específicos son: las Comunidades Populares de Base de Euskal-Herria, que son colectivos de laicos, la Coordinadora de Sacerdotes de Euskal-Herria y el sector que se encuentra en torno a la revista *Herria Eliza* 2.000. Esta revista, que en un principio surgió como órgano de las Comunidades de Base, posteriormente fué controlada por sacerdotes de la coordinadora y, aunque en un principio participaban personas de otros sectores, posteriormente el decantamiento es total.

Estos organismos, según todos los indicios⁶⁹, son muy minoritarios y tienen un peso social muy pequeño dentro de la Iglesia. Sin embargo, son grupos muy activos y además sus expresiones se convierten en "importantes" por la situación conflictiva del País Vasco en general, y por su conexión o alineamiento con las posturas de HB.

Si atendemos al peso que tienen estos colectivos en la estructura organizativa del nacionalismo radical, nos encontramos con que la influencia es pequeña, más bien su utilidad está basada en la imagen de heterogeneidad de actitudes religiosas que puede aportar. Su inclusión dentro del nacionalismo radical también dota de legitimidad a HB en el juego electoral y proporciona elementos racionalizadores para su discurso.

⁶⁹ Aunque los datos que se poseen sobre ellos son muy pocos, podemos decir que según la información obtenida a través de diferentes canales, los sacerdotes integrados dentro de la Coordinadora son aproximadamente unos 30 y la tirada de la revista *Herria Eliza* 2.000 se sitúa en torno a los 1.500 ejemplares. La importancia de los grupos de cristianos de base que se sitúan en este ámbito también es muy pequeña, pero sobre todo, adquiere especial importancia el dato de que solamente un 1% de los laicos que participan en las parroquias se declara votante de HB (Cfr. "Estudio sociológico sobre la presencia de los laicos en la Iglesia Diocesana". Instituto Diocesano de Teología Pastoral, Bilbao, 1989. Mimeografiado, pag. 5). Así mismo se puede analizar este punto a través de las diferentes ponencias contenidas en la publicación "Pluralismo Sociocultural y Fé Cristiana" Congreso de Teología Bilbao-Vitoria Febrero de 1990. Ed. Mensajero, Bilbao, 1991, sobre todo las ponencias de J. Vitoria "La recepción de la Teología de la Liberación en el País Vasco" pags. 279-291 y la de J.A. Pagola "El Evangelio en el País Vasco", pags. 155-187.

7.3. EL ESTADO.

Para hablar de la lógica social del nacionalismo radical es imprescindible referirnos al Estado, y al Estado Español en particular, así como a la problemática que este colectivo plantea en relación a él.

A grandes rasgos, vamos tratar de delimitar las dimensiones de actuación del Estado Franquista, el contexto problemático de la Transición y los cambios gestados en ella, ya institucionalizados y asumidos por una gran parte de la población vasca en el periodo que estamos estudiando ⁷⁰.

7.3.1. Los antecedentes.

De todos es conocido que muchos de los elementos que articulan y fundamentan el discurso nacionalista radical han sido gestados a través de las actuaciones del Estado Franquista. La represión física y simbólica ⁷¹, la imposibilidad de expresión pública de los símbolos y demandas, la persecución de los elementos culturales propios del País Vasco y, en fin, la suspensión de las libertades democráticas de expresión, participación y control, contribuyeron a contextualizar la redefinición de los límites étnicos y de los mecanismos, fines y expresiones en los que se basaban las premisas políticas nacionalistas.

Los pilares del discurso nacionalista radical como reacción ante el Estado Franquista se establecían en torno a la violencia como medio de expresión y catalizador de descontentos, las bases etnolingüistas con la dimensión esencial de la recuperación del Euskera, la delimitación territorial, la definición "colonial" ante la unificación y negación de las diferencias, y la adopción de rasgos "de izquierdas" y asunción de

⁷⁰ En un sondeo de opinión realizado por Daitan en 1986 (N=3.284) y dirigido por F.J.Llera, "La Transición y sus consecuencias" era valorada como positiva por el 70% de la población de la CAV, mientras que solamente efectuaban esta valoración el 46% de los votantes de HB.

⁷¹ Hemos señalado en repetidas ocasiones que el Estado para M. Weber se definía por el monopolio de la violencia física legítima en los límites de un territorio (M. Weber Op. Cit. 1979 pag. 1056). Pues bien, la matización de Giddens en lo que se refiere al Estado nacional en el marco occidental, adquiere todo el sentido en el contexto franquista, no solamente en el ejercicio de la violencia sino también en el monopolio administrativo. Así es definido como

"Un complejo de formas institucionales de gobernación que tienen un monopolio administrativo sobre un territorio con límites perfectamente definidos, viniendo sancionadas sus decisiones por el derecho y por el control directo de los medios de violencia externa e interna" (Cfr. A. Giddens "Estados nacionales y violencia" en Revista "Debats" nº 14, Págs 90-101 Diciembre 1985 pag. 94).

reivindicaciones en defensa de los trabajadores, frente a la depauperización de las condiciones de vida de los mismos .

Ellos fueron, en general, los elementos que contribuyeron a gestar la "radicalización" del nacionalismo, a redefinir las bases étnicas y a ampliar el colectivo.

En nuestro caso concreto, estas claves, extraídas de las actuaciones y la dinámica del Estado Franquista, son buscadas, enfocadas y ampliadas sistemáticamente hasta nuestros días. Ello se hace con la intención de que el discurso mantenido no pierda significatividad y que, por tanto, sea plausible para el colectivo en las actuales circunstancias, para así poder impregnar de sentido a las actuaciones y expresiones públicas del mismo.

Ahora bien, la pregunta es cómo el movimiento ha sido capaz de mantener representaciones de la realidad política que fueron generadas en otro contexto y, sobre todo, cuáles son los factores que sustentan la posibilidad de reproducción de dichas visiones.

En este punto, la dimensión fundamental que el nacionalismo radical rememora en relación con las actuaciones del Estado, está enclavada en la represión y el subsiguiente nacimiento y mantenimiento de la conciencia antirrepresiva. La especial "relación" de la colectividad con los aparatos coercitivos del Estado convirtió a la represión en la clave y el catalizador que explicaba la naturaleza de aquel. Todas sus demás actuaciones en la vida social, política y económica, se proyectaban y resumían en dicha clave.

Situados en este punto, estamos de acuerdo con J. Aranzadi, cuando sostiene que entre las consecuencias que tuvo el común antifranchismo –además de aminorar la desconfianza del movimiento obrero frente a los nacionalistas vascos y de acercar los nacionalistas hacia el socialismo, rompiendo las fronteras que impedían el acceso a los emigrantes– se encontraba:

"en tercer, último, y principalísimo lugar, la generalizada, brutal e indiscriminada represión que Franco descargó en el País Vasco sobre unos y otros, lo que provocó un común rechazo y odio de la policía que se encuentra en la base de la solidaridad popular con ETA" ¹²

¹² J. Aranzadi, Op. Cit. 1982, pag. 487

Sostiene J. Aranzadi que esta conciencia antirrepresiva se convirtió así en un elemento esencial de dicotomización étnica ⁷³:

" el problema de las FOP en Euskadi no es simplemente un problema político: ETA ha conseguido convertirlo en un problema étnico"

"la dinámica emotiva de adhesiones y rechazos asimilados a ciertos símbolos no se cambia en cuatro días, sobre todo cuando a ese nivel no es mucho lo que ha cambiado: cada "Almería" es un balón de oxígeno para ETA. Cualquier observador sensato sabe que sin "que se vayan" de Euskadi las FOP, será muy problemática la paz y muy probable el naufragio del Estatuto" .

Ciertamente, en la época franquista las actuaciones del Estado estuvieron presididas por un especial componente de violencia física y simbólica que alcanzó a la experiencia propia de muchos ciudadanos, o bien a través de familiares o conocidos, o bien "generalizadamente" a los miembros del "territorio" ⁷⁴.

Al no impregnarse de los principios de la democracia política, se reforzaba la creencia en el Estado como representante de una comunidad, o de un "intento comunizador" no definido, que sostenía el ejercicio de la violencia ante otra "comunidad" que no reconocía su monopolio. ETA era la encargada de expresar esta lógica ⁷⁵.

Desde este punto de vista, la aceptación de las normas, valores y símbolos de la centralidad propuesta por el Estado era muy débil, creándose una base de legitimidad amplia y reconocida hacia una centralidad simbólica alternativa: la propuesta por el nacionalismo. La variante radical de éste "aparecía" ⁷⁶ como hegemónica en las expresiones y actitudes que se desarrollaron durante el final del franquismo y la transición.

⁷³ J. Aranzadi, *Ibid.*, págs. 482, 483, 488 y 489. Esto fue escrito en 1981. La imagen de las FSE en la CAV y en 1987 seguía siendo problemática.

⁷⁴ Este último modelo "generalizador" se llevaba a cabo a través de los "Estados de excepción".

⁷⁵ El ejercicio visible e indiscriminado de la violencia física, poniendo al descubierto la centralidad de la misma en el Estado franquista hacía más plausible la afirmación de T. Parsons al referirse a las relaciones entre violencia y sistema normativo, cuando apuntaba que la estrechez de la relación violencia-Estado, explica la atracción teórico-práctica por las posibilidades de la violencia como método para subvertir o restaurar cualquier sistema normativo. (Cfr. T. Parsons, "Some reflections on the place of force in the social process" en H. Eckstein Ed. "Internal War", Free Press, N.Y., 1964, pag. 34.)

⁷⁶ "Aparecía" puesto que las expresiones en clave radical eran las más visibles públicamente, aunque como poco después se vio en las primeras elecciones y en el referéndum del Estatuto el discurso nacionalista "moderado", que asumía la institucionalización propuesta, tuvo más éxito.

La significatividad de la "comunidad" -que era perseguida y reprimida- y la adhesión afectiva hacia ésta se fueron reforzando a la vez que aumentaba el rechazo hacia las otras "representaciones" físicas o simbólicas del Estado y sus intentos comunizadores 77.

A la muerte de Franco, el especial modelo de trasvase del poder, unido a la "inmersión" de "roles simbólicos" en personas designadas por el antiguo régimen (el Rey y otros altos cargos políticos) y a la "imposibilidad" de la "ruptura democrática", contribuyeron a realimentar la articulación "lógica" sobre la que descansaba la creencia de un "continuismo" en la dinámica del Estado con respecto a la "comunidad nacionalista".

7.3.2. Las repercusiones de la Institucionalización Política.

A pesar de la irrupción del proceso autonómico y la incorporación de la inmensa mayoría de los colectivos políticos al proceso institucionalizador con la estrategia medios-fines, en el colectivo radical la percepción de la situación política continuaba basándose en parámetros similares a los que mantenía durante el final del Franquismo. Las raíces de esta percepción se encontraban, en primer lugar, en la inadecuación de las premisas políticas con respecto a los valores del nacionalismo, o al menos en la no credibilidad, ni asunción de su concreción práctica (dificultades del Estatuto, la no incorporación de Navarra a la CAV, y otras), y, en segundo lugar, en las actuaciones periódicas de los aparatos del Estado, debido, en parte, a su misma dinámica y a las dificultades de la política consociacional 78.

77. No hay que olvidar que, según la definición weberiana, el Estado sería: "aquella comunidad humana que en el interior de un determinado territorio reclama para sí (con éxito) el monopolio de la coacción física legítima" (Op. Cit. 1979. Pág. 1056) y que "comunidad" es una "relación social cuando y en la medida en la que la actitud en la acción social, en el caso particular, por término medio o en el tipo puro, se inspira en un sentimiento subjetivo (afectivo o tradicional) de los participantes de constituir un todo" (Ibid. Idem. pag. 13).

Independientemente de la "comunidad" (Estado), éste "representaba" simbólicamente a otra colectividad que ya había sido "comunizada" y "nacionalizada", cuyas características se "imponían" o se trataban de imponer a aquellas otras que no lo habían sido. La imposición por tanto es doble: en tanto que Estado (comunidad) y en tanto que comunidad alternativa representada por el Estado.

78. Nos estamos refiriendo a las hipotecas de la Dictadura, que según J. Santamaría dependen de tres tipos de factores: las características de la transición, estructura formal de la dinámica de fuerzas, y factores del contexto interno e internacional. Así tenemos la relación de fuerzas y el sistema de partidos que surgió, la falta de apoyos en las fases inaugurales por la incidencia de la crisis económica y las actuaciones de ETA, la falta de organizaciones aliadas e integración con inferioridad de la izquierda, lo que no permitió la ruptura y así se dio una comunidad e integración en el nuevo régimen de los aparatos burocráticos y represivos y, en no poca medida, de los ultraderechistas, el condicionamiento impuesto por los aparatos conservadores aunque recienso todo el régimen democrático, lo que los convierte en una

Estos elementos contribuyeron a recrear una imagen de peligrosidad e inutilidad de la institucionalización política y a alimentar el sustrato victimista, manteniendo así el foso entre el Estado y la "comunidad" y actualizando la ética de la convicción en la acción política, al tomar como referente de sus acciones los valores derivados del capital nacionalista ⁷⁹.

Ahora bien, una vez que se aprueba el Estatuto -y empieza a crecer y a reforzarse la imagen y la legitimidad de éste-, el análisis de la dinámica del Estado en lo que afecta a la lógica del nacionalismo radical y al fortalecimiento o debilitamiento de la misma, debe estar situada en torno a dos ejes: El primero que está referido a las actuaciones de los aparatos, instituciones o representantes del Estado en los planos físico o simbólico y a la percepción de estas por parte del colectivo. El segundo es el relativo a la utilización y las "capacidades" de los distintos instrumentos que la institucionalización política proporciona a los detentadores del "poder político".

En lo que se refiere al primer eje, el problema es bien planteado por J.J. Linz, cuando analiza aquellas situaciones en las que la oposición a un régimen propugna una fórmula alternativa de legitimidad:

"En estos casos, dos concepciones de legitimidad entran en conflicto, ambas buscando el apoyo del pueblo. En última instancia, los ciudadanos tienen que decidir a qué bando quieren conceder el derecho a usar la fuerza, considerando sus valores últimos y colocándolos por encima de los valores que sostienen a un régimen democrático, si no pueden asegurarse permanentemente dentro del régimen"

pero ...

"Las oposiciones desleales siempre pretenderán que las autoridades democráticas han traicionado sus propios principios, estarán siempre entre los más decididos defensores de las libertades civiles para ellos, pero negándoselas a otros, y siempre denunciarán, algunas veces con razón, ser víctimas de

alternativa larvada, pero permanente al régimen naciente, etc. Cfr. J. Santamaría: "Transición controlada y dificultades de consolidación: el ejemplo español" en "Transición a la Democracia en el Sur de Europa y América Latina" Ed. CIS, Madrid, 1981. Págs. 371-417

⁷⁹ Esta dimensión queda reforzada por algunas victorias simbólicas que se enclavan dentro de su estrategia y que refuerzan en ésta una imagen de la "posibilidad". Entre otras, estas victorias podrían ser: El "no" a la OTAN en el País Vasco, la paralización de Lemóniz, las negociaciones que se dieron con el PNV y las conversaciones de Argel. Aunque en estos dos últimos casos no se obtuvieron resultados tangibles, lo cierto es que la creencia en el posibilismo adquirió una mayor fuerza.

discriminación, persecución e incluso actos ilegales por parte de las autoridades " 80

Pues bien, si en los años anteriores los distintos aparatos del Estado y sus actuaciones eran el símbolo de la "negación" y protagonistas de la persecución y represión contra "la colectividad y el territorio vasco", en la época que estamos analizando se ha cristalizado la democracia política lo que convierte al colectivo radical en una oposición desleal, que se sitúa al margen de la norma democrática pactada mayoritariamente.

Es por ello, por lo que las claves que nos pueden ayudar a entender la reconducción del discurso radical y el reforzamiento de la lógica centrípeta del colectivo, deben ser descubiertas, en gran medida, dentro de la variación en la legitimidad otorgada por los ciudadanos al Estado para el ejercicio de la represión y sus actuaciones, y a ETA en relación con sus acciones violentas.

En lo que atañe a la violencia física del Estado, su dinámica -con altibajos- va definiéndose en torno a una disminución y, por otra parte, intensificación selectiva del ejercicio de la misma hacia sectores muy específicos de la población. Aunque periódicamente se produzcan casos sobre los que basar el discurso antirrepresivo (Almería, Arregui, acciones de "incontrolados" y del "GAL", y otros ⁸¹), sin embargo, es evidente que la experiencia cotidiana de la violencia física y simbólica se debilita e incluso desaparece para la mayor parte de la población, lo mismo sucede con la delimitación territorial que generalizaba el ejercicio de tal violencia. En los gráficos nº 48 y 49 se pueden apreciar las tendencias decrecientes que se producen en lo relativo al número de víctimas (muertos y heridos) causadas entre la población por las actuaciones de las F.S.E., y en lo que se refiere a los militantes de ETA muertos violentamente.

80. Cit. J.J. Linz: "La quiebra de las democracias" Ed. Alianza Universial, Madrid, 1987, pag. 161.

81. G. Damborenea afirmaba que el GAL había debilitado a ETA (Cit. "10 aproximaciones al terrorismo vasco". Conferencia para el curso de comisarios de la academia superior de policía, Febrero, 1985, pag. 18 (mimeografiado)).

Desde nuestro punto de vista ello puede ser así desde un plano cuantitativo (asesinatos, miedo, etc.) pero no cualitativamente, porque estos hechos contribuyen a reforzar el discurso y a por lo tanto a reforzar "psicológicamente" la organización.

Por otra parte es de destacar la diferente repercusión que tuvo en el País Vasco el asesinato de S. Bremond y el de Muguruza (aunque es difícil valorar los datos reales sobre la contestación de la población). Esta dinámica quizás sea debida a la diferente significación de ambas personas, pero desde nuestro punto de vista, el tiempo transcurrido entre uno y otro es un factor fundamental.

Gráfico nº 48: Evol. del nº de muertos de la organ. ETA



Gráfico nº49: Evol. del nº de víctimas por las F.S.E. (heridos y muert)



Es de destacar, sin embargo, que las claves, sobre las que se puede sustentar la significación de la violencia se encuentran en las actuaciones generalizadas (peinados, ocupaciones, y otros) desarrolladas en pueblos o barrios, especialmente en municipios pequeños o medios, dónde el mundo de la vida cotidiana de las personas cubre todo el espectro de la colectividad.

Aunque puede no estar relacionado directamente con las actuaciones del Estado ⁸², es necesario señalar que hechos tales como los asesinatos de Brouard y Muguruza (debido a su enorme significación), así como los informes de Amnesty Internacional y los distintos dossiers sobre la tortura, si bien pueden encender periódicamente la llama antirrepresiva en la población, desde mi punto de vista, ésta en vez de integrar el discurso radical, tiende a rutinizarlo. Estos elementos, sin embargo, proporcionan grandes dosis de plausibilidad y coherencia interna al discurso del colectivo radical ⁸³.

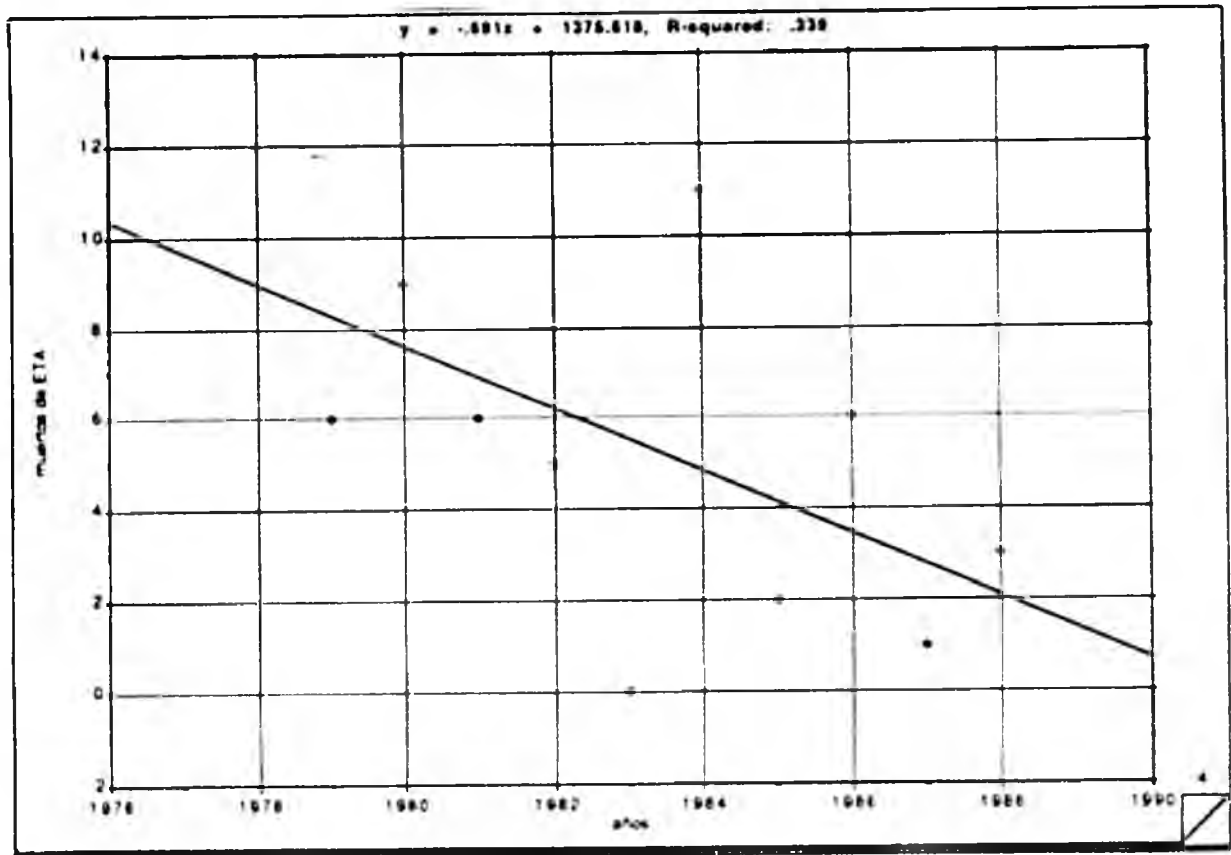
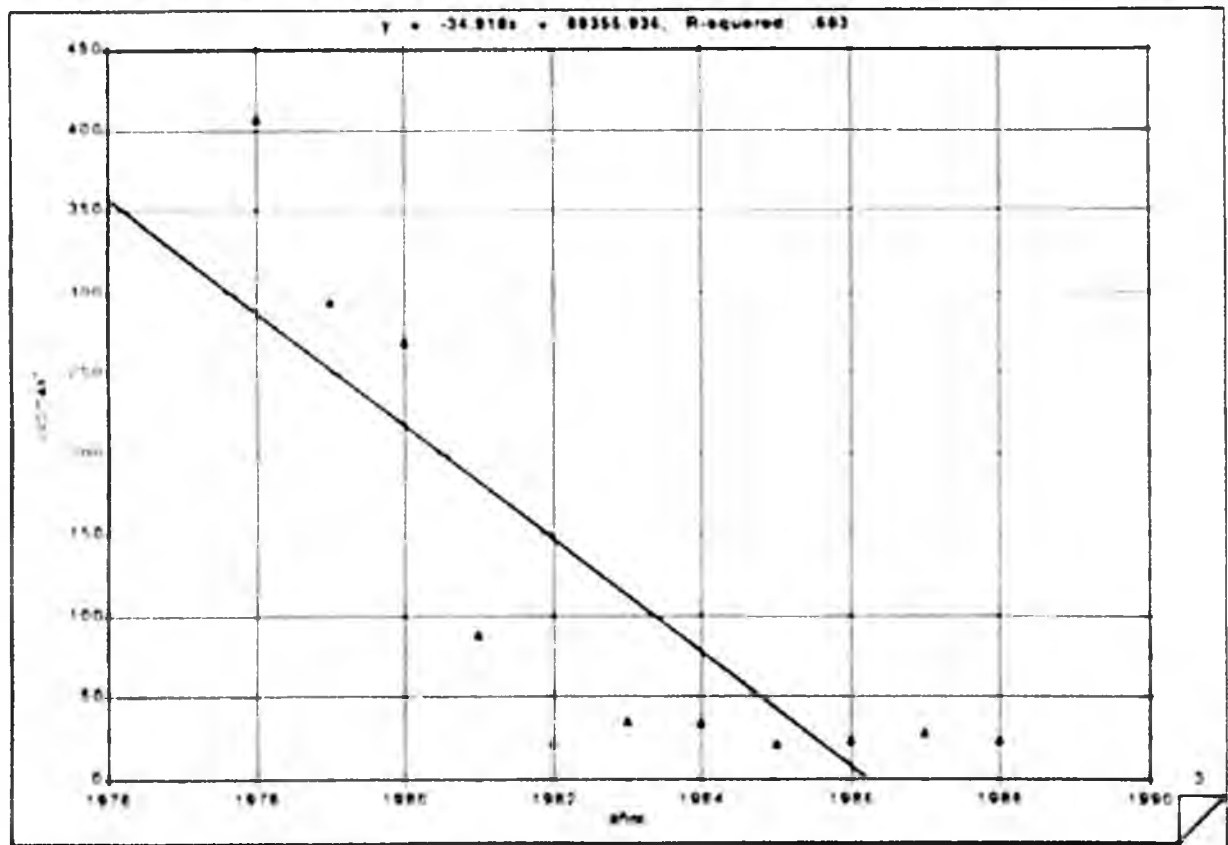
En general, se puede decir que la discriminación en el ejercicio de la represión se hace efectiva y no afecta al conjunto de la población, ni directa, ni indirectamente; por ello, una gran mayoría no tiene bases experienciales para alimentar la memoria histórica y la conciencia antirrepresiva. Ello quiere decir que, si quizás en los principios de la transición podía ser válida la afirmación de J. Aranzadi según la cual: "*La conciencia antirrepresiva se convirtió en un criterio de dicotomización étnica*" ⁸⁴, sin embargo, a partir de la aprobación y progresiva institucionalización y aceptación condiana del Estatuto, el citado criterio pasa a formar parte únicamente de las dimensiones definatorias del nacionalismo radical (en el cuadro nº 18 se puede percibir la valoración de la Constitución, del Estatuto y de las instituciones por parte de los votantes de HB y del conjunto de la población de la C.A.V.)

⁸² La complejidad y repercusiones que se derivan de estos hechos están aún sin aclarar en el momento de redactar este texto.

⁸³ Cfr. a este respecto el artículo de M. Castilla "represión" (AO nº 1) en los anexos.

⁸⁴ Cfr. J. Aranzadi Op. Cit 1982, págs. 48^a y ss.

Cuadro nº 18: Valoración de la Constitución y el Estatuto, y juicios sobre las instituciones en 1980 y 1987. Entre la población de la C.A.V. y entre los votantes de HB.

valoración	1980 CAV			1980 HB			1987 CAV			1987 HB		
	+	-	%	+	-	%	+	-	%	+	-	%
Costitución	•	•		•	•		60	26	100	8	63	100
Estatuto	•	•		•	•		52	38	100	12	60	100
Iglesia	•	•		•	•		49	39	100	22	66	100
Ejército	19	62	100	4	91	100	17	68	100	1	93	100
Sistema Judicial	•	•		•	•		22	64	100	8	83	100
Ertzantza	•	•		•	•		64	21	100	46	42	100
F.S.E	17	64	100	2	95	100	19	65	100	3	94	100
Gobierno Vasco	40	41	100	15	80	100	54	33	100	20	65	100
Gobierno Español	17	67	100	1	96	100	32	55	100	3	91	100
Rey	57	28	100	20	73	100	43	36	100	11	71	100
Parlamento Español	22	60	100	7	89	100	37	43	100	7	79	100
Parlamento Vasco	40	39	100	17	77	100	53	30	100	22	61	100

* No se tienen datos para estos supuestos.

Fuentes: Para 1980 Azterka (N= 1.800) y para 1987 Datlan (N=1.800), ambos estudios realizados bajo la dirección de F.J. Llera

A pesar de que para el conjunto de la población la imagen de las F.S.E. sigue siendo negativa, sin embargo, en los últimos años ésta parece irse difuminando, dando paso a una ambigua percepción contradictoria -apoyada por el cambio de imagen de ETA con los atentados indiscriminados que realiza-, en la que confluyen el componente simbólico asociado a la "memoria histórica" y la constatación de que ello no lleva consigo el ejercicio de la violencia física, ni la "negación total" de la comunidad nacionalista.

Lo que afecta a una gran parte de la colectividad -y adquiere por ello unos tintes más significativos- es la conversión en clave simbólica de determinadas actuaciones del Estado, de sus organismos o representantes. Estos hechos no están relacionados con los aparatos coercitivos, sino que están enclavados en el plano político y atañen a cuestiones relativas al desarrollo del Estatuto, a la economía de la C.A.V., a las expresiones de diferencialidad y otras.

La traslación de estos hechos al plano simbólico (por parte del nacionalismo en general) los convierte en susceptibles de ser manipulados y asumidos a partir de la lógica de discurso radical. Así, adquieren una significatividad que, si bien en la mayor parte de la población no interactúa con la dimensión física, sin embargo, puede convertirse en un

gran apoyo para el mantenimiento del discurso, y para su expansión hacia sectores de la población potencialmente adherentes ⁸⁵.

Dentro de este plano, la pérdida de significatividad del desarrollo de las medidas antiterroristas y el contradictorio plan ZEN ⁸⁶ es patente. Ahora bien, aquí surge otro problema, planteado por J.J. Linz cuando señala que:

" De hecho, la mayoría de los gobiernos democráticos enfrentados con una oposición desleal que utiliza la violencia y con líderes que públicamente justifican su uso contra un régimen que definen como ilegítimo es muy probable que empleen medidas que serían y deberían ser inaceptables contra una oposición leal ...

... cuando estas medidas estrictas se extienden a adversarios que no pueda considerarse que constituyan una oposición desleal violenta. En este punto la defensa de la democracia puede empezar a ser deslegitimadora ante los ojos de aquellos que no apoyan a la oposición desleal. En esta zona ambigua empieza a ser difícil distinguir entre los que ponen en duda la autoridad manteniéndose en un terreno legítimo dentro del marco democrático y los que son semileales porque, aunque desapruében los métodos de la oposición desleal, están de acuerdo con sus fines últimos. Incluso pueden considerar una coalición con ella en vista de sus propios intereses y algunos objetivos que comparten. Entonces empieza la lucha por convencer a los que no se sienten muy comprometidos con el orden político o social existente por parte de los decididos a derrocarlo" ⁸⁷

Aunque se han levantado voces en contra de la aplicación de dichas medidas excepcionales ⁸⁸, sin embargo, la aplicación selectiva y discriminante de las mismas ha

⁸⁵ Se encuentran dentro de este plano la guerra de las banderas, los distintos "conflictos de competencias", la problemática planteada con respecto al Euzkera (secretarios de ayuntamientos, valoración en oposiciones, modelos de enseñanza), la presentación de la LOAPA, las actuaciones y declaraciones de los gobernadores civiles, o incluso pueden arrastrarse significativas decisiones del gobierno estatal que afectan a la infraestructura de la CAV como por ejemplo el Tren de Alta Velocidad entre otras cuestiones.

⁸⁶ "Zona Especial del Norte". Un plan para el desarrollo de la lucha contra ETA.

⁸⁷ Cfr. J. J. Linz Op. Cit. 1987 Pag. 162. G. Damborenea era uno de los que propugnaban más fuertemente la aplicación de excepciones constitucionales. La estrategia que él preconizaba consistía fundamentalmente en: Desarrollar una actitud contrainformista en sus apoyos, profundizar en la falta de unanimidad de la colectividad vasca, educar para la colaboración con las F.S.E., desarrollar una batalla cotidiana en el campo de la opinión pública vasca. Op. Cit. 1985 pags. 15 y 17.

⁸⁸ Además de las distintas declaraciones de los Partidos, G. Izarguiru en una sistemática y nítida exposición de las posibles vías de solución al problema de la violencia señala que:

Las medidas policiales además de respetar escrupulosamente los derechos humanos, sólo deben ser aplicadas en aquellos casos en los que, efectivamente se produce de modo efectivo tal transgresión. Lo

posibilitado el que no sean cuestionadas por la generalidad de la población, desde el contexto de las libertades civiles o "abuso de derecho".

En nuestro caso concreto, por otra parte, parece que la ambigüedad o áreas grises (en las relaciones entre los partidos nacionalistas), surgidas a partir del alcance de la represión y de una cierta coincidencia en los fines y del hábito de las acciones y expresiones, se ha roto y la delimitación cada vez es más nítida.

Como corolario de este punto, es necesario señalar que la adhesión del Estado español a la OTAN y a la CEE, así como los acuerdos internacionales suscritos en materia de terrorismo, no sólo poseen una gran importancia policial, sino también simbólica, porque si aceptamos con M. Weber que el "Estado es aquella comunidad humana que en interior de un determinado territorio reclama para sí (con éxito) el monopolio de la coacción física legítima" ... "El Estado es una relación de dominio de hombres sobre hombres basada en el medio de coacción legítima"⁸⁹, este dato cobra una importancia significativa por dos motivos: el primero, por lo que supone de reconocimiento internacional explícito de la democratización del régimen español. Ello incrementa la legitimidad interna y la apertura de una vía libre para romper con los residuos y recelos (especialmente en el caso francés) que, desde el final del franquismo, sugerían implícitamente el reconocimiento de la legitimidad de ETA para actuar en nombre de la población vasca. El segundo, porque este hecho simboliza la posibilidad de ejercer el poder del Estado, no solamente dentro de los límites territoriales, sino que, además, la relación de poder alcanza a aquellos que pertenecen a un territorio, ámbito de actuación de un Estado que se considera legítimo por la comunidad internacional.

que no se puede hacer es considerar a todos los ciudadanos, o a una mayoría de ellos como potencialmente transgresores, ni tampoco utilizar medios ilegales para imponer la ley ... el gobierno socialista no está haciendo contra el terrorismo otra cosa que acelerar al máximo un proceso de huida hacia adelante ya iniciada por los anteriores gobiernos ... el ordenamiento jurídico vigente tiene instrumentos más que suficientes sin necesidad de recurrir a medidas excepcionales como lo son la vigente ley antiterrorista o las próximas medidas anunciadas por el gobierno ... estas medidas excepcionales son manifiestamente contraproducentes para la resolución del problema de ETA. La ley antiterrorista, además de ser de dudosa efectividad desde una óptica estrictamente policial, ha tenido efectos nefastos para la pacificación de Euzkadi. Bajo su amparo cientos y cientos de ciudadanos están siendo impunemente detenidos e interrogados. No hay garantía alguna de protección de sus derechos durante el periodo de detención y da pie a todo tipo de abusos y sevicias, tanto de orden físico como moral, como lo han demostrado organizaciones beneméritas tales como Amnesty International, Asociación de Derechos Humanos, etc.

El proyecto de ley elaborado por el Gobierno, si son ciertas las referencias periodísticas, encierra un enorme peligro, por cuanto que puede ayudar no ya a desdramatizar, sino precisamente todo lo contrario, a aumentar la tensión y la conflictividad a límites extremos". (Cfr. G. Jauregui, "Violencia en Euzkadi: una cuestión de Voluntad Política", pags. 197-214, en F. Reinares Ed. y Comp. "Violencia y Política en Euzkadi" Ed. Desclée de Brouwer, Bilbao, 1984 pags. 209 y 210)

⁸⁹ Cfr. en Weber, M. op. cit. 1979, pags. 1056 y 1057.

En lo que concierne al segundo eje, hay que decir que hoy nos encontramos en una sociedad en la que la democracia política se ha institucionalizado y que, además, se ha dotado de un instrumento que puede hacer plausible el hecho diferencial y el autogobierno: el Estatuto de Autonomía.

El proceso de asunción y desarrollo del Estatuto puede traer como consecuencia que la propuesta de "Democracia nacional-Estado propio" quede debilitada en la común percepción de los que propugnan la etnoocracia, por la convicción de que las capacidades e instrumentos que brinda la autonomía son suficientes y válidos para satisfacer las principales aspiraciones de nacionalización comunitaria de los habitantes del territorio. W. Connor⁹⁰ señalaba que:

"Incluso si se siente solamente una simpatía marginal por el estado, no es incongruente que la mayor parte de los miembros de la minoría nacional estén dispuestos a contentarse con la autonomía. La autonomía tiene la capacidad de satisfacer las principales aspiraciones del grupo. La devolución -descentralización de la toma de decisiones políticas- conlleva el retorno al statu quo ante, es decir, a una época cuando el centro no podía hacer que su gobierno fuese una realidad permanente. Las aspiraciones etnonacionales por su propia naturaleza, están más obsesionadas con el sueño libre del dominio de extrínsecos que de ser libres para llevar relaciones con los estados. Persiguen cambios importantes en las relaciones entre dos naciones, no en las relaciones entre estados. La etnoocracia no presupone la independencia pero debe presuponer una autonomía significativa cuando menos"

Evidentemente, la reconversión en clave simbólica de las actuaciones del Gobierno central y los resquicios y pautas de violencia simbólica, a los que antes hemos aludido, debilitan la creencia en la significatividad de la Autonomía, sin embargo, en la época actual, nos encontramos, en primer lugar, con la posibilidad abierta de expresión de las diferencias. En segundo lugar, con el control autonómico (por parte del PNV, posteriormente en coalición) de esferas esenciales de actuación en el desarrollo económico y social (educación, directrices económicas y otras). En tercer lugar, con el control de elementos de reproducción básicos de lo "vasco" desde la definición nacionalista EITB, Euskera y otros. Y en cuarto lugar, con la creación y el funcionamiento de una policía controlada desde el Gobierno Vasco.

Desde este punto de vista, el problema se plantea no solamente a partir de la creencia en las capacidades del Estatuto, sino también en lo que se refiere a su desarrollo.

⁹⁰ W. Connor, Op. Cit. 1982, pag. 126

a las relaciones que se plantean con el Estado a través del ejercicio de las competencias, y, sobre todo, en las referencias y los conflictos internos que surgen en la lucha por el poder político y en el ejercicio del mismo.

Paulatinamente, a pesar de las periódicas disensiones mantenidas con el Estado, el conflicto se traslada al interior del territorio. Para el nacionalismo radical surgen "enemigos internos", y en esta situación, cualquier disfunción en el ejercicio de las competencias del Estatuto es susceptible de convertirse en un arma contra aquellos que apostaron por él.

Pero para entender la valoración que el discurso radical realiza sobre el marco estatutario es necesario añadir dos elementos fundamentales: el primero se encuentra en la conexión simbólica que se realiza de éste con la Constitución. La importancia de esta conexión no radica en su existencia, sino en que implícitamente se supone que de ella surge una imposibilidad de acceso a los instrumentos nacionalizadores del territorio. El segundo se encuentra en que este hecho, a pesar de poseer unas referencias simbólicas innegables, implica la no posibilidad de coacción y de discriminación positiva nacionalizadora que podría existir en el caso de que esta conexión no existiese.

Se parte del supuesto de que aún poseyendo los instrumentos que puedan posibilitar la nacionalización del territorio en base a las características de identidad propias (euskera y otras), sin embargo, si no se poseen los instrumentos de coacción necesarios (física y simbólica), las "posibilidades" no se convertirán en éxitos nacionalitarios.

Ello enlaza con las claves de delimitación étnica propuestas por el colectivo y con la percepción de la existencia de una multiplicidad de características definitorias en el seno del "nosotros". Las "minorizaciones internas" (idioma, ascendencia, comportamiento político, hábitos, y otros) y la diversidad de articulaciones discursivas que se pueden establecer entre ellas, a pesar de impedir otra racionalización (asumida colectivamente y objetivada socialmente) que no sea el criterio territorial de ciudadanía, plantean el problema de la ruptura de la lógica nacionalizadora del Estado y la implantación de otra lógica diferente con los instrumentos pertinentes: la lógica de la construcción del "nosotros" a través de los criterios definidos desde la concepción nacionalista de lo "vasco". Así, se sitúa la imposibilidad de "integración" que viene dada, no porque colectividades diferentes no puedan habitar conjuntamente un territorio, sino porque desde dos lógicas diferentes y contrapuestas se intenta construir un "nosotros" común para los habitantes del territorio.

Desde el discurso nacionalista radical se entiende que no hay términos medios, en este plano, siempre existe una lógica dominante que arrastra a las demás hacia la desaparición, y en este caso el Estatuto se encuentra dentro de la del Estado. La implantación de la lógica alternativa supone una ruptura del marco en el que se encuentra insertado el Estatuto y la gestación de otro que "posibilite", y además "determine", la "integración" de los diferentes colectivos (minorías internas) a partir de las bases definidas desde la concepción étnica propuesta por su visión de lo "vasco". De no ser así, inevitablemente, la lógica del Estado difuminaría el "nosotros" en un apéndice disforme de la nacionalidad española.

Es por ello, por lo que las capacidades o instrumentos que posee el Estatuto son situados en el marco de la Constitución y del Estado que coarta el desarrollo del "nosotros", rechazándosele como una vía muerta para la propuesta nacionalista.

PARTE TERCERA:
EL DISCURSO NACIONALISTA RADICAL

8. CAPITULO:

**LA DEFINICION DE LA SITUACION Y
EL ENLACE NACIONALISTA**

CAPITULO 8: LA DEFINICION DE LA SITUACION Y EL ENLACE NACIONALISTA.*

8.1. ELEMENTOS CLAVE.

En este apartado vamos a comenzar con el análisis del discurso radical. Para ello, en un primer momento, vamos a investigar cuáles son sus contenidos más importantes según la definición de los propios actores entrevistados. Aquellas dimensiones que contribuyen a dotar de singularidad y trascendencia al movimiento y que lo definen.

Podemos discernir dos dimensiones diferentes: la primera está compuesta por determinados elementos ideológicos situados en distintos niveles: valores, fines y medios. La segunda es un compendio de elementos actitudinales que aparecen proyectados por el ente colectivo del movimiento y que definen su "ser", más allá de la concreción, sistematización y racionalización de las claves ideológicas que componen su discurso.

Respecto a la primera dimensión, en general, existen dos elementos a los que aluden todos los entrevistados y que funcionan como sustentadores básicos de su imagen colectiva: el componente nacional y el componente social.

Sin embargo, la abstracción y la impregnación valorativa ("referencias a alcanzar", "objetivos estratégicos") de ambos componentes quedan patentes a lo largo de todas las entrevistas.

Es que yo creo que lo que es la Izquierda Abertzale, o la Unidad Popular, o lo que fuera tiene dos directrices: el tema del abertzalismo y el tema del socialismo. Pero son, simplemente, dos referencias, no. Tendemos hacia ahí, pero, yo creo que no está estructurado, y si lo tiene estructurado, serán algunos, algunos partidos como HASI, o algunos ideólogos, pero no creo que este definido. (E-18)

A pesar de ello, el factor nacionalista posee una importancia primordial. Tal importancia le sitúa como la clave que sustenta el discurso y que define su "unidad".

* Para este capítulo se pueden consultar, además de los documentos que se citan en su desarrollo, los siguientes: G. nº 1 y 2; AO. nº 52, 86 y 90; M. nº 5.

R.- ¡ Hombre! yo pienso que hablar así de liberación social, pues bueno, quizá sea un nivel que yo no digo que no hay que mantenerlo, porque buscar una definición mayor o tal, pues bueno, crearla división, igual ¿no?, entonces, yo pienso que, en este momento se deben de aglutinar fuerzas más que dividirlas

Entonces bueno como HB, yo pienso que no se puede hacer una definición muy radical aparte de esa, o sea, entonces, ahí estamos distintos sectores que

Teniendo eso en cuenta, pues bueno, me parece que HB y, hoy en día, izquierda abertzale pues engloba a sectores que quizás algunos provengan..... porque son muy radicales en lo nacional digamoslo así-, por ejemplo, no hacen ninguna dejación en el tema nacional, y, sin embargo, en el tema social pues bueno a veces están hasta en contradicción consigo mismo. (E-15)

Yo pienso que actualmente HB no es socialista, es interclasista. Estoy completamente seguro por la gente con la que se relacionas, más consentida. (E-16)

Pero la lucha de clases, si pienso que en nacionalidades oprimidas adquiere otro carácter, otro carácter de identidad nacional, y que eso, hasta sus últimas consecuencias -como he reivindicado igual- pues sin lugar a dudas, le da ese carácter de izquierda, ¿sin lugar a dudas? (E-15)

El único referente concreto o fin claramente proyectado del componente nacionalista es la "independencia". Aunque en alguna ocasión se define como la construcción de un Estado propio, con todas las características que puede poseer en la actualidad, sin embargo, este fin no es visto como algo concreto, en el sentido de secesión, sino que se retrotrae más bien de un principio general "lógico" de cualquier "nacionalismo corriente".

No nos conviene a los vascos, de ninguna manera, el ser españoles. Por eso queremos ser independientes. No queremos la independencia contra nadie, sino simplemente porque es la única manera está visto, de poder ser nosotros mismos. Si hubiese sido con la política con el País Vasco, si pudiese ser otra, quizá también fuere distinta nuestra postura. Pero está irrefutablemente demostrado que es lo que todos quieren hacer de nosotros. Por eso nosotros, porque queremos ser y vivir como pueblo, queremos ser independientes, no queremos ser españoles.

El País Vasco en su conjunto tiene entidad política, económica, industrial, cultural... suficientes como para poder ser él mismo y no pertenecer a ningún otro para ser independiente. Hay por el mundo y por Europa países más pequeños y lo que nos los faldon más cosas que a nosotros y sin países bien pequeños. Lo que a nosotros nos sobra lo exportamos a otros, lo que nos falta esperamos conseguirlo de ellos porque no conseguimos nuestra independencia cerrada sobre nosotros mismos, ni contra nadie, sino abierta y solidaria con todos. (A)-18)

La fuerza de la reivindicación está en el principio, no en el objetivo secesionista, pues ello plantearía una problemática más difícilmente racionalizable y, por ello, generadora de contradicciones. Por ejemplo, las posibles consecuencias que se derivarían de tal suceso.

Es por ello, por lo que en la "autodeterminación" se articulan el reconocimiento de la potencialidad para alcanzar el objetivo y la fortaleza emotiva del principio "independencia", como proyección de "la libertad del Pueblo Vasco". Con este elemento

fundamental de la dimensión nacionalista, aparecen, aunque de una forma colateral, demandas como la lucha por el euskera, la territorialidad y otras.

Una vez más, "el hecho nacional vasco" es lo que dota de singularidad al movimiento. El componente social queda evaluado como un elemento secundario.

Entonces, ¿qué pasa?: desde ese planteamiento, pues la estrategia es una ruptura con el Gobierno de Madrid, -directa o indirectamente ese es el tema- Entonces, se trata de conseguir que Euskadi sea una nación y que se gobierne a sí misma, pero "verdaderamente", no con el Gobierno Vasco que es, de alguna manera, un monigote manejado desde Madrid, ¿no?

Yo creo que eso es, en la base, lo que une a todo este colectivo: la reivindicación de Euskadi

P- ¿Lo que lo hace necesario?

R- Sí, eso es la reivindicación de Euskadi como nación, y luego, a partir de ahí, ya, todo ese abanico reivindicativo que existe, ¿no? (E-17)

Aunque en determinados casos se reconoce su importancia, en la mayor parte, ni tan siquiera se cuenta con él y se asegura que para los adherentes e incluso para la "ideología oficial", el elemento social "está menos trabajado", "no está definido", "es secundario" o "se va debilitando progresivamente".

Aquí, le noto a la gente, pues lo noto en las campañas, por ejemplo, hay un mitin y te viene (yo que sé), a hablar, pues cualquiera, el Idigoras, pues de diez minutos que está hablando, nueve es sobre el problema de Euskadi, tal y cual, en el cual a veces parece que somos incluso racistas, cosa que no es cierta, pero bueno, da la impresión. Sin embargo, el problema de clases te das cuenta que lo mete al final como un apartado, casi, bueno pues "Andalucía, tal... hay que unirse con los del SOC, porque hay una lucha porque aquí, porque tal". Eso no lo hace por casualidad, porque la gente que está escuchando aquí, quiere escuchar eso (E-4)

Porque bueno, hay una cosa clara dentro de Herri Batasuna, el componente mayor, se puede decir que es nacionalista, es evidente (E-3)

Yo creo que lo más importante es el nacionalismo (E-13)

Yo creo que tiene más fuerza el nacionalismo, mucha más, mucha más. Es que, incluso se da la paradoja que gente de HIASI, que teóricamente son Marxistas-Leninistas, son nacionalistas solo nacionalistas, entonces no sé, a nivel general, el componente de Herri Batasuna prima más el nacionalista que el socialista (E-3)

Ello, según los entrevistados, es así por distintos motivos. Entre ellos, podemos aludir al debilitamiento de la izquierda en general, a la dificultad de motivar y hacer ver a las personas la problemática relacionada con este elemento y otros.

Yo también pienso que el componente nacional a nivel digamos primario, es más fuerte que el componente social. Digamos, el componente social hay que trabajarlo más.

El componente nacional, si quieres, por influencia de otros partidos o de la misma historia del país, pues bueno, parece como que se mama, mientras que no empiezas a trabajar en una fábrica o provienes de una familia obrera, pues el componente social es más difícil de apreciarlo, o que la gente se vea motivada....

Pienso que se puede decir que pierde componentes de izquierda. Es una línea que se percibe con bastante claridad, lo que ocurre en esta línea es que es la propia definición de izquierda la que también está perdiendo bastante ¿no?, teniendo como referencias las anteriores definiciones, yo en ese sentido pienso que bueno, que la izquierda lo que no ha perdido es el referente de los problemas a los que intenta resolver o responder, otra cosa es que las respuestas dadas se hayan perdido y quizás también la forma en que se formulen las preguntas ¿no? (E-7)

En este contexto el elemento clave de la dimensión social, "El socialismo", se convierte en un referente ambiguo, "que no se asimila en la práctica diaria" y que es algo que llegará después de alcanzar la independencia. En resumen, "un socialismo adaptado a las características del Pueblo Vasco"

Huero, a esos niveles, no creo que está suficientemente fijado el tema ese. Habrá cuatro que tendrán claro que tipo de socialismo se busca pero que tampoco es ese el frente de lucha actual, es decir, que bueno, hay otra serie de elementos, por ejemplo, el nacionalismo.

Si, yo creo que es la lucha enfocada desde el punto de vista nacionalista, desde el planteamiento que antes se decía, de Nación Vasca frente a Estado actual. Lo del socialismo, yo creo que, vendrá después cuando ya se consigamos una independencia, entonces ya vendrán los planteamientos más netamente políticos, por así decirlo ¿no? (E-12)

El socialismo no entendido como se suele decir un socialismo marxista leninista y no sé que, sino un socialismo adaptado a las circunstancias y a las características del pueblo vasco.

R. Bueno, es que decir una clase de socialismo determinado es una cuestión a lo mejor muy difícil al menos. Yo no voy a decir que... Los socialismos no son iguales en todos los sitios. Yo pienso que los caracteres, las formas de una nación, como consideramos que es Euzkadi, no tienen porque asemejarse al tipo de socialismo que se pueda hacer.

Yo pienso que lo que tiene que ser aquí es otra cosa diferente, yo lo tengo super claro. Yo pienso que actualmente HN no es socialista, es interclassista (E-16)

La revolución vasca carece de modelos, al igual que las otras revoluciones populares habidas hasta ahora. Como las demás, está comenzando a ser original o a no ser. Por otra parte, habra de resolver por fuerza bastante más democrática que otras revoluciones anteriores, debido no sólo a los numerosos factores generales que exigen la progresiva mundial en ese sentido sino también a la dinámica histórica antigua y actual de la sociedad vasca. Debido a lo cual, la revolución vasca está igualmente condenada a ser democrática y participativa, o a no ser. (A-11)

Es importante señalar que ni tan siquiera aquellos entrevistados que provienen de organizaciones con unas referencias ideológicas bien definidas a nivel social, se deciden a fijar un modelo claro de desarrollo de este nivel. Incluso, en algunas ocasiones, la ambigüedad con que se define el "socialismo" deriva en la percepción de un sistema de mercados, tal y como se entiende en la actualidad por los sistemas vigentes en occidente.

R- No, no pero comunista, yo no estoy de acuerdo con el comunismo, porque ya sabes que nosotros no somos comunistas, pero de verdad, eh, te quiero decir que es lo que

Los de HB, nosotros somos socialistas, pero te voy a decir una cosa, el socialismo que nosotros defendemos pues defendemos el dinero y defendemos el trabajo, porque en el mundo no hay más, el interés y la mano de obra, pero hacen falta los dos, si no tienes dinero, hace falta dinero, hace falta un capitalista. Luego mano de obra, porque con capital no haces nada sin mano de obra. Los dos necesitan uno del otro, eso llevado todo lo mejor posible, eso es ser socialista. (E-19)

Quizás, el rechazo del vocablo "comunismo" se produce, además de por su asociación con los pasados sistemas del Este Europeo, porque el término "socialismo" es más flexible y permite la integración de votantes con intereses diferentes. En este sentido, "no se define para no crear división", "HB no es socialista, es interclasista", pero, sin embargo, todos participan del referente nacionalista.

La existencia de la izquierda abertzale como tal, yo pienso que es un poco, por las características del problema que tenemos aquí, tanto nacional y social, lo que pasa es que cuando se habla aquí de problema social igual es también porque hasta ahora siempre se ha entendido lo de problema social en el sentido de que, bueno, es problema laboral, o es cuestión obrera, pero yo entiendo eso como que es más amplio, o que debería ser más amplio.

No solamente, bueno, toda la cuestión de los movimientos sociales, habría que englobarlo ahí todo lo del tema social, un poco el problema que ocurre aquí es lo que te comentaba antes, si respecto a la problemática nacional hay una sensibilidad general, por la razón que sea, bueno, por la razón que sea no, porque en el país se mama eso. Luego en el resto de la familia tienes gente que si el uno es del PNV, el otro es de EA, el otro ha sido aunque sea del P.C. de Euzkadi.

Si sobre la problemática social eso está mal ... sobre este otro tipo de problemática digamos que sobrepasan lo estrictamente laboral todavía los grupos que están movilizados ante el tema son menores todavía. (E-1)

No perdiendo la referencia de los problemas sociales, pero sin definir clara y sistemáticamente el modelo en el que puedan ser resueltos, es como el colectivo, desde su propio discurso, supone implícitamente que el nacionalismo es el fin y el medio, a través del cual posteriormente se puede acometer la resolución de dichos problemas.

¿Socialismo?, ninguno, no hay ninguno claro, definido, ahora mismo no hay un modelo de socialismo definido en HB, ¿no? Ahora que eso se haga en el futuro, no lo sé ... (E-18)

R- Lo que pasa que hay etapas diferentes, yo hablaría de etapas, por ejemplo, el que de repente se consiga un Euzkadi Socialista pues es muy difícil, es muy difícil, ahora o creo que si se consiguiese la autonomía, digo autonomía, pues eso, independencia, sería más fácil en Euzkadi conseguir un socialismo que en el Estado Español. Primero, porque no habría la traba que supone tener poderes fácticos tan fuertes como el Estado. También podría conllevar que la oligarquía nuestra se marchase a tomar por el culo por ahí, y que dejaría al País en pelotas -que va lo está dejando, como quien dice, no?- pero, yo creo que si que se podría dar un Euzkadi Socialista. Pero es que por ejemplo es que de momento, es una utopía para mí, ¿no? de momento, de momento. Entonces, yo creo que eso marcaría, desde luego, yo iría hacia un socialismo real, es obvio, que lo otro, eso serán etapas a quemar y despues no sé ... en un momento determinado. (E-14)

Por otra parte, esta imagen del nacionalismo se impregna de este carácter ambiguo "de izquierdas".

No, no. Aunque últimamente al abertzale se le ha identificado, al nacionalista se le ha identificado como una persona de derechas en Euskadi vamos, porque el nacionalismo era la derecha ¿no? y luego yo creo que quizás I.B. se ha querido demarcar un poco con eso y ha usado más la palabra abertzale que parece que significaba, ó se le ha querido dar el significado como nacionalismo y socialismo, las dos cosas, pero yo creo que tampoco I.B. lo ha sabido encuazar eso, porque yo vamos yo entre nacionalistas y abertzales verdaderamente no veo la diferencia, yo no la veo (E-3)

El resultado es un "nacionalismo progresista". Se aumenta su radicalidad y se dota a ambos componentes de una "coherencia" que proviene de la citada interrelación entre ellos. No se puede ser de una izquierda consecuente en Euskadi sin ser nacionalista y, si se es un nacionalista consecuente, se tiene que dar ese carácter de izquierdas.

P.: A que crees tu que se debe la existencia de I.B. o la izquierda abertzale en general?

R: Bueno, pues yo fundamentalmente pienso que existe por el problema nacional, fundamentalmente. Lo que pasa que eso ha llevado consigo y para mí eso sí que es importante y es por lo que yo estoy, un asumir cosas que yo creo que en otros lados de la izquierda tampoco se han asumido, de forma tan radical, como por ejemplo puede ser el tema de la autovía... lo que está claro es que las últimas luchas que ha habido a nivel de movimiento obrero en Euskadi, como desde Euzkalduna y tal, las más radicales han sido llevadas por el movimiento abertzale, eso está claro (E-4)

R: Bueno ahí, pienso que es claro que existiendo ya el nacionalismo anteriormente, la nueva rebelión, la capacidad de rebelión tiene que alinearse o ir por la izquierda... pienso que sí que sería un sentimiento nacionalista radicalizado, pero que tienen que construirse o definirse a base de elementos construidos en la izquierda... (E-7)

Desde mi punto de vista, fundamentalmente, sería el nacionalismo, una parte, el sentimiento nacional, visto, que está muy arraigado. Es una cosa que ha crecido y que tiene su historia y luego el sentido social, por lo que muchos comprendemos que el nacionalismo debe ser progresista y que tiene que dar también una salida a los problemas sociales, sociales, sobre todo, siempre los de las demás débiles (E-11)

En resumen, podemos decir que lo que está latiendo en el fondo del discurso es el hecho nacional, siendo los otros elementos y componentes únicamente referencias a problemas concretos que pueden abundar y precipitar la presión y el enfrentamiento con el Estado y el sistema vigente.

Si además de ser el opresor del hecho nacional, ese Estado sostiene un modelo que plantea diversos problemas sociales, entonces la lucha y el enfrentamiento es más fácilmente asimilable y creíble por amplias bases que provienen de, o son reconvocadas hacia la reivindicación nacionalista.

La segunda dimensión se refiere a los componentes actitudinales, esa "forma de ser" especial que se desprende del discurso. Estos complementan y subsumen los contenidos; es más, en muchas ocasiones, los definen e incluso los sustituyen.

Sin acudir a esta segunda dimensión es ciertamente difícil penetrar en el entramado discursivo del movimiento radical. Si estas actitudes no existieran, su postura no tendría razón de ser. Las diferencias con los demás y, por lo tanto, la propia esencia del colectivo vienen determinadas por ellas.

Haciendo un rápido desglose podríamos encontrar, entre otras, las siguientes:

- La capacidad de unión (E-1,14,15,16)
- El papel rupturista (E-3)
- El recuerdo del pasado (E-3)
- El enfrentamiento con el sistema (E-4,17)
- El posicionamiento radical (E-7,15,17)
- El mantenimiento de las señas de identidad (E-8)
- La presión y enfrentamiento con el Estado (E-10)
- La rebeldía (E-11)
- El "estar vivo" y una "sensibilidad especial hacia los problemas" (E-15,11)
- La lucha (E-11,17,18,18,16,2)
- La defensa del Pueblo Vasco, y las costumbres, sin interés material (E-19)
- Coherencia y lealtad (E-19,14)

Veamos algún ejemplo.

Si hubiera que resumir en una palabra estos cinco de la historia política de Euzkalherria esa sería Resistencia (AO-2)

P: ¿Qué piensas que es lo más importante en la izquierda abertzale?

R1: La independencia y el socialismo, ¿no?

R2: La lucha que lleva a cabo para conseguirlo. (E-18)

R1: No sé, yo creo que las dos cosas son importantes. Hombre hay más definición del tipo nacionalista porque el tipo social está sin definir.

R: Hombre, la izquierda Abertzale se enfrenta más radicalmente al Estado. (E-17)

R: Lo primero que ha sabido aglutinar realmente un sector del Pueblo Vasco, dentro de una izquierda consecuente. (E-14)

H: Lo más importante es el espíritu de rebeldía. Luego algo que tiene de bueno, para mí a lo largo de los años significa mucho, es una sensibilidad especial con los problemas sociales y políticos, culturales incluso. Entonces no pierdes la ilusión. Yo creo que hay ilusión. Entonces te hace mantenerse a ti también vivo. (E-11)

R: Bueno, yo creo que lo más importante de la izquierda abertzale, por lo que estoy todavía en la izquierda abertzale, es porque me parece que es de los pocos sitios hoy en día del planeta donde la gente se enfrenta al sistema. Aquí se enfrentará más a nivel de problema nacional que a nivel de problema social, o

por lo menos pienso yo, pero, desde luego, hay un enfrentamiento, y claro, y que de otra forma estaríamos en otras partes — o vamos totalmente adsumido por el sistema. (E-4)

R- Lo más importante de la izquierda abertzale, igual es un poco la cuestión de la homogeneidad, el agrupar a diferentes grupos, tanto sociales, ó de ideología amplia. (E-1)

U- Bueno, para mí, desde su nacimiento. Por ejemplo, ¿no? claro. Bueno, hay una cosa claro ¿no?, que Herri Batasuna tiene un papel que juega el papel desde un principio ¿no? el papel de la ruptura ¿no?. (E-3)

Pero, lo más fundamental es el proyecto, el eje básico del hecho nacional en función concretamente de la presión del mismo, es decir, del enfrentamiento impuesto por el Estado. (E-10)

Puede ser, en este caso, dos factores fundamentales que es unidad, y, en este momento, coherencia

Pues la cuestión, el haber podido unir o conglomerar a unas gentes de diferentes tendencias, digamos. Las dos principales, aparte de ser la unidad y la coherencia. (E-10)

En general, podemos decir, que existen tres catalizadores fundamentales de dichas actitudes:

El primero, y más importante, es el carácter de presión, de lucha o de enfrentamiento, que define la acción y cómo se formula y expresa colectivamente.

En segundo lugar, se encuentra la capacidad de aglutinar, de unión y de apertura ideológica.

En tercer lugar, tenemos la imagen de los valores que laten en el colectivo: lealtad, consecuencia, no apego al dinero, "estar vivo" y tener "una sensibilidad especial hacia los problemas", el recuerdo del pasado y la defensa del Pueblo Vasco y sus costumbres. En fin, el ser "los verdaderos abertzales"

La Euzkadi independiente, reivindicada y constituida hará realidad un día, aunque no sabemos cuándo ni exactamente por qué caminos. Al menos hasta ahora, nadie ha sido capaz de detener el impulso libertario de las clases populares vascas, que llevan ya muchos años luchando en medio de una represión absolutamente salvaje y sin dar señal alguna de rendición. Ni lo ha sido el — de los hábiles interrogatorios ni los actuales dirigidos del PNV que vuelven sus mejores esfuerzos en esta macabra tarea cuadrada de intentar destruir al pueblo rebelde, ni tampoco la conjunción de ambos aparatos: la Policía española para la represión física y los batallones para justificar moralmente esa represión. (AO-1)

No, hoy en día, concebimos un abertzale que no sepa euzkera, pero no concebimos un abertzale al que le resulte el euzkera. No concebimos un abertzale que no tenga sensibilidad por los presos — vascos, ni no concebimos una izquierda abertzale que haga abstracción de ambas cosas.

Resumo lo que se ha mencionado, hasta hoy en día, y sustancialmente desde el '90, que más o menos, es una contestación más de "Punto". (E-15)

R- Los de HB, como los verdaderos abertzales, porque, en primer lugar no hay interés material, están los sentimientos de cada uno y queremos defender al Pueblo Vasco y las costumbres nuestras de toda la vida.

Y es el camino más directo, porque yo veo el ejemplo de los hombres que estaban ahí trabajando, desde el primer momento, y esos han dejado todos los bienes materiales y están metidos ahí en la pura defensa del Pueblo Vasco....

Pero, el ejemplo que estamos dando es grande, porque si no nos vence el dinero, ya no nos vencen ni los fusiles, ni las guerras, ni nadie (E-19)

De todas estas constataciones se extrae una lógica, según la cual los valores desprendidos del universo nacionalista no se cristalizan en proyectos concretos, sino que el catalizador se inserta en las referencias valorativas que provienen o que se supone deben derivarse de la reivindicación nacionalista. Las características de la acción y las actitudes definen la reivindicación misma.

Tal y como señalara M. Weber, el valor es inseparable de la acción por él orientada. El nacionalismo, desde la imagen que tienen los entrevistados, parece venir definido -más allá de las tácticas y estrategias- por el carácter de las acciones. Estas deben adquirir la "forma" de enfrentamiento y rebeldía para que dicha reivindicación sea realmente "nacionalista".

Cuando un pueblo tiene la sensación de estar ocupado es porque resiste. Cuando se le machaca con detenciones, en las manifestaciones y tomando militarmente pueblos, es, o porque se está en guerra y no se rinde, o por pura diversion. Cuando se le bombardea desde los mass media haciendo apología y no hermenéutica de las FOP (por lo que de sagrado tienen lo digo) es por la clara voluntad de alcanzar objetivos concretos y muy legítimos. Cuando se le arrinconan es porque tiene rabia. (AO-28)

Desde este punto de vista, la lógica radical no descansa tanto en los fines, sino en las misma acción, porque en ella se proyectan y cristalizan los valores perseguidos. Cualquier enfrentamiento con el "sistema" es susceptible de convertirse en "útil" para la dinámica establecida por el colectivo y sus demandas.

Llegas a pensar que — te digo la verdad, hay momentos que a todos nos une algo, siempre hay un punto en común, lo que se he dicho al principio, es un punto de rebeldía, algo que hemos aprendido precisamente, por los últimos años de historia, ese punto de rebeldía que nos hace siempre ponernos alerta y dispuestos a contrarrestar cualquier cosa (E-3)

Este esquema lógico es sumamente relevante, ya que sus consecuencias son múltiples y de gran trascendencia. El factor de lucha, presión y enfrentamiento en su máxima expresión, determina, no ya la radicalidad del nacionalismo, sino su misma esencia. Si el nacionalismo siempre es radical, esta radicalidad derivada, no lo es en los fines últimos, sino en las mismas actitudes de las personas o colectivos, en el "cómo" y

en el método con el que se llevan a cabo las reivindicaciones. El valor fundamental del nacionalismo está en la acción, porque de ésta se proyecta el verdadero nacionalismo.

8.2. LA INTERPRETACION DE LAS DIFERENCIAS ENTRE LOS NACIONALISTAS.

En este segundo apartado, vamos a tratar de analizar el discurso de los entrevistados sobre las diferencias del colectivo nacionalista radical con respecto a los otros partidos nacionalistas.

Los cambios producidos desde la aprobación del Estatuto de Autonomía, con la diferenciación política y las crisis vividas dentro del nacionalismo, rompen la "unidad" de aquel genérico "movimiento nacionalista". Dejando a un lado la ruptura del PNV y el surgimiento de EA, lo cierto es que, progresivamente, surgen, no ya solamente cristalizaciones políticas claras de las diferencias, sino que se llega a la creación de unos límites dentro del nacionalismo, que en muchas ocasiones rompen la solidaridad y generan una división que trasciende las directrices generadas por el discurso político.

El colectivo radical sostiene una imagen según la cual solo él es el depositario de la legitimidad de la línea histórica del nacionalismo, esto es, el "verdadero nacionalismo". Defienden al Pueblo Vasco, porque sólo ellos mantienen con coherencia las reivindicaciones legítimas e irrenunciables del mismo.

R. Arzallus: Sí, Arzallus de vez en cuando... le queda el nombre de Partido Nacionalista Vasco y eso, pero bueno. Yo tengo clarísimo. (E-17)

Hemos sido más consecuentes con todo nuestro planteamiento ideológico, político, nacionalista. Que los demás están, pues el definirlo uno por uno, pues no empezamos de nuevo a moverse.

- el PNV hace un discurso político diferente en Madrid del que se hace aquí. ¿El PNV con tal de cambiar? Arzallus mismo dice, dice que es mejor, que después más estar en la oposición que estar en el poder, pues eso.

- EA, el discurso político de EA aunque se puede decir que más de cara a la verborrea a HB ellos mismos dicen que están más cerca de HB que del PNV, el discurso político es el mismo, políticamente EA existe, simplemente, por las discrepancias de tipo personal que hubo en su día en el Euzkadi Berru Buztea, o Arzallus, en este caso con el amigo Garroba.

- De Euzkadiak Esperanza no se le habla algo, porque Euzkadiak Esperanza en el caso que se comente y que creo que conocemos todos bien.

EE vive a cuenta de lo que le está dejando el propio PSOE, y bueno las contradicciones internas ahí están, lo más lógico que está habiendo de marginalizar de mínimos significados.

Nationalist "diferencia" pues no porque que son abismales, son abismales, hay un punto que bueno que es coherente con las diferencias que hay entre los partidos, digamos nacionalistas, con la izquierda Abertzale, en este caso HB. (E-18)

P- ¿Cómo diferencias a la izquierda abertzale de los otros nacionalistas?

R- Pues en principio, primero porque a nivel de problema nacional por ejemplo no ha hecho dejación de principios, por ejemplo el tema de Navarra es clarísimo, es decir, de vez en cuando por mucho que de vez en cuando enseñen la boca los otros nacionalistas, PNV, EA y EE, hombre, lo que es claro es que el problema de Navarra lo tienen dejado, es clarísimo, es que no se van a plantear el que ahí haya un referéndum. Entonces en ese tema que es fundamental, pues por ejemplo la izquierda abertzale, pues es un tema que lo tiene clarísimo, y que dice eso, dice todo, pues, por ejemplo, el problema nuclear, pues por ejemplo hace ocho años, estaba en contra de la central nuclear de Lemoniz, y ahora dice que no es tan malo, que igual nos bajan un durio, cuando saben que es mentira. Hay centrales nucleares por ahí funcionando y no baja.

Entonces, quiero decir, que van haciendo dejación de todo. (E-4)

P- ¿Cómo diferencias a la izquierda abertzale de los otros nacionalistas?

R- Sí, yo creo que ya lo he expresado, yo creo que es una defensa más a ultranza de lo que ... Yo creo que todo movimiento político debe tener unos principios claros, cosas que se pueden dialogar, cosas que se pueden negociar, cosas que se pueden incluso hasta cambiar, cambalachear incluso, y cosas que son irrenunciables. Yo creo que ahí es donde se marca la frontera y la diferencia básica de que para el PNV y para EA, no ha habido nada, absolutamente nada a partir de que se bajó la cabeza con la concesión del Estatuto de Autonomía de Gernika, no ha habido nada que no se pudiera cambiar, todo se ha puesto en venta, pues por ciertas migajas descentralizadoras diríamos. Tener despachos, tener un poder conferencial mínimo para tener algún flujo monetario que antes no pasaba por aquí y ahora se va a quedar a nivel de consejero o de departamentos, o de toda esa banda de chupones que se ha creado con la administración.

Pues, al margen de eso, yo creo que han hecho poco, entonces no han sabido defender esas señas de identidad que no son vendibles.

Que Euzkadi es una nación y que tiene derecho a ser una nación no es solamente una proclama que se saca el día de la Alberdi Eguna para contentar a los más durios radicales, yo creo que es una política a defender en cualquier forma, pero la forma real claro. (E-8)

La diferencialidad del propio colectivo pasa por la negación, no solo, del Estado o de aquellos que no participan del nacionalismo, sino que cada vez más los baremos se trasladan al interior del nacionalismo. Las representaciones del colectivo en relación a este tema no se refieren solamente a los "otros opuestos", sino que se trasladan significativamente a los "otros relevantes".

La convocatoria dividida por partidos, por miedo a la unión con Herri Batasuna, es contraria a los intereses del pueblo vasco que necesita una afirmación nacional unitaria. Pero, además de antiunitaria, la convocatoria promueve, saliendo el sentido y la historia del Aberti Eguna, ha ido dirigida contra HB en vez de ir contra Madrid que es quien divide, oprime y oprime al pueblo vasco. 'Menudo día de la Patria Vasca dirigido no contra el opresor de esa Patria sino precisamente contra el más oprimido dentro de ella'. Los dirigentes del PNV han debido de confundirse de papeles. (AO-1)

Todas las entrevistas están impregnadas y salpicadas de alusiones a la dejación de la pureza y las esencias del nacionalismo. La discusión se plantea sobre el nacionalismo, dentro del nacionalismo, porque, desde su punto de vista, hablar de las diferencias entre los nacionalismos es referirse a la lucha contra el Estado y a la defensa del País Vasco.

En cualquier caso España niega que en el mapa político vasco de hoy pueda hablarse con propiedad de nacionalismos de derechas o izquierdas. "Sencillamente porque no existe el nacionalismo de derechas, existiría si con un listón exactamente igual para todos, negociada ya la alternativa KAS y con instrumentos políticos iguales para todos, hubiera fuerzas nacionalistas que fueran de izquierdas y fuerzas nacionalistas que se declararan de derechas. Lo que sucede es que en este momento el PNV no hace más que el juego al nacionalismo español que ha buscado formas de nacionalismo descentralizado".

"De otra manera -continúa- ¿cómo no iba a decir un nacionalista que el derecho de la autodeterminación es propio suyo?. Ahí intenta colarse Garaikoetxe, buscando, dentro de fórmulas nacionalista, situarse como un partido conservador. Lo que pasa es que también a Garaikoetxe habría que preguntarle qué esfuerzos hace en su práctica política diaria para que eso que dice desear pueda constituirse. A ver donde tiene los mecanismos políticos que le da el ordenamiento vigente, cómo piensa hacerlo en caso contrario y que otras vías tiene que no sea la negociación entre quienes se han partido la cara durante cincuenta años y los que detentan el poder. Aquí no hay otras fórmulas, y aquellas que solían citar en referencia al artículo 150-2 de la Constitución y la disposición adicional primera, no valen para nada ni tan siquiera ellos creen en su validez". (EMC-1)

Dentro de este plano adquiere todo su sentido el análisis realizado en el punto 1.1, puesto que, a la vez que se proclama una "dejaición de los principios" de los otros partidos, y un "no venderse", una "defensa más a ultranza de la causa vasca" por parte del movimiento radical, se está recordando sistemáticamente que ello es así por el "método", por el "tipo de lucha", por el "cómo" llegar a los objetivos.

Puede existir un sentimiento nacionalista compartido por todos, y una serie de objetivos finales de todo nacionalista, sería la consecución de la independencia, por ejemplo, habría una serie de símbolos compartidos, habría incluso unos elementos culturales como la lengua, considerados como básicos por todos. Entonces el problema sería, o la diferencia vendría de cómo llegar a la consecución de esos objetivos últimos, es decir, ... Entonces, eso sería hablando muy en general, quizá la mayor diferencia (E-11)

no es simplemente cuestión de compromiso, pero sí, sin duda que es el elemento más decisivo a la hora de marcar la distancia. (E-9)

P: ¿Cómo diferenciarías a la Izquierda Abertzale de los otros nacionalistas?

R1: Pues bueno, ... pues no sé ... la defensa más clara de lo que se quiere. De que se quiere una Euzkadi independiente y así. Eso en el aspecto nacionalista, y en el aspecto social pues que ellos abogan pues por posturas pues desde social democráticas, hasta totalmente ... (E-18)

Los componentes de "izquierda" y de "tipo de lucha" interactúan con la dimensión nacionalista, dando como resultado un reforzamiento de la convicción, según la cual, la aceptación del marco institucional actual implica una dejaición de los fines nacionalistas y una "contaminación de los valores que se desprenden de tal universo".

Bueno aunque en HB no creo que hay esa heterogeneidad, no creo que el núcleo más importante está de alguna forma a parte, por la complementariedad de la lucha nacional y la lucha social y desde el momento bueno, yo también creo que las clases que están por el mantenimiento del status de la sociedad actual, por mucho que digan que son nacionalistas e independentistas, sus intereses de clase que puede tener esa gente, al fin y al cabo los obliga a dar pasos atrás, no sé si me explico, que los intereses que pueden tener la Burguesía Vasca respecto al Estado, son demasiado importantes como para hacer dejaición de ellos para conseguir ... entonces sí que creo que los intereses sociales mismos favorecidos son los que realmente sí que pueden llegar hasta el final en ese sentido.

Los intereses económicos de las otras clases los traicionan, y en ese sentido, por eso consideran menos nacionalista por ejemplo al PNV o EA que a la Izquierda Abertzale porque eso es lo que realmente es lo que realmente le hace ser más nacionalista. (E-12)

En el carácter radical, en el carácter independentista. Creo que el nacionalismo de HB y de izquierda abertzale es independentista no es testimonial. Cuestiona el orden social en muchos aspectos, tiene iniciativa, se cuestiona las mismas instituciones, tiene energía, en muchos momentos, revolucionaria, de creatividad. Los demás partidos nacionalistas son estructuras bastante asépticas, dirigistas, elitistas y muy condicionadas a sus situaciones económicas de clase. (E-11)

... en este pueblo, se han hecho muchas dejaciones, yo diría que ... hasta traiciones, claramente. Y pienso que la única fuerza consecuente, consecuente, que está manteniendo, hasta sus últimas consecuencias, reivindicaciones pendientes de este pueblo es la Izquierda Abertzale, o sea, clarísimamente...

Pero como aparato, yo pienso que el factor determinante, del PNV es el carácter económico, la posición económica que cubre en este pueblo ...

A veces parece y artificialmente crea como, como confrontaciones, crea como confrontaciones en el tema del euskera de no sé qué, pero lo que nunca, nunca, yo pienso que llegaran al río, porque les une el carácter de pertenencia a una, a una clase económica, y nunca arrojan piedras sobre su propio tejado. (E-15)

En otro orden de cosas, es necesario señalar que, desde el discurso del colectivo se percibe una diferenciación clara entre los vaivenes del discurso político y lo que se "hace", las actuaciones públicas de los otros partidos. En esto radica una distinción fundamental que el colectivo utiliza para dotar de coherencia a su discurso: la supuesta diferencia entre las bases y los líderes.

Nunca históricamente, nunca ha sido, ni es, ni será, nacionalista -como aparato-, otra cosa distinta es que haya tenido bases que han dado hasta su vida con nuestras reivindicaciones.

Entonces, las confrontaciones que pueda tener el PNV con el Estado español, para mí, fundamentalmente, son secundarias, son secundarias se dan por las contradicciones que le pueden crear sus propias bases en el partido al ser verdaderamente nacionalistas, y al tener que conjeturarlas. (E-15)

Ni siquiera defienden los intereses de las bases, y bueno, aparte que el PNV es un partido concretamente donde hay claros liderazgos y que no pintan nada. (E-17)

Las bases siguen unidas a los otros partidos "por costumbre", "por el nombre", pero "el corazón lo tienen con la lucha de HB". Es ilustrativo el siguiente comentario:

Esos van por el dinero, yo he visto eso con mucha pena y mucho dolor de amigos que se han ido con ellos por vivir ahí bien, se han olvidado de esto. Y a nosotros nos hablan de una forma y a otros de otra forma pero ellos viven bien, cogen puestos, y ... se han vendido.

y yo le dije, bueno, ¿qué pintas tú ahí en el PNV que no hay nada que hacer? y me dijo: "¡el PNV cambia pero yo no cambio!". O sea que, aquí en el PNV está por el nombre.

Los que yo conozco, vascos, pero no uno, ni veinte, ni cien, son muchos ¡eh! Me decían ¡joder es que ... la Izquierda Abertzale!

Bueno como un amigo mío que estaba en el PNV, pero el corazón tenía con nosotros. Estaba en el PNV porque siempre había estado, había luchado...

la gran pena de ese chico que murió así que estaba ayudando a los de ETA y seguía votando al PNV, y otro que es duro, que trabajaba con nosotros y le votaba la PNV, y hay muchos así. (E-19)

Desde este punto de vista, las valoraciones individuales no parecen adquirir una dimensión en términos de conducta intergrupal. Solamente se produce este trasvase en algunas situaciones significativas, especialmente aquellas en las que se trata del tema de la violencia. En su discurso, la dimensión étnica subsume la segmentación que se puede producir entre las bases de los partidos, impide la creación de barreras emocionales derivadas de la pertenencia al propio grupo y debilita la capacidad de impregnación social del discurso político.

R: Bueno, hay algunos que entre el dinero y la "cosa nuestra", les lleva más el dinero. El que está con nosotros, vote a socialista, a IIB o a EE, pero está con nosotros. Lo que pasa que allí ven el mejor porvenir y, claro!, lo que pasa que los cambios son muy confusos porque claro ellos se llevan la gran alegría con un 'Gora Euskadi'!

Como los navarros que en Euzkadi Herria han estado toda la vida, que nada más sacarles a trabajar ¡ah! salen y son vascos, son gente de fuerza. Ahora que ellos están confundidos, ... no saben en qué sitio caer, el PNV tiene mala fama

P: En Navarra?

R: En Navarra y en toda Euzkadi Herria. Ahí están los que quieren ... y la prueba está en que EA salió de ahí, porque les daba vergüenza, porque defendían a Euzkadi!, y nada más salir de ahí ya sabían que en Ajuria-Enean pasaron la bandera española, ¿eh?

Lo demás, en el Pueblo Vasco hay muchos que lo llevamos en la sangre, y yo estoy seguro que vamos a triunfar ahora, cuando ... hay, a mañana, no sé ... Nosotros tenemos que seguir trabajando pero hay gente que le sale de dentro. (E 19)

La violencia es uno de los pocos elementos que contribuyen enormemente a fortalecer los componentes emocionales de pertenencia grupal y su relación con los exogrupos, debilitando la posible vía de conexión establecida entre los colectivos a partir del sustrato étnico y las reivindicaciones básicas del nacionalismo y sus premisas.

¡Claro! si no digo ETA militar y tal, claro ellos están en el otro lado pero tienen el corazón puesto en dos sitios ... (E 19)

8.3 LA PERCEPCION DE LA DINAMICA RADICAL

Para analizar la percepción que poseen los entrevistados sobre los cambios que se han producido en estos últimos años en el colectivo, es necesario acudir a tres niveles de análisis: los principios y actitudes, las tácticas-medios y, por último, las expresiones.

La percepción de estos cambios está en relación directa con su definición de la situación del País Vasco en la actualidad y de sus consecuencias para la dinámica interna del colectivo.

El carácter de "respuesta" de su lógica nos permite deducir que en la dinámica del colectivo se toman como referencia los cambios producidos en el contexto institucional, para adecuar sus actuaciones y organización a la nueva situación, sin que por ello se debiliten las referencias simbólicas, ni los componentes de actitudes y principios que se sitúan en la base de su discurso.

P: O sea que ha permanecido un poco al margen de todos los posibles sucesos, o los posibles avatares de la vida política del país

R: Al margen no, lo que pasa que la reivindicación política de lo que se hace eco, contiene un capital y sigue estando sometida a tales restricciones, es decir, la sociedad en otros planos, se mantiene una serie de contradicciones a todos los niveles que hace que eso pueda mantenerse vivo, vivo y fuerte. (E-7)

Yo no creo que ha cambiado mucho. No ha cambiado mucho además, por una razón, porque yo creo que los problemas a los que te enfrentas y el sistema tampoco te deja salir de un agujero. Vamos a ver, el problema de ETA, pues mientras no hay una negociación, no sé que saldrá de esa negociación, si se podría conseguir y que se consiga, y es que en este momento estamos en un rollo de acción-represión como hace dos años.

Y he tenido discusiones técnicas pues fuertes, lo que pasa que, hoy en día, no es lo más importante, pues tampoco lo discutes y lo dejas apartado, entonces te quiero decir que, yo creo que la propia dinámica hoy en día nos lleva a que no podamos salir de ese círculo de represión. (E-4)

La victoria del PSOE en las elecciones generales del 82, la consolidación de la Autonomía y determinadas coyunturas como, por ejemplo, el pacto de Ajuria-Eñea contra la violencia entre otras, se constituyen en elementos, que, junto al tiempo transcurrido desde la cristalización electoral de HB, determinan la dinámica que los entrevistados perciben en la Izquierda Abertzale.

La forma de responder al enemigo tiene que haber cambiado, lógicamente, si hace siete años no existía un bloque democrático y ahora existe, eso determina un tipo de actuación diferente a la que se podría plantear hace siete años. En ese sentido evidentemente tiene que cambiar. Diríamos que, ahora hay una política mucho más selectiva y más represiva que lo que había hace unos años que era más amplia. Y ha

habido una respuesta digamos antirepresiva adecuada a ese tipo de estrategia que desde el poder se está marcando, hace ocho años tampoco existía el plan ... ZEN (E-8)

A pesar de que estos cambios producidos en el entorno político del colectivo puedan catalogarse como significativos, sin embargo, su impacto en el colectivo es definido por los entrevistados como "cambios técnicos", "de adecuación" (E.1); "sin confundir la coyuntura y la estrategia" (E.8); "de adaptación de tácticas" (E.11); "sin cambios en los objetivos" (E.12); "cambio de formas pero no de contenidos" (E.15); "readecuar las reivindicaciones a las coyunturas del momento" (E.16). Es decir, se produce una transformación en los métodos y las actuaciones, pero sin abandonar los principios y los fines estratégicos. Veamos:

Entonces ya se empezó a valorar, a crear una estrategia que hasta entonces no había existido, existió un enfrentamiento armado y antirepresivo, pero no una estrategia limitada con objetivos concretos, con unos análisis coyunturales del momento. (E-11)

Ahora, que para mí, a nivel de objetivos, a largo plazo, seguirían manteniéndose los mismos, lo único que se intentarían adecuar son las etapas para conseguir esos objetivos, en ese sentido, pienso yo, que se han dado los cambios, es decir, más que una especie de cambio técnico, o cambio coyuntural, no daría cambios técnicos para adecuarse a la nueva situación.

Bueno... un poco, partiendo con una respuesta anterior también, eso de cuando estamos hablando sobre la existencia de HB, y tal que había que sería como una especie de continuación de la existencia de ETA en los 10 años anteriores. En este caso yo pienso que con los resultados electorales del XI, al ganar el PSOE, un poco se cambian una serie de compromisos en la izquierda abertzale, para iniciarse a la nueva situación, en ese sentido. (E-1)

R: Si, sí, en algo sí se cambia, todo partiendo no tiene que ser inmovilista y HB como tal tampoco es inmovilista, otra cosa es que tenga unas cuestiones básicas y que esas no se ..., esas reivindicaciones no se alteraban y se tenían muchas veces que recordar, así se suele usar esta palabra actualmente, a las reivindicables, a la coyuntura del momento, pues bueno hay que hacer revisiones, se trata de hacer revisiones, porque no estamos aislados del mundo. (E-16)

Aunque estas percepciones poseen grandes dosis de ambigüedad, en algunas ocasiones se apuntan distintos hechos concretos en los que se pueden constatar dichos cambios: "el paso del enfrentamiento a la propuesta de negociación", "la participación en los ayuntamientos", y "la priorización de la autodeterminación, en lugar de la independencia", serían algunos de ellos.

Si, sí que ha cambiado. Creo que un cambio fundamental se ha dado a partir del momento en que se ha planteado una estrategia de negociación, por ejemplo, en vez de un enfrentamiento. (E-12)

R1: Ha habido cambios en el discurso y acciones.

P: En qué sentido?

R1: Pues, por ejemplo, en el tema de perder la independencia, de perder la independencia radicalmente y perder el derecho de autodeterminación. Eso es un cambio semántico pero no refleja un cambio de posturas y más.

P: No es cambiado creo que hay más similitud, discurso de HB, de acudir a las instituciones. Yo creo que, en concreto, ha cambiado como la organización armada. (E-18)

A pesar de esta dinámica, no se tiene la imagen de que se hayan producido cambios básicos, porque los principios y los objetivos, más o menos explícitos, así como las actitudes genéricas, permanecen intactos.

... en el 77 - 79, y tal, pues era absurdo participar en unas elecciones, quizás y ahora bueno, quizás en un momento determinado se ve que puntualmente asistir allí y denunciar una situación pues es conveniente. Entonces a ese nivel, sí, pero yo diría que, más bien, de formas y de esto, pero los contenidos fundamentales, hoy están, y los principios yo pienso que son, fundamentalmente, los mismos. (E-15)

Por un lado al margen de la maniobra que se le dejaba, ha tenido que adaptarse en el discurso creo yo, ha tenido que adaptarse en las formas de entender la acción política, yo creo que sin menoscabo de cambiar en esas señas de identidad fundamentales que decíamos al principio, o sea, sin confundir la coyuntura con la táctica con la estrategia diríamos. (E-8)

Lo importante es que no haya habido cambios en cuanto a esos objetivos. Cambios — que sí que ha habido en otros partidos, no?, y precisamente lo que yo valoro es eso, que no ha habido un cambio en los objetivos tácticos y estratégicos, y en consecuencia — (E-12)

También se perciben otra serie de transformaciones, que denotan una progresiva revitalización del colectivo: "El afianzamiento del proyecto" (E 1), "la consolidación interna" (E 7), "la pérdida del espontaneísmo", "el aglutinamiento de sectores diferentes", "la creación de una estrategia", "más madurez", "experiencia organizativa", y "capacidad de regeneración" (E 11).

Las nuevas tácticas y actuaciones no van en detrimento de los "objetivos", puesto que las actitudes hacia los mismos permanecen intactas, debilitándose de esta forma la sensación de la importancia de los métodos, al contrario de lo que se percibe en los otros partidos.

Se tiene una imagen positiva de la dinámica seguida, por ejemplo, en la participación en los ayuntamientos, de las nuevas formas de acción política, y otras. Sin embargo, no se percibe que esto signifique una rendición ante el "sistema", ni una pérdida en la globalidad y radicalidad de las reivindicaciones. Se utilizan más vías y más medios de confrontación, la lucha se amplía a otros campos y sectores, y así se adquiere más fuerza, pero los principios "permanecen en la mente y en la estrategia".

Aunque es la misma lucha, es decir, hemos atendido a combinar todos los elementos que nos interesan y a crear nosotros mismos formas y conseguir los medios, porque siempre hemos estado reprimidos y no hemos tenido acceso a muchos medios, y entonces hemos pensado que eran nuestros propios medios para intentar siempre acumular más fuerza para no ser aislados ni social ni políticamente para entrar más dentro del entramado social. (E-11)

Entonces, bueno, llega un momento en que la Izquierda Abertzale se ha dado cuenta de que hay una reivindicación que está completamente abandonada. Que hay gente dentro de ese sector de la Izquierda Abertzale que practica la homosexualidad, tanto hombres como mujeres, y que es, desde luego, absolutamente incoherente, no asumir reivindicaciones como tal, habiendo gente que lucha en ese marco, ¿no? (E-17)

Algo parecido sucede con las expresiones y las formas de lucha. Pueden existir vías "legales", "semilegales" e "ilegales", pero lo importante no es que algunas de las utilizadas puedan ser "legales", sino que también se emplean formas "no legales". La confrontación es con el Estado, con su sistema valorativo y en función de su lógica; pero sea cual sea el método empleado, su utilización es algo secundario, algo temporal que cumple su función en un contexto determinado.

La tensión producida en el colectivo con el debate sobre la utilización de medios institucionales, inscritos en el marco del Estado o de la CAV, no es ajena a esta dinámica. Aunque se sigan utilizando otros medios, como las movilizaciones y la violencia armada por parte de ETA, lo cierto es que la dinámica de privatización que se produce en la sociedad, provoca una disminución de la capacidad de convocatoria y, además, existe una oposición creciente y generalizada a las prácticas violentas.

En este contexto, algunos sectores piensan que es conveniente participar en las instituciones democráticas, pero, al mantenerse una asociación simbólica, forjada durante largo tiempo, entre la participación institucional y la aceptación implícita del sistema y de la dinámica estatal, se generan multitud de tensiones. La racionalización del discurso cristalizada en un reforzamiento del componente medios-fines puede acarrear un debilitamiento de la carga valorativa y, con ello, de la intensidad emotiva con que las personas se sienten unidas al grupo y sus expresiones.

Por último, hay que señalar que, debido a esta problemática suscitada, en algunos entrevistados se percibe un debilitamiento de la radicalidad, tanto en los supuestos de "izquierda" como en lo relativo al discurso nacionalista. Todo ello, a partir de la duda sobre si la participación en las instituciones y la flexibilización del discurso no indican un nuevo modelo, que rompa con la dinámica de enfrentamiento, como uno de los principios básicos asociado a los valores del nacionalismo y mantenido por el nacionalismo radical desde la salida de la transición.

*En caso que hay cosas que el resto significativas, así fundamentalmente significativas, no es...
Un hecho es el nacimiento de ETA y su posterior proceso, a pesar de todas las críticas, es un proceso
siempre, de consolidación interna, a pesar de que se va desdoblado gente y pensamiento en el camino, y*

izquierda en el camino, o sea, entonces no sé marcar fases quizás es ya empezar a hacer la historia muy particular de Herri Batasuna. (E-7)

que anteriormente era más radical, que ahora, bueno, que no puede presentar los objetivos de forma tan radical, o de forma tan radical como antes. O bueno, los puede presentar, pero ni Dios le haría caso. Entonces tiene que buscar la forma de, bueno adecuarlos a la nueva situación.

Numéricamente habría gente que le haría caso, pero que se quedarían, digamos, que igual como un grupo muy reducido. Entonces si quiere tener, como una especie de audiencia entre la población no puede plantear el planteamiento con la simplicidad de antes, ya tienen que matizarlo o trabajarlo más. (E-1)

Como HB tiene claro que no va a conseguir un trocito de pastel, pues eso es lo bueno, que aunque les entre así como ganas de querer hacer algo pues se tienen que poder, porque no pueden entrar eh... sí.

Lo digo un poco en plan de cachondeo, pero con lo que yo pienso, sigo en HB por eso, porque pienso que no va haber un decir, un decir no quiere decir que se debatía el tema de si mañana va al Parlamento o no, a mí me parece que el hecho de ir al Parlamento de Vitoria pues no es un problema fundamental, es un problema coyuntural, entonces a mí que se vaya o no se vaya — yo, por ejemplo, hace años era muy radical en ese sentido, bueno pues, en este sentido igual ya no soy tan radical. El problema es lo que se lleva y si eres capaz de integrarse o no. (E-7)

Pero, sea como fuere, la línea histórica de las reivindicaciones del País Vasco y de su lucha permanece intacta dentro de los límites del nacionalismo radical:

Estamos en el buen camino, no estamos haciendo un sacrificio inútil, aparte de que nunca es inútil la resistencia u muerte de un pueblo contra su sometimiento.

Cuando un puñado de bravos guerreros navarros mandados por hijos de la Casa de Xabier cuyo solar va a ser profanado una vez más, lucharon hasta la muerte contra las tropas españolas en el Castillo de Amaur, defendiendo la independencia de Navarra frente al antecesor de Juan Carlos I, parecía que ya no quedaba esperanza para Euzkalderrra.

Sin embargo hoy, cuando nos estremecemos oyendo cantar a Valverde los versos de Lantzarotz sobre el holocausto de Amaur, nos sentimos al mismo tiempo sus sucesores porque la lucha de aquellos navarros está viva entre nosotros porque el espíritu indomable de aquellos gudaris es el mismo que alienta a nuestros gudaris, porque aquella bandera de las cadenas y las flores de Lis que no se rindió en Amaur es la misma que hoy levanta HB en los pueblos de Navarra y en Euzkadi entera. (AO-2)

Mientras la bandera conguada ondea en Gasteiz, Herri Batasuna levanta un vociferio que simboliza el heroico sacrificio de los gudaris de ayer y de hoy, como enseña victoriosa del pueblo trabajador vasco. Ha luchado y ha sufrido demasiado este pueblo nuestro para callar esta nueva traición. Sabemos que el camino que hoy nos queda por recorrer va a ser duro, como todos los caminos que conducen a la liberación de los pueblos, pero estamos firmemente resueltos a afrontarlo hasta vencer o morir. Y no porque nos guste sufrir, sino porque por encima de todo, tenemos dignidad y amamos la libertad por encima incluso de nuestras propias vidas, como lo amó Santi Brouard como lo amaron todos los que dieron su vida por la liberación de Euzkadi. Y es por ser fieles a su memoria es por lo que creamos nuestra voluntad para luchar hasta la consecución de la soberanía nacional, vale decir, hasta la consecución del programa democrático de Herri Batasuna, expresado en los cinco puntos de la alternativa RAS. (C-15)

8.4. LA DEFINICION DE LA SITUACION.

Vamos a tratar de analizar aquí la percepción de los actores del colectivo radical del contexto o la situación en que están inmersos.

A través de las relaciones sociales, los individuos "manipulamos", "subrayamos", o incluso "ocultamos" o "eliminamos" ("olvidamos"), determinados datos que la realidad nos ofrece. Así se adquiere una visión de la situación que haga "plausibles" y "lógicos" los elementos cognitivos, evaluativos y emocionales que cada persona lleva consigo, en lo que se refiere a su dimensión de identificación grupal.

El análisis de la "definición de la situación" que estas personas sostienen nos ayudará a interpretar una serie de dimensiones fundamentales de nuestro análisis. El por qué es necesario el colectivo, qué decir de las otras definiciones de la realidad del País Vasco, y, por último, el papel de los medios de comunicación.

Veamos, en primer lugar, la conciencia que los entrevistados poseen sobre la necesidad de la existencia del movimiento radical.

En general, podemos señalar que existe una coincidencia básica en tres aspectos o dimensiones: La primera radica en la "necesidad de respuesta", la segunda, es una dimensión existencial, el carácter mismo del colectivo, "su ser", y en tercer lugar, la valoración negativa de la situación del País Vasco.

Las tres dimensiones son inseparables. La estructura normativa de las acciones, la valoración de la situación y la proyección emotiva interactúan entre sí, construyendo la especificidad del colectivo y la necesidad de su existencia.

Desde el punto de vista de la estructura normativa de las acciones, el colectivo nacionalista radical existe, puesto que es necesario "dar respuesta", "despertar" (E-1), "servir de contrapunto" y "poner en cuestión el poder" (E-8), "demostrar la conciencia de vasco y progresista" (E-11), "dar una respuesta global" (E-14), "hacer una oposición política real" (E-16).

R1: Bueno, se existe es porque aquí hay una realidad como pueblo, y como pueblo no está representado en el momento presente, no tenemos representantes.

El otro que de ahí surge, surge que hay un movimiento de rebelión hacia el sistema, hacia el Estado, hacia el poder, y por eso existe, porque hay un sistema, hay algo que nos dice a nosotros que no somos... por ejemplo, en el caso de Euzkadi, que no somos españoles, no". Entonces se crea que ahí surge la rebeldía (E-15).

Hombre, yo creo que dar una respuesta a un sector muy fuerte de Euskadi, y, que, en sí, pues los partidos pertenecientes a la derecha, como el Partido Nacionalista de derecha pues no da una respuesta real al problema de Euskadi. Tanto en el aspecto social, como en el aspecto nacional, o sea, hay una diferenciación muy grande, yo creo, en el planteamiento de la izquierda abertzale y que el PNV o EA o lo que quieras ... (E-14)

... hay una serie de reivindicaciones que vienen de largo y, entonces, si se supone que el estado que surge de la reforma no da una respuesta política a esas reivindicaciones hay un sector de la población que va a mantenerlas (E-13)

Yo creo que es necesario que exista lo blanco y que exista lo negro, quiero decir que ninguna sociedad va a avanzar si no hay contrarios, si no hay contradicciones y en ese sentido creo que la izquierda abertzale supone el contrapunto, si no perfecto, sí que necesita una sociedad como esta, que además lo estamos viendo. Si hay un bloque que se autodenomina democrático, se supone que tienen que estar en otro lado los malos. Yo creo que siempre es bueno que existan los malos en cualquier sociedad, aquellos que ponen en cuestión el poder establecido. En ese sentido me parece que si no existiera, habría que inventarla otra vez a la izquierda abertzale ¿no? No sé si es un poco tópico eso, pero yo me identifico en ese sentido con la izquierda abertzale (E-8)

En todos ellos late una idea común: el carácter de afirmación, con una gran carga actitudinal "anti-Estado", de la que se deriva una creciente descalificación, o imagen de "incapacidad", de aquellos partidos o movimientos que "a priori" podrían encontrarse dentro de un esquema expresivo común

Bueno, si responden a la misma problemática, pero tienen ya una carga histórica, con todo el sentido de carga que les hace incapaces de bueno, de hacerse eco de las nuevas posibilidades, de nuevos pensamientos, no es no sé que están ahí y que son la respuesta total, global al problema, ¿no? (E-7)

Se parte de la convicción de que existe un sector del pueblo vasco que posee unas características específicas, cuya proyección más significativa es su especial posición contra la estructuración política actual, el cual es canalizado a través de determinadas expresiones o acciones de respuesta. Estas características específicas nos trasladan a una problemática existencial de "necesidad de vivir", "necesidad de defensa", a un "sentimiento de angustia" (E-11), un "no sentirse españoles" y "no sentirse representados como pueblo" (E-18)

La represión existe de formas muy sutiles, te podrías decir que fuera aparte la represión clásica que sigue existiendo, sigue existiendo el temor a la represión física, a la tortura, aunque ahora sea más selectiva que en otros momentos.

Existe el tipo de represión ... la angustia de que cada vez el poder es más fuerte, cada vez nuestros derechos son mínimos, existe la angustia en el punto de trabajo, de que nunca ... que tienes que sobrevivir de una superexplotación, una economía subterránea, que tienes que vivir de las migajas, existe esa angustia de que no te hacen fijo, existe el joven, las perspectivas no muy claras, existe luego, en general, la cuestión de servicios, la entrada en la Comunidad Económica, las consecuencias que trae, etc. hacen que esas contradicciones, de una forma u otra, sigan existiendo. (E-11)

Yo pienso que es necesario tanto a nivel individual, como conciencia que tengo de vasco y de progresista, es decir, de una persona de izquierda. Pienso que la propia existencia de izquierda abertzale significa que es una identificación de que tú sigues vivo.

en estos momentos es una cosa existencial, incluso de los propios individuos. Yo en este caso, he crecido, he adquirido esa conciencia, en ese mundo, en el que me muevo, a gusto y pienso que podemos aportar mucho a la sociedad, entonces creamos que es un papel.

... la problemática que se plantea y bueno que nosotros planteamos, es que la conciencia de pueblo que tenemos, pues este pueblo quiere vivir y realizarse, no como hasta ahora. Entonces vemos que casi es cuestión de supervivencia, entonces eso hace que tú estés angustiado, que sientas angustia que esa necesidad de defensa, de supervivencia, pues

P: ¿Y cuáles son los problemas que se plantean en concreto?

R: Bueno concretando, primero me siento discriminado como vasco, siento que mi pueblo está destruido, dividido, no se ha tenido en cuenta la existencia de un pueblo.

Creo que es un gran disparate lo que se comete con los pueblos indefensos, en lo que no se deja ninguna vía. No me siento en igualdad de condiciones con otros tipos de nacionalismos, español o llámese cualquier cosa, me siento como familia trabajadora y campesina, siento que socialmente este sistema no nos aporta nada, un conflicto social, porque si el igualitarismo, como objetivo, bueno pues existe a lo largo de los tiempos pero hay que ser progresista y que creo que, en este sentido, nos hace pensar que las mismas causas que oprimen a nuestro pueblo, nacionalmente oprimen a las capas débiles, a la gente sencilla, entonces, eso es en general lo que nos mueve

Entonces yo en ese sentido lo que si veo en HB, es que mantiene, bueno, pues en lo que yo siempre he creído. Yo estoy en contra de la energía nuclear, me siento oprimido a nivel de problema nacional, me siento oprimido a nivel de problema de clase, el proble de la lengua (E-11)

Este sentimiento agónico y antirepresivo, que se expresa a través de las actitudes de defensa y lucha, está lógicamente unido a la manera en cómo se "piensa" la situación del País Vasco en la actualidad.

Pero esta manera de evaluar la situación no es compartida por los otros ciudadanos. Pasando a la segunda dimensión de nuestro análisis, cuando se pregunta "qué se les diría a los otros habitantes del País Vasco que no son conscientes de la situación de dicha sociedad", el círculo se cierra. Junto con los datos que describen la negativa situación actual, se plantean claves de identificación étnica asociadas a dicha visión.

Hacemos la foto que evidenciar algo, le enseñar las marcas de la gente que vive de comuneros para que nos vea. Porque entonces hay gente que se cree que no existen, entonces, hay cosas que son muy fáciles que sí se pueden evidenciar y hacer ver a esa gente que, ... verdaderamente no, no, no somos libres, venimos (E-12)

Y luego los haría ver, desde que somos parientes de un idioma distinto, hasta que hay una conciencia en este pueblo de formar una comunidad aparte, o sea, en este momento, y una gran circunstancia más optimista, porque para mí no se dan las mismas oportunidades de plantear las cosas pero uno así, sumando las voces de esas fuerzas que se llaman nacionalistas, es evidente que aquí por lo menos, que grado de conciencia se el hay (E-13)

Si luego uno ven circunstancias, ... eso se puede desarrollar más. Es decir, la represión nacional que siento en parte se da en diferentes campos, evidentemente, en mi trabajo cotidiano, en mi desarrollo, en mis relaciones sociales, personales, etc. Entonces se perciben como cosas, "cómo queda", no, entonces uno se siente una persona. No me siento en igualdad de condiciones que otra gente con otras circunstancias (E-14)

P: "La gente que no se amolda", ¿Y la gente que lo vota al PSE?"

R: Yo creo que sí se amoldan y eso creo pues no lo por lo de los siempre. Entonces guerra las cosas de España, pues eso para España, si estás igual, estás a lo que somos y como ... y que lo dirían hasta los últimos momentos

P: "Creo que no hay forma de convencerlos", ¿Y lo que que no los convencerá que los dirían?"

R: A algunos sí, pero a otros no. Además hay mucha presión y rebeldía (E-15)

Estas conexiones de la definición de la situación con determinadas características étnicas, está mediada por dos vectores:

- querer ser o saber ----- no querer o despreocuparse.
- ser vasco de origen ----- ser emigrante.

R1- Que sí, que le da todo igual. Pero no sé, hay gente que, incluso, hablas con ellos, discuten, te machacan, te llaman de todo y esa gente pues no sé. Yo pienso que esa gente son irrecuperables, pero con otra gente así que, bueno, que le podrías tocar un poco la fibra, pues no lo sé, que estás truhajando aquí es que no sé lo que se le puede decir. (E-18)

P- A ver, ¿qué piensas que debe saber la gente que vive en Euzkadi ... qué la dirías tú?

R- Qué le diría a la gente que vive en Euzkadi ... pero que es de Euzkadi, es de fuera o es ... independientemente? ...

R- Bueno, ahí hay dos sectores dentro de la gente que ha venido de fuera y que está aquí hay dos sectores diferenciados. (E-16)

R- Bueno, yo para explicar algo a un tío, es que hay dos problemas entre la gente, yo creo, hoy en día el que no ve, y el que no quiere ver. (E-4)

La integración, lógicamente, es posible a través de la interiorización de los datos de la realidad que anteriormente hemos señalado. Aquí adquiere relevancia la imagen de la manipulación, el engaño y la falta de información, a que son sometidos los habitantes del pueblo vasco, ésta se agudiza con respecto a los del resto del Estado.

P- ¿Y si estás de acuerdo con el Estatuto?, ¿qué?

R1- Pues habría que decirle que lo que tenemos es una puta mierda, que no es lo que queremos, que como pueblo ... pues no sé, es que ... no sé.

P- ¿Y a la gente que vive en el resto del Estado?

R2- A esos, ¿cómo se les conviene?, se les conviene diciéndoles que no vean la televisión. (E-18)

P- Bueno, bueno, a ver, ¿qué piensas que debe saber la gente que vive en Euzkadi?

R- Bueno, el tema es que para la gente puede elegir en todos los ámbitos de la sociedad ... para poder elegir verdaderamente, hay que estar informado. Entonces el problema de la mayor parte de la sociedad de toda esa gente de la que hablamos, es que no está informada.

Ya no es cuestión de estudios universitarios, o sea, todos sabemos que gente que tiene estudios universitarios le impusieron un bledo todo; entonces, esa gente no está informada.

Para que tú puedas elegir entre lo que hay, tienes que estar, primero, informado de lo que hay y yo diría a esa gente que se informara de cuál es la dinámica socio-política del lugar donde vive, me parece básico.

P- ¿Qué postas les dirías?

R- Es que yo partiera de la base de no haberlo, es decir, Es que, como estoy tan convencido de que si la gente estuviera bien informada, bien informada, elegiría lo que yo estoy eligiendo, en este momento, pues es que no me planeo hacer proselitismo, entiendo?

P- A ver, ¿y a la gente que vive en el resto del Estado?

R- A esa gente lo único que puedes hacer es intentar hacerles ver que lo que le dice la TV no es cierto, porque ahí los medios de comunicación son fundamentales, es decir, toda la gente de fuera que no tiene la suficiente capacidad crítica para analizar que los medios de comunicación tienen una ideología y que potencian esa ideología, y que toda la información es en función de esa ideología, pues claro. Ellos se creen que les cuentan lo que hay, y a esa gente no les entra en la cabeza que la misma noticia se puede dar

de diferentes maneras y que según como la des, pues que, trasmites una ideología ¿no?. Entonces, bueno, simplemente, ponérla en guardia a esa gente sobre ese tema. (E-17)

R- Pues les daría que HB no es el enemigo que le han pintado, porque yo sé que mucha gente de esa, ven a HB como ... -sobre todo sectores que no llegan la comunicación tanto, nada más que a través de la televisión y la radio-, que HB, de alguna manera, que no es el enemigo al que tienen que mirar, sino como sector nacionalista que es, mayoritariamente, un noventa o un noventa y tantos por ciento. Que HB es tan nacionalista y no es el enemigo que tienen que ver ellos. Que HB es tan nacionalista y que tiene tantas cualidades, en el sentido que ellos pueden creer ... (E-16)

La "manipulación" y "engaño" se convierten en la base, en el comodín, que permite pensar la visión propia con plausibilidad; que permite resguardarla en una situación de minoría, en la que se es atacado, y en la que multitud de datos podrían hacer pensar que la realidad ha cambiado cualitativamente, y que su visión propia, sus acciones y comportamientos carecen ya de sentido.

El "no dejarse engañar" (E-15-1), "mirar alrededor" (E-13), "tener conciencia", "adquirir las señas de identidad" (E-8), "el preguntarse el por qué del conflicto" (E-11-12), "informarse" (E-17), entre otros, son los caminos mediante los cuales los demás habitantes del País Vasco podrían "integrarse" o, al menos, "comprender" la función que desempeña el nacionalismo radical, en el contexto actual, así como la necesidad de su existencia.

No, lo primero que le digo, ¿ol' no sé, que mire a su alrededor. Lo que pasa que hoy en día, el entrar así a una persona, que le digo, ¿ol' - a ver si se ha planteado que hay presos, a ver si se ha planteado por qué existe ETA, uno por qué existe, no sé, esa serie de cosas, que se plantea cosas que no se plantea (E-12)

La gente que vive aquí debe saber la existencia de la cultura que existe aquí, debería enterarse en qué consiste el conflicto, debería asumir la problemática, que hay una gran parte de este pueblo enfrentado con un conflicto. Pienso que debería asumir, debería interesarse, tener cultura de los problemas y luego le hablaria del hecho diferencial vasco. Pienso que había que hablarle de la existencia de un pueblo y que ese pueblo puede tener una consideración y un trato de igualdad y no de superioridad ... (E-11)

Pues mira la gente que vive en Euzkadi, debe de saber cosas con los otros habitantes vascos. Creo que el 70 % de la población dice que no lo sabe.

Con eso te quiero decir que tiene que saber cosas con los temas de identidad del pueblo en el que vive. Y en primer lugar saber qué es lo que puede saber con los temas más, o puede estar interesado en saber muchas cosas más. (E-9)

Se concierne de cuándo le manipulan, cuándo no le manipulan, y tener conciencia con la realidad como que hoy en día no sucede. (E-5)

No dice: "¿cómo es este problema?" sino "de momento se están utilizando aquí en Euzkadi. Ser entonces temas que diste cuenta tú de que forma se están utilizando" "pero no olvidamos en ningún momento nacionalista sino se vive aquí también se están utilizando igual" (E-1)

P. ¿Qué temas que debe saber la gente que vive en Euzkadi?

R. Ayere de saber Euzkadi, ¿qué debe saber en general?

He dicho un parra de un hermano de del euzkadi, como ve el tema que el tema de la lengua es fundamental de parte del tema de Euzkadi. Lo más que la gente y los amigos más que se han centrado en es

día en HB, se han quedado por su cuenta, yo creo que la diferencia fundamental es la lengua. Aunque yo no la hablo, no la hablo pero siento como algo que me crea un problema de ... (E-4)

Como hemos comentado anteriormente, la integración se "desca" y la "comprensión" "se pide", pero, siguiendo en esta escala, la siguiente posibilidad es el "respeto". Si lo que se reclama es "un derecho", en este caso, "se exige".

Esto se piensa, especialmente, para aquellos que no "quieren ver", en este caso se avisa que "o se está a un lado o se está al otro". El "no defender" es "oponerse", puesto que se supone que "el no querer ver" es tanto como ser contrario a las reivindicaciones básicas planteadas desde el nacionalismo radical.

P: ¿Qué crees que debe saber la gente que vive en Euzkadi?

R: Primero, pues que, yo tengo mi propio derecho de elegir, si soy español o vasco, que lo tengo muy claro. Que él, si quiere ser español, puede serlo tranquilamente. Que yo no voy a hacer nada en contra de él. Que no creo en España, por supuesto, porque España, para mí, no existe. Y que toda la gente que haya venido aquí, yo creo que, en absoluto, se puede quejar del trato que ha recibido. Lo que se les puede pedir es que comprendan un poquito la importancia que para nosotros tiene, nuestro país, Euzkadi, que ellos tienen su obligación de respetarnos. (E-19)

P: A ver, ¿qué crees que debe saber la gente que vive en Euzkadi?

R: Pues qué es Euzkadi, que tiene una reivindicación política y histórica y que se está con ellas o se está en otro lado prácticamente, tal y como están las cosas. (E-7)

En el caso de aquellos que no son originarios del País Vasco, la situación es diferente. En primer lugar, no aparecen como significativos en el discurso de los entrevistados, puesto que se piensa la realidad a través de una imagen de hegemonía social e institucional del nacionalismo, por lo que se supone que, en mayor o menor medida, la mayoría afirma política y socialmente la identidad vasca y las reivindicaciones que lleva consigo tal afirmación. En segundo lugar, porque se ve como "normal" que la percepción de los que no son originarios del País Vasco sea distinta, al ser más difícilmente perceptibles para ellos (por el ambiente, la cultura y otros) los datos de la realidad que son sobreenfocados en el discurso.

en cierto tipo de personas que igual vienen de una sociedad que está menos desarrollada idiomáticamente, que viene aquí y trabaja en una fábrica, tengo coche, tengo no sé qué y ya tengo todo el problema arreglado. Entonces hay una serie de problemas que igual se le escapan. Pero eso me imagino yo, que no es cuestión de una generación, que es cuestión de más gente, de más tiempo, de más generaciones y que el problema se tendrá que arreglar a largo plazo. (E-1)

En última instancia se les "invita" a respetar el derecho del "Pueblo" a elegir "su propio destino" y, si no a defenderlo, sí, al menos, a no oponerse, reconociendo la legitimidad y la hegemonía socio-simbólica de la "mayoría nacionalista". Todo ello tomando como referencia las pautas marcadas por el colectivo radical que es el que

"representa" al nacionalismo en general y al "ser" y "sentir" del "Pueblo Vasco" con sus aspiraciones.

P- ¿Tú que piensas que debe saber la gente que vive en Euskadi, qué le dirías a la gente que vive en Euskadi y que le das exactamente igual todo esto?, ¿no?

R- Bueno, pues la gente que vive en Euskadi y la gente que ha venido a vivir a Euskadi, -igual porque en sus lugares de origen no tenían trabajo o lo que sea, y vamos, por muy diversos factores se han venido a vivir aquí-, yo les diría que se integren en esta comunidad si no están integrados, con todas sus consecuencias, que les recibamos con las manos abiertas, vamos, y que procuren ser consecuentes, que procuren ser consecuentes. (E-15)

P- ¿La gente que no se amoldan? ¿Y la gente que le vota al PSOE?

R- Yo creo que si se amoldan y los otros pues yo lo que he dicho siempre "vosotros queréis las cosas de España, pues iros para España, si estais aquí, estais a lo que sumos y sino ..." y eso lo declaran hasta los abuelos nuestros. (E-19)

Respecto de la imagen que en el resto del Estado, se tiene sobre el País Vasco y sobre el movimiento radical, nuestros actores perciben rechazo, incomprensión y, a veces, de confrontación. Ello es así por distintos motivos, entre los que sobresale -como ocurría en el caso de los otros habitantes del País Vasco- la manipulación, tergiversación y ocultación informativa de los medios de comunicación.

P- ¿Y a la gente que vive en el resto del Estado? ¿cómo le explicarías la realidad de Euskadi?

R- La realidad aquí, yo le digo "mira, y es que eso lo tenemos muy a menudo pues con gente que te hace visitas... tratan de sacar la conversación o te pican para saber cómo nosotros los decimos, pues mira, nosotros, en principio, no tenemos ni guerra ni rebelión, y mira no llevamos ninguna pistola", porque a algunos se lo tienen que decir así. (E-16)

P- ¿Y a la gente que vive en el resto del Estado?

R- A eso le diría, lo primero, que la televisión miente. Si es cierto, además, que hay una mentalidad por ahí lo que aquí estamos en la pistola todo el día, y que es mentira cantidad de cosas que se dice la televisión. (E-14)

P- ¿Y a la gente que vive en el resto del Estado?

R- Pues, los comenta básicamente lo mismo, los habitan de esas realidades cercanas de lo que se vive en el País Vasco, de lo que se vive en los medios de comunicación, los habitan de la comunicación informativa del País Vasco. (E-13)

Por ejemplo, el tema de la autovía. Yo, por ejemplo, hace poco vi en la televisión o tenía la radio en el coche puesta, sí, tenía la radio puesta, y me dejó pensando una serie de gente que iban de informaciones, pues hablaban sobre la gente que estaba en la coordinación de la autovía, y varias repeticiones de por lo que lo que le están haciendo, bueno eso es la gente de ETA que lo dicen que quiere es meter bombas que está así y así.

No se olvidaron que una autovía según como que no es peligrosa, porque hay gente que está diciendo que se va a cargar un valle de ... y que resulta que lo que voy a poner con diez minutos, y la gente que hace es más stress, y que hay otras cosas, otras cosas más, porque al final la gente no se fía porque nosotros que Euzkadi la gente tiene un, ese problema es claro, porque por ejemplo, si en Andalucía quieren meter el problema es distinto porque allí como no existe ETA y no existe HB, pues resulta que igual hasta la gente, digo yo, que lo veía, aquí no lo ve, porque se acuerda todo el tema de lo que es ETA. (E-8)

En lo relativo a la tercera dimensión, se entiende que los medios de comunicación contribuyen a crear una mala imagen de los vascos, en general, y del colectivo nacionalista radical, en particular, a través de la no explicación de las causas de la violencia de ETA y del intento de debilitar y ocultar los rasgos diferenciales del País Vasco.

Cada periódico defiende entre nosotros los intereses de la burguesía o los del pueblo trabajador vasco. Con todos los matices que se quiera, esto es así y no hay que idealizar las realidades, ni siquiera las tristes: la mayoría de los periódicos sirven para dar dinero y para reforzar la llamada nación española y el sistema capitalista

Salvo alguna rara excepción (AO-16)

En estos tiempos en los que la profesión periodística se está convirtiendo en algo cada vez más execrable, en un continuo plegarse a las exigencias del Ministerio del Interior, la figura del periodista "triumfante" es la del redactor-policia. Para éste, toda posible novedad "profesional" se realiza en la esfera de la intoxicación y manipulación informativas (M-1)

Lo prioritario, pues, era tergiversar hasta lo inimaginable para intentar arrinconar a HB y ETA. Y por supuesto, como consecuencia paralela, aparecer como paladanes de la democracia, ética... 'Hipócritas'. Pero, ¿qué han hecho estos partidos ante tantos otros asesinatos de ciudadanos vascos a manos del GAL, la Policía...? ¿Qué han hecho ante las decenas de muertes por la droga de jóvenes vascos a manos de unos «desconocidos» que los envenenan impunemente? ¿Qué han hecho en Elgoibar ante los ya siete jóvenes muertos por la droga estos moralistas de pacotilla? ¿Dónde han estado las instituciones y esos partidos en esos momentos? ¿Cuántas manifestaciones han convocado? ¿Quién utiliza con descaro y desvergüenza la necrofilia? (M-24)

Esto unido a la creencia de que la situación es diferente en el País Vasco y que se oculta la "opresión" que sufre, dan una idea de la distancia percibida entre cómo es la realidad y cómo se ve desde el exterior.

Hay que ver cómo es algo concreto lo que reprime: el Estado Español, o sea, Madrid, está claro que oprime, reprime algo, pero no reprime a uno de Cáceres, o no reprime... Es que aquí, por ejemplo, niaca al exterior, por todos los puntos que puede, y ataca a la cultura vasca, por todos los puntos que puede, y estrangula en ese sentido todo lo que puede.

En fin, es la misma estrategia esa de hablar con una serie de gente que se considera nazi, creo que es un argumento suficiente para hacer ver que cuando se lucha contra algo, es porque ese algo existe. No sé digo yo. Es algo complicado de hacer ver a alguien que esto es una nación, pero bueno... (E-17)

Es un sencillo de explicar que yo pienso que la gente muchas veces, hay veces también que dicen "pues que les dejen ser lo que ellos quieran" y que nos dejen a nosotros en paz". No es tampoco eso nosotros.

Yo pienso que hay muchas cosas en el Estado Español que solamente se pueden comprender viviendo aquí, o estando con gente de aquí, aunque esté fuera. Aunque yo pienso que la única manera de conocer bien esto, y probarlo de ello son los artículos, cuando un artículo de un periódico se hace desde Madrid, o se hace desde aquí, aunque sea el mismo periódico, se ven de diferente manera, eso además está demostrado, es vivir aquí.

Yo pienso que es sencillo llegar, lo que pasa que hay una fobia, eso es evidente, que hay gente que nunca llegará a entender razones HB+ETA País Vasco=terrorismo.

Lo que pasa que vamos a lo de antes, que si de dos personas que queremos hablar, una no quiere, entonces no hay nada que hacer, y yo con ese tipo de gente, y se digo que me he topado con muchos malagueños, cadobeses, extremeños andaluces, y no hay ningún problema... con la gente que puede llegar a hablar de tú a tú, no hay ningún problema y lo comprenden.

Yo, si lo único que pide es que me dejen ser. (E-16)

P: ¿Cómo le explicarías lo que pasa aquí?

R- Pues, que se de una vuelta, sinceramente, y, es cierto, además, porque yo sé de gente que ha venido aquí de fuera y se ha quedado extrañado, "es distinto de lo que me hablan contado a mí" y, la conclusión que pueden sacar de lo que oyen por la televisión, la prensa y así. Y explicarles que aquí no se mata por matar, ¡eh!, y que la represión de aquí, allí no la tienen, o no la ven porque no la tienen, pero que aquí, realmente, estamos oprimidos, reprimidos y

P- Y, ¿a la gente del resto del Estado?

R- ¿Qué le digo?. Qué se de una vuelta por aquí. Yo creo que unos cuantos que se han dado unas vueltas por aquí, sí que han visto. Hace poco, uno de Cáceres decía, bueno, de segundas, que le decía, ya verás cuando lleguemos allí, le decía a uno de Sevilla, ya verás cuando lleguemos allí como te das cuenta de que aquello no es España ¿no?. (E-12)

En general, se puede decir que existe una visión pesimista sobre la posibilidad de encauzar una imagen positiva, puesto que las únicas maneras de hacerlo serían el "vivir aquí" o "ver lo que sucede" o, al menos, poseer capacidad crítica con las informaciones que les llegan y con el sistema en general.

Se repiten frases como "¡que se pongan en nuestro lugar!", que en realidad quiere decir: "¡que vean, entiendan, valoren y sientan lo mismo que nosotros!", que tengan nuestra misma definición de la situación:

R- "Que digan, por ejemplo, si se llevara allí a la etnia vasca y oprimiera a la gente y si obligasen a todo el mundo a aprender Euzkera?" (E-6)

En primer lugar, para entender así, nosotros tenemos que venir allí, y después allí, tranquilamente todo el que viene no necesita escuchar allí no pasa nada, pueden ir tranquilos porque los vascos no se meten con nadie, solo se han metido con ellos. Los vascos no han dado guerra a ningún pueblo, lo que pasa que al Pueblo Vasco han venido muchos a darle guerra y ahora también han venido de fuera. A los vascos nos dejan en paz y no pasa nada, y, como, por la historia a ver dónde hemos ido nosotros a conquistar a algún sitio? Nosotros hemos ido a donde y hemos estado en nuestros pueblos, en nuestra casa y han venido, y por eso lo estamos defendiendo. Y para ver así tenemos que venir allí y ver lo que hay allí tranquilamente.

En lo comprenden todos los que tienen cultura, porque yo fui a Asturias el año pasado y así por la amistad civil por el asturiano, y el asturiano que venía con nosotros empezó "como una amistad" porque la amistad civil en todas las partes son iguales", y me lo dijo, "cuando es que nosotros tenemos tanta fama" y dijo, "pues yo voy allí tranquilo, yo sé lo que hay allí, yo sé que no hay nada que me digan nada, ni la propaganda que han en, ni nada, allí se los dejan en paz, los vascos no han en nada, ahora si se meten con ellos" (E-19)

En última instancia se reclama comprensión, solidaridad, respeto y reconocimiento de los derechos del Pueblo Vasco, sobre la base de que este problema no tiene que ver con ellos, y que por lo tanto la consecución de las reivindicaciones no supondrían ninguna consecuencia negativa para el resto del Estado, sino todo lo contrario.

La menor significatividad de estos que se sitúan fuera del territorio definido como propio y que se supone participan conjuntamente de la definición ofrecida por el Estado, puede llevarse a planteamientos según los cuales, en última instancia, se les invita a que "dejen de preocuparse por lo que sucede aquí" (E-8) y a veces a través de un planteamiento radical "esto no es España", "yo no soy español" (E-12-18). Según esto, si la solidaridad y la comprensión no se produce, ello no significa una interferencia o

problema grave para continuar por el camino marcado. Ello es así por la convicción de que el poder de las mass media y de la lógica del Estado hace inútil cualquier intento de explicación de su visión de la realidad.

Pues eso, que nosotros no nos consideramos españoles y tal, y que nosotros aquí tenemos nuestro propio sistema, que nos lo han cambiado. Que estamos sojuzgados por el Estado Español y el Francés, y que, ¡yo que sé!. Que si tú eres de Cáceres pues mira, me parece estupendo que seas de Cáceres, yo no te voy a decir nada, pero que nosotros somos diferentes. Esque, 'cómo le vas a entrar, a cierta gente', que son de lo más contra

no nos consideramos españoles. Vosotros no os considerais vascos, pues no sois vascos, nosotros no nos consideramos españoles

Que se consideren ellos ... lo que sea, también, y no españoles. (E-1)

Entonces, a parte de que se den una vueluita por aquí le digo que no soy español, entonces, en ese momento, algunas personas que se lo he dicho empiezan a discutir, entonces a partir de que dices que no eres español, pues se replantean unas cuantas cosas y puedes entrar a discutir, si es una persona que puede mantener una conversación normal, si es una persona totalmente cegada entonces es mejor que lo dejes ¿no? (E-12)

Pues que dejen de preocuparse de lo que no debería de importar en todo caso, más que eso. Yo no sé si es saberlo, yo creo que es una actitud. A mí no me preocupa nada, no me preocupa en absoluto, es más me parece como muy conveniente y saludable. (E-8)

... en otros momentos en la Guerra Civil, han sido más radicales allí que aquí, y por toda la represión que han tenido allí ... que intenten comprender lo que ocurre aquí con lo que ha ocurrido allí en otras épocas, o períodos históricos, y a ellos, como les toque, me imagino que saltarán lo mismo que ocurre aquí con las fábricas, mientras que a ellos no les toca son más formales que la ... y no se preocupan de la fábrica de al lado, y en el momento que les toca a ellos pues a quemar Euzkalduna, y el puente de Devito, cortarlo con sopletes, si hace falta. (E-7)

8.5 LAS TRANSFORMACIONES DE LA VIDA COTIDIANA: VISION DE LA HISTORIA RECIENTE

Nos encontramos en una sociedad que, evidentemente, no es la misma de la de la época en la que nació Herri Batasuna, como cristalización del movimiento generado en torno a ETA durante el franquismo.

A partir del advenimiento de la Transición democrática se han generado multitud de conflictos y cambios en la sociedad vasca. Cambios políticos y desarrollo socio-económico han traído consigo unos modelos diferentes, no sólo en la forma de entender y participar en la política, sino también en las relaciones cotidianas que se producen en una sociedad pluralista e inmersa en un proceso de racionalización política irreversible.

La consolidación de pautas sociales similares a las del ámbito occidental desarrollado, nos acercan a una disolución progresiva de las redes comunitarias de la vida social y a una restricción de posibilidades, diferenciación de discursos, e institucionalización de canales de participación. Todo ello, evidentemente, difiere de las

características de la sociedad de la transición y, sobre todo, condiciona y emarca el discurso del nacionalismo, sus propuestas y el desarrollo de su mundo social.

El objetivo del presente apartado es el análisis del discurso que los entrevistados poseen acerca de estas transformaciones de la vida cotidiana, de la inserción de la nueva generación y, por último, de las etapas más recientes de nuestra historia: franquismo, transición y consolidación democrática.

En lo que se refiere al primer punto, esto es, a la percepción de los cambios que se han producido en la vida diaria de los ciudadanos, los entrevistados fijan su interés fundamental en la desmotivación o pérdida de conciencia, en relación a su visión de un País Vasco dividido y reprimido. De un País Vasco que permanece con sus demandas insatisfechas.

En este contexto, "el poder", las instituciones y los partidos que participan de ellas, con la firma del "pacto por la paz" y la aquiescencia de los medios de comunicación de masas, se unen a la propia dinámica de desarrollo económico-social y a la pujanza de la racionalización política y la privatización.

Esto ello trae consigo una imagen de la sociedad actual, según la cual los habitantes del País Vasco basan sus vida cotidiana en unos intereses que distan mucho de corresponderse con los patrones que rigen el mundo social del colectivo nacionalista radical.

Según estas percepciones, el individualismo, la competitividad, el desencanto, la desmotivación y la pérdida de conciencia se imponen de forma creciente en la sociedad, lo cual tiene un impacto en su visión de la problemática del País Vasco.

La desarticulación de la vida colectiva, la represión selectiva, la falta de inquietudes políticas, la delegación en los profesionales de la política y la excesiva racionalización de la vida social suponen para nuestros actores una "dejaición" de los principios y valores contenidos en el universo nacionalista y en un discurso "progresista" de lo social. Se produce una acomodación de las propuestas y reivindicaciones a la estructura institucional actual y se destruye el tejido social, que proveía de intensidad a la vida colectiva, generando lazos comunitarios base del discurso nacionalista de la transición y segmentando a la colectividad.

Al mismo tiempo Maqueo es de los que ha advertido que los diez años de reforma han resultado mucho en la despolitización o desideologización de la ciudadanía "y esto se refleja no sólo en

nuestro caso, sino en el de todas las formaciones". "Esto -insiste- hace que la actividad política ha dejado de ser preocupante, ha dejado de ser vivencial, un tema que arrastre como lo hacía a finales de la década de los sesenta o primeros de los ochenta y esto es una de las estrategias de los partidos de la reforma para intentar consolidarse: hacer que la gente delegue su capacidad de hacer política, su capacidad de intervenir, de trabajar, por medio del voto en los partidos". (EMC-4)

A nivel de vida aunque haya mucho paro, y, por otro lado, existen formas compensatorias de hacer dinero a esa gente, ya sea mediante seguro de desempleo, ó porque siempre se pide o se sabe a familia, o se vive con los padres, es decir, que aunque se viva por un lado la imagen de que, joder, hay una crisis industrial, pero por otro lado la gente está relativamente, ¿cómo diría yo?: acomodada, no sé si sería la palabra adecuada, pero bueno, no vive con el agobio ese de "no tengo para comer", eso supone que bueno, que ya no se viven los problemas con la inmediatez que se vivía antes. (F-1)

Sí, yo creo que estamos peor, yo creo que hay menos conciencia.

Es que claro yo voy a decir una cosa que igual lo he repetido varias veces cuando peor se estás es mejor, antes se estaba peor no se nos oprimía más, entonces la gente tenía más conciencia, pero es que eso es una realidad, en este momento la gente, y lo que está claro es que estamos en Europa, entonces les vas dando cuenta que a pasos agigantados se avanza hacia donde estaban los otros hace años.

Entonces si en Francia, Alemania y tal, los partidos políticos están aceptados totalmente y el sistema capitalista como tal, en un plan tan atroz como existe hoy en día, está aceptado, pues aquí también se ha aceptado, para mí está claro. (E-4)

Hoy en día cada vez va a menos, hay gente que no sale de su vida propia, de su vida personal, desgraciadamente eso sigue ocurriendo, cosa que en Estados Unidos, por nivel de las relaciones sociales, etc. etc., que existían no se daban.

Es que ahora hay mucha gente que se está empezando a cuestionar si el sistema capitalista es el mejor de los sistemas, ¿por qué?, ¿no?, y eso es otra cosa. Porque eso a la hora de enfocarlo es una cosa muy diferente, tienes que enfocarlo tienes que responder de otra manera, pienso que precisamente nuestra batalla ahora sigue siendo la misma pero tiene otro componente muy diferente que es el de romper con toda esta tendencia consumista que hay ahora, y tomar otros valores diferentes. (E-5)

Evidentemente mucho menos, porque eso ha sido una táctica, yo creo, que muchos casos diseñada desde el propio poder.

Nos han ahorrado a — bueno, por un lado hemos entrado en una sociedad super consumista ¿eh?, que nos hace alejarnos de la preocupación por la justicia, y solamente nos hace interesarnos por alcanzar mayores cuotas de consumo o etc.

Por otro lado la mayoría de los partidos políticos que han entrado en el juego institucional, -y ahí habría que hacer salvedades, por supuesto- pues se ha preocupado más que nada por tener su propia representación, sus propios negocios y a sus electores que les den marquilla. (E-8)

Yo creo que la gente, en general, se preocupan menos. Creo que siguen existiendo sectores menores de la sociedad tan ideologizados como antes, pero hay una gran mayoría que pasaría ampliamente, me refiero a la vida diaria, como preocupación, pues sí, vas a votar y tal, pero el sentido de la militancia, por ejemplo, yo creo que ha cambiado completamente. No en estos sectores de la izquierda abertzale, porque yo creo que se sigue manteniendo, pero en general sí. (E-13)

Pero vamos que la incidencia del cambio de gobierno en la vida diaria, es esa o sea que se da una sensación de falta libertad, entonces la gente cree que es libre, cree que está en democracia, que ya está todo solucionado, entonces verdaderamente se cree la película y eso desmoviliza mucho, ese es el único cambio que yo creo que hay, pero cambio real, ninguno, vamos, por lo menos, yo creo que la represión sigue siendo la misma, más o menos sutil. (E-17)

La gente se tiene que quemar, y la gente que no se incorpora a la pelea es porque, bueno, le han comido el coco de tal manera que sus preocupaciones en la vida son otras, ¿Así de claro?, ponen lo principal en el tener coche, el tener novia y el ir a discotecas, pienso yo. (E-18)

Ahora bien, según esta visión, ello no quiere decir que toda la sociedad vasca este inmersa en esta dinámica. Bien al contrario, se asegura que la sociedad vasca todavía posee "aletargado" el sentimiento y las dimensiones afectivas y valorativas del discurso nacionalista, aunque solamente salga a la luz ("explota") en circunstancias límite, o bien, en épocas electorales.

A mantener vivo este espíritu contribuye -según su imagen- el revulsivo que supone la existencia de un gran sector de la población (el colectivo nacionalista radical) que no se deja absorber por el marco actual y que, contra la dinámica dominante, mantiene una alta densidad de vida colectiva, con una gran capacidad de movilización social -en el sentido crítico y participativo de la política- y una impregnación valorativa de los fines sociales y políticos. Así se mantiene un fortalecimiento de la dimensión colectiva por encima de la privacidad y el individualismo que se imponen en la sociedad actual.

Entonces, hay un aislamiento, una individualización y una conciencia pequeño burguesa agudizada. Pero esto también hace, que, por otra parte, la gente que se diferencia, de alguna forma, tenga más claro que tiene que ser más coherente en su dinámica y tiene que cambiar, muchas veces, de ideología, tiene que tener más imaginación, más creatividad para luchar contra eso, eso que se quiere legitimar, el tema de que nos den todo hecho, de que la política es para los políticos, fuera aparte de eso, ya hay gente que piensa por nosotros.

Luego el sistema de consumo en el que vivimos, no hace que las relaciones sean más estables, más profundas, hay mucho superficialismo, entonces se tiende a la individualización, y no a la organización. Entonces creemos que la izquierda abertzale, en Euzkadi, tiene un papel de la... porque es en esa carencia donde se va a poner más interés. (E-11)

Es que yo conozco la militancia de los últimos años, y yo sé que es una militancia bastante anormal, en ese sentido, de que ves que en otros partidos políticos no se da, no existe, es decir, puede existir el partido pero sin esa militancia diaria.

Veo que la gente que milita en la izquierda abertzale está trabajando todos los días, en reuniones, en mítines, haciendo carteles o pegando pancartas, todo el día.

Y yo sé que, en otros partidos eso no se da, se puede dar 15 días antes de las elecciones. La militancia en la izquierda abertzale se exige, por ejemplo, movilizaciones constantes, estar sacando gente a la calle constantemente, eso no lo hacen otros partidos. (E-11)

En pequeños pueblos no hay HB, pero quitando HB no hay oposición política.

Si me preguntaras a nivel de HB sería a lo mejor otra cosa, pero, a nivel general hay un descenso. (E-10)

Pues no sé, yo creo que la izquierda abertzale... la gente que se mueve en torno a la izquierda abertzale no es fácil de engañar. No es el resultado de a pie, que le dicen que "esto es una democracia", y se lo cree. Es gente crítica, que tiene la suficiente capacidad de análisis, en general, como para no creerse la película, entonces, yo creo que sigue habiendo igual de duramente que antes, y, desde luego, la representa la izquierda, lo están sufriendo tan duramente o más duramente que antes. (E-17)

En segundo lugar, si tenemos en cuenta esta percepción que posee el colectivo sobre las transformaciones que se han producido en la vida diaria de los ciudadanos y los parámetros sobre los que se estructura la cotidianeidad de la vida social, es fácilmente

inteligible la imagen que ellos poseen sobre las nuevas generaciones, su papel, preocupaciones e influencias en el marco político actual.

Aunque, en alguna ocasión, se da "por supuesto" que el colectivo nacionalista radical es al que más jóvenes se adhieren y, por tanto, Herri Batasuna es la opción electoral a la que más jóvenes votan. Sin embargo, esta no es una opinión totalmente compartida.

Según esta percepción, lo que caracterizaría a la juventud actual ¹ sería el "pasotismo de la política" y una inmersión más fuerte en los parámetros de privacidad, consumo y ocio.

La despreocupación, la superficialidad y el consumismo serían consecuencia de la no existencia de una opresión clara y generalizada, de la no experiencia directa de otras situaciones históricas y de las dificultades para elaborar un discurso que no consigue "llegarles", que no consigue entrar en su vida.

Para los mayores, esa decadencia del "espíritu de compromiso" en los jóvenes se debe -al igual que para el resto de la población- al engaño, la propaganda y la ausencia de necesidades y de ideas.

Aún así, también existen jóvenes conciencizados, lo que supone para el colectivo radical una reafirmación en su capacidad de resistencia y lucha, a la par que un éxito en el poder de su discurso y en la definición intergeneracional del mismo. Todo ello es visto desde el colectivo como algo normal, puesto que se piensa que su catalizador político HB, es el que más se preocupa por ellos.

A nivel de cambio de generaciones, ahí, lo que ocurre, para mí, lo que pienso es que por ejemplo por parte de la izquierda abertzale cuesta conectar con ciertos sectores, igual es porque esos sectores ahora no tienen ningún tipo de preocupación y antes sí tenían.

A nivel, igual, de juventud. Es decir, que, teóricamente, ó, parece como si toda la juventud se identifica con la izquierda abertzale, pero luego ves resultados electorales y los jóvenes a quienes votan son al PNV y Euzko Alkartasuna, entonces dices, si tan radicales son, si toda la juventud tiene planteamientos tan radicales, luego por qué no se moja, no digo en HB, currando en otro tipo de colectivos o de plataformas o de organizaciones o de organismos a otros niveles.

Se dedican más a otras cosas, bueno, es un aspecto más — los aspectos lúdicos se han potenciado y toda la gente se dedica, bueno, dicen "tampoco me voy a meter con esta banda porque me van a poner a currar o me van a poner a, me van a poner en una manifa y..." (E-1)

¹ Juventud que, no lo olvidemos, no ha experimentado directamente el franquismo y cuya racionalización de los ejes históricos que dieron origen a la problemática actual ha sido posterior y, por lo tanto, indirecta a través de canales de socialización encargados de filtrar las experiencias y sobreenfocar determinadas dimensiones.

Cuando fué lo del Parlamento europeo, que HB bajó, ¡joer!, yo no estaba de acuerdo con lo que se decía, ¡joer!, es que ha habido, lo que se ha lanzado igual ha sido un rollo menos radical, había que haber hecho más radical, la gente ha pasado, la gente joven, porque fundamentalmente siempre se ha centrado en la gente joven, la gente joven ha pasado porque no se ha sabido llegar a ellos, porque habéis que haber ido con vocabulario más de izquierda, más tal, más cual. Yo he dicho siempre que ese análisis es mentira, porque yo lo veo aquí en propia casa. Entonces te das cuenta que, hoy en día, no tienen la opresión que teníamos nosotros hace veintier años. Entonces, no palpán nada, entonces la juventud, que es lo que ha pasado en las últimas elecciones, ¡joer! pues que ha habido un montón de gente que iba a votar, nueva, y que ha habido gente que se ha abstenido o que le han votado al PNV, o sea, hoy en día, yo estoy convencido de que chavales de dieciocho años, hay una media grandísima, no digamos nada de las universitarias, pero también de gente de la calle, que le votan al PNV o se abstiene, y que por mucho que se diga yo creo que no (E-4)

Bueno, la gente joven yo creo que a veces está... Yo creo que es muy difícil mandar un mensaje a favor de ellos, que les llegue, pues porque el resto de los mensajes son muy fuertes.

Hoy en día, para un joven, quizás en la época de la transición o al principio, para un joven lo importante no era buscar un trabajo, tener un coche, etc..., yo que sé, comprarse un piso en una zona muy buena. Hoy en día diríamos que son los valores que marcan, que mandan, los que está proyectando la sociedad... es que hoy hay menos jóvenes sensibilizados. (E-8)

La gente se quiere hacer su vida tranquilamente entre comilás que es lo que les parece que tienen que hacer y punto ¿no? Entonces, ¿la gente joven en general? Pues, totalmente, cada día más. (E-17)

Están engañados y luego que se influye mucho por la propaganda, porque hay en mi, hay propaganda, y claro se escapan. Otros no están satisfechos, pero como les dan... pues se despreocupan y además ya sabes, esta juventud no es como la nuestra, han tenido todo lo que han querido y han encontrado todo hecho, y... luego todo esto de las drogas y vicios y todo esto ha pegado un frenazo muy fuerte, y la gente se tira a la bartola. Pero eso ya se sabe, los que tenemos que seguir trabajando somos nosotros, ahora no lo tenemos perdido, y la esperanza, ¡bueno!, eso... Además los que vienen donde nosotros es gente buena que salen por diez o veinte cada uno, ¡eh! y saben mucho, mucho, hablan y todos a callar, ¡eh! (E-19)

Se entiende que los que se suman a la opción radical -precisamente por salir de un ambiente que no es favorable a la participación- son jóvenes muy preocupados y concienciados cuyo compromiso tiene más mérito que el de otras épocas, en que la "situación" era más claramente perceptible y, por lo tanto, su definición desde el discurso radical más plausible y permeable.

A pesar de todo, el signo de los tiempos parece haberse adentrado también en estos sectores de jóvenes que participan del discurso radical. Se asegura que, a pesar de la voluntad, la discusión y teorización que otorgan consistencia al discurso y facilitan su expresión, brillan por su ausencia.

Yo veo que dentro de la gente de HB, en concreto la que está en JARRAI, uno de los problemas grandes que veo dentro de la juventud de HB es el problema de que la gente es muy racional, en el sentido de estar prestas, de tal, es un enfrentamiento que tiene su lado positivo, pero yo le veo también un lado negativo, en que eso no lo materializas en decir bueno yo voy al instituto y voy capaz, bueno hay excepciones, como en nudo, yo hablo de globalidad, de que veas que el río es capaz de llegar a los demás y explicarlo.

el otro día han pasado por ejemplo por el tema del GRAPCO ¿no? pues yo me acuerdo que hace quince años pasó una cosa de estas y si se hubiera pasado, hubiera habido automáticamente una asamblea en la que se discutía, uno a favor, otros en contra y se debatía y tal, y al final se sale igual tienes que coges

un palo para sacar ... el método igual es el mismo, pero el análisis es distinto, entonces se debatía, yo veo que hoy día los chavales vienen del instituto y les preguntas y te dicen "no los del GRAPO," pero bueno, ¿han muerto o no han muerto?", "no, no han muerto pero se ha decidido que se pare", "pero, después, ¿vais a Bilbao a la manifestación?, ¿porque habrá?", "no, tenemos a la tarde partido de fútbol y tal ... vamos al fútbol". (E-4)

Aparte de eso habría otra cosa a resañar y es que la juventud actual no ha conocido tiempos anteriores, entonces.

Pero es que ahora esa perspectiva, se ha perdido, no sólo ideológicamente sino por deferencia ¿no?, o sea, el personal habla de un franquismo, y el personal siete años en el franquismo, el que tenía ¿no?, entonces que ... es que ya no es eso, es que la inmensa mayoría de la gente joven, digamos, en la edad más activa o potencialmente más activa, no es que no haya vivido la reforma, es que sólo ha vivido la fase socialista. Sólo ha vivido con el PSOE, o sea, desde que tiene uso de razón sólo ha visto al PSOE, entonces su referencia es ésta y es muy difícil remontar la historia hacia atrás. (E-5)

Pero quizás los que están sensibilizados lo están de una forma más consciente, o diríamos que es más válido que en una sociedad como ésta haya jóvenes que aún, hoy en día, se preocupen, no sólo por problemas que le afecten a él directamente, sino a un colectivo, a la sociedad en general. (E-6)

Ahora creemos que la gente joven que acude a militar en la izquierda abertzale y así todo somos los que tenemos más incidencia en ese tipo de gente. Es que no es tan fácil, es que la sofisticación en todos los sentidos hace que tú tengas que redoblar los esfuerzos, pero conseguimos el acercamiento de los jóvenes. (E-11)

En tercer lugar, en cuanto a la visión que poseen los entrevistados de la historia reciente de este país, nos encontramos con que, retrotrayéndonos hasta el franquismo, la valoración negativa de este periodo es general, sin embargo se le otorga una gran importancia, puesto que de dicho periodo se extrae la memoria histórica que guía el movimiento desde su base, con la represión, el nacimiento de un gran número de dirigentes y un fortalecimiento social y reconducción discursiva del universo nacionalista.

Bueno, pues, desde mi punto de vista, el franquismo, significó para este país, -y hoy sigue redibujando incluso ¿no?, el que la represión fuese muy grande, pero esa represión de alguna forma hizo que saliese mucha gente dirigente de este país ¿no? y que, también al ser muy castigado haya una memoria histórica mayor y sobre todo memoria histórica no voy a decir política ¿eh? -porque no creo que tampoco aquí haya más calidad política en la gente ¿no? a nivel popular-, sino una memoria histórica represiva, esto ha hecho que que aquí, de alguna forma, haya sido muy difícil introducirla ¿no? muy difícil, había mucho odio por las dos partes, mucho, entonces ... había y sigue habiendo, es una evidencia, vamos. (E-3)

En general, podemos decir que la represión e imposibilidad de expresión de todas las reivindicaciones nacionalistas gestó la base de un discurso que ha sido realimentado hasta nuestros días, con un acoplamiento necesario a las condiciones cambiantes, pero sin transformaciones radicales en su estructura. Esto es fácilmente perceptible al examinar el discurso acerca del periodo de transición, el de institucionalización y el de consolidación democráticas.

La rememoración del discurso generado en la transición se deriva de una lógica según la cual "la transición no se ha dado". Se entiende que la transición es simplemente

una readecuación del sistema franquista, un acoplamiento para su integración en la órbita occidental de desarrollo. Según este punto de vista, los problemas del País Vasco, de libertades, de justicia social, represión, poderes fácticos, y otros, siguen sin resolverse. No se ha dado una ruptura con las estructuras anteriores y, por lo tanto, es un proceso viciado, de engaño y fraude para las expectativas del "pueblo".

Quiere decir que se sigue como antes, pero con unas nuevas instituciones, y que se sigue como antes, y que reivindicaciones que eran fundamentales como la unidad territorial, como el autogobierno quedan sin respuesta, o tiene una respuesta insuficiente por parte del nuevo estado, de la nueva forma de estado.

Entonces, sigue existiendo ese sentimiento de insatisfacción, sólo que ahora, el problema, no va a venir sólo del exterior, sino que va a ser un problema interno desde el momento que hay sectores, incluso el nacionalismo, que aceptan esa vía de la reforma. (E-13)

Las repercusiones directas de este "cambio" se corresponden con la visión que tienen sobre las transformaciones en la vida cotidiana. Esta "tapadera" (como ellos definen la transición) se convierte en un proceso determinante a la hora de analizar las causas de la situación actual de la sociedad. El olvido de los principios, la desmovilización, la apatía, la división del nacionalismo, la represión selectiva, la decepción, la disolución de colectivos, la dejación de la política en manos de profesionales y el ocultamiento de las reivindicaciones básicas, son algunas de las consecuencias derivadas de la etapa de transición.

P. ¿Qué es para ti el proceso de transición?

R. Es un proceso que fue de dictadura, a dictadura.

P. Pero algo habrá cambiado, ¿no?

R. Sí, claro, pasamos del palo, cada vez que habríamos la boca, a Suárez y esta gente, que te dejan salirte, o sea, es eso, de una dictadura se pasa a una situación donde se permite, se empieza a fomentar, o no se si fomentar, pero por lo menos se permite el asociacionismo. En función de eso, se empezaron a crear colectivos y tal y de alguna manera, te mueves con un poquito más de libertad. Pero, desde luego, la represión de cara a la izquierda Abertzale sigue siendo tan dura o más. (E-17)

Entonces, creo que hubo expectativas muy interesantes y positivas en la década de los 70 y principios de los 80, en la cual se pensaba que se podía conseguir una serie de cambios. Ese proceso que es vital para entender como estamos en estos momentos porque allí que no se dio es la ruptura con todo el periodo pasado, tanto a nivel de jueces, de política, de instituciones, de leyes, etc. o el hecho de intentar repartirse la cuota de poder que se habrían a las burguesías locales para los partidos que aspiraban a gobernar, etc. ... que hizo retrocederse y olvidarse algunos de sus principios y algunas de sus reivindicaciones en toda la época última del franquismo. Esto hizo que haya habido unos años en Euzkadi, que haya habido desmovilización, apatía, un pesimismo, un no ver claro por donde ir y esto afectó al conjunto del pueblo vasco y al conjunto del movimiento ecologista, que fueron años de no saber por donde ir, a donde ir. (E-2)

P. ¿Cómo percibes tú el proceso de transición?

R. Bueno, yo lo percibo con un proceso con muchos adjetivos, proceso de engaño, proceso de fraude, proceso de comercio político, de vendetta política. Creo que se ha ido dejando porones en la herencia de este país, de Euzkadi en relación con la transición, se ha ido dejando porones de muchas reivindicaciones que en un momento fueron concretas. No sólo reivindicaciones de tipo nacional, sino reivindicaciones de tipo social, predominantemente el proceso de transición está sirviendo para enmascarar un mantenimiento del poder.

Yo creo que el proceso de transición ha contribuido a la disolución de muchos colectivos ciudadanos, que se han alejado de la política y la han puesto en manos de profesionales de la política, entonces a mí me parece que es bastante penoso que los procesos de transición sean como éste en todo caso, se ésta hablando ahora, se ha hecho en América Latina un proceso de transición que se han querido equiparar al español

Yo creo que con respecto al problema nacional la transición ha servido para descentralizar un Estado que se mostraba ya incapaz de resolver sus gestiones administrativas diarias incluso, y es el poder que se ha conferido a las diferentes administraciones autonómicas, haciendo un sistema además totalmente absurdo de igualación... a mí me parece que, en concreto y para contestar tu pregunta de forma más sucinta, yo creo que a nivel nacional el proceso de transición es otro encubrimiento de las auténticas ansias de autodeterminación de este pueblo, al que todavía no se le ha ocultado en absoluto, de si se quiere autodeterminar. (E-8)

Bueno, en este momento nosotros pensamos, yo pienso que lo que se llama transición, en realidad es una readecuación del sistema y de su estrategia ... Que ellos dan por cumplida la transición, es su problema, nosotros no damos por concluido el problema nuestro, entonces para nosotros, la transición — (E-11)

¡Bueno, yo no la he vivido!. Bueno, la he vivido, la he vivido como ¡Pues! pues creo que es un cambio de, cambio del poder, del poder en su manera formal. Yo sí que creo que ha cambiado algo, ¿no?, durante esos años ha cambiado algo, pero no ha cambiado lo sustancial, para mí. Lo que es más importante para mí, las posibilidades de motivación nacional y social. (E-12)

El proceso de transición ni ha existido siquiera. (E-14)

Empezamos ya en la misma transición ha habido un proceso ya viciado, viciado, desde el principio, entonces todo es una consecuencia del actual — La transición, — yo pienso que mientras el conencioso, el conencioso vasco no se arregie estaremos en época de transición. (E-16)

Para este movimiento el reflejo de todo ello es el establecimiento de una división en la sociedad en dos polos: los que aceptan y los que rechazan la reforma. La cristalización actual de esta segmentación es el pacto de los partidos del "bloque democrático" y, por otra parte, la pontencialidad y fuerza del colectivo radical reflejado en la coalición Herr Batasuna.

Esta segmentación-división de la sociedad en dos bloques es la base sobre la que descansa la percepción de que, en realidad, no se han estabilizado las estructuras del sistema actual, que el proceso no ha concluido, y, por tanto, la reforma no se ha consolidado.

Desde un punto de vista general pienso que la gente en este pueblo, como en el resto de los pueblos, no se puede comparar, sino motivada por diferentes intereses según como este situada en un lado o en otro de la sociedad, en el lado de los opresores u oprimidos, en el lado de los que se dejan hacer o quieren hacer. Aquellos que dicen "Bueno no ha sido posible hacer otra cosa y nos contentamos con lo que podemos, con lo que tenemos y sigo votando seguridad, sigo votando con tal de que no me quiten lo que yo he conseguido", o esa gente que todavía sigue siendo inconformista o que sueña con dar un cambio mayor, de colocarse en una situación mejor para cambiar esta sociedad, con la que no está de acuerdo, con el actual marco, ni jurídico, ni político, etc. O que tiene familiares, que tienen amigos en la cárcel o en el exilio, gente que sueña con las actuaciones sociales y nacionales de este pueblo. Yo personalmente pienso que hay vida, mucha vida en este pueblo, en el segundo de los grupos y hay una potencialidad que no han sido capaces, ni el sistema, ni los partidos vendidos al sistema, de acabarla, y esa potencialidad es en la que nuestro organismo está insertada. (E-2)

Bueno yo sí creo que el sistema, hoy en día, tiene una aceptación por parte de la gente, grande, y aquí a nivel de Euskadi, pues también la tiene, lo que pasa que es el sitio donde menos. La prueba es que hay un 20% de gente de HB que por unos motivos o por otros no se siente identificado con el sistema. (E-4)

Evidentemente han cambiado formas, pero la movilización que todo el pacto de Ajuria-Enea hizo el año pasado, con aquella manifestación por la paz y todo esto, eso no se hace en una situación donde las instituciones funcionan con normalidad ¿no?. (E-7)

Si se ha estabilizado en algún sentido, pero digamos que son sentidos superficiales. Si miramos a lo profundo de las cosas, aquí todavía cuando se necesita cada vez más de los cuerpos represivos para afianzar las diferentes políticas, cuando creo que soportamos el índice por kilómetro cuadrado de más policías en Europa, resulta que no se habrán estabilizado tanto las cosas.

... en cualquier momento se demuestra que por mucha propaganda que se haga, luego resulta pues que la gente no se lo acaba de creer del todo. O sea, que ahí hay un sentimiento en la recámara.

En determinadas situaciones ... estalla, estalla. La prueba lo tenemos en que matan ellos un Muguruza y yo creo que hay una conmoción en el País. Hasta nosotros, por ejemplo, lo sentimos ¿eh?, si resulta que estamos vendiendo dos o tres veces más ese día, que un día normal, algo quiere decir eso. (E-8)

La existencia de esa izquierda abertzale en sí significa que la reforma no se ha asentado, por lo tanto en la vida cotidiana existe ese fenómeno, social y político, que la reforma no ha vendido todos sus valores, no ha vendido la moto. (E-10)

La existencia del colectivo radical y de ETA (dentro de él) es la prueba más palpable de que la vida social no se ha normalizado. A pesar de que se admite que existen elementos que aparecen como irreversibles ("unidad de España", "monarquía", "sistema de mercado", "ejército y poderes fácticos"), sin embargo, al seguir existiendo un grado muy alto de insatisfacción en un colectivo importante del País, el proyecto ha fracasado. Según este discurso, el fracaso aún se percibe con más claridad si nos damos cuenta de que "los vascos siguen sin sentirse españoles", es decir, no se ha dado la integración que se pretendía con la institucionalización política. La "Izquierda Abertzale", como "punta de lanza", recuerda y constata que el proceso no ha concluido y que el sistema no se ha consolidado.

9. CAPITULO:

**LA PERCEPCION DEL MOVIMIENTO:
ORGANIZACION, EXPRESIONES Y
CANALES DE SOCIALIZACION**

CAPITULO 9: LA PERCEPCION DEL MOVIMIENTO: ORGANIZACION EXPRESIONES Y CANALES DE SOCIALIZACION.*

9.1 BASES DEL MOVIMIENTO Y SECTORES SOCIALES.

Si analizamos el discurso que se mantiene en el movimiento radical sobre la composición social del mismo, indefectiblemente tenemos que guiarnos por una serie de parámetros, entre los cuales se encuentran: el peso que posee la juventud dentro del colectivo, su fuerza en las zonas rurales y la heterogeneidad estratificacional. Así podremos discernir si existen unos adherentes-tipo que nos permitan acercarnos a las características de aquellas personas sobre las que descansa el peso social del colectivo. También vamos a atender a la caracterización actitudinal que se establece en el discurso como unida a la "calidad genérica" de miembro del colectivo.

Lo que más llama la atención al repasar el discurso de los entrevistados en este punto es la utilización sistemática de la referencia a la juventud¹.

Cuando se habla del peso de los distintos sectores sociales, la respuesta, directa o indirectamente, casi siempre empieza por el sector de los jóvenes. El estereotipo según el cual en el nacionalismo radical el sector de gente joven es el de mayor peso social se pone en duda, se matiza, se asume o se niega, pero la preocupación y el interés por los más diversos motivos es evidente.

** "Pero tú crees que hay algún sector que tenga más importancia?" A nivel global*

* Para completar la documentación en la que se pueden constatar algunas de las dimensiones analizadas en este capítulo se puede acudir, en los anexos, además de los citados, a los documentos siguientes: (AID) nº 26, 46, 63, 101, 103, (MI) nº 6, 11, 19, 25, (D) nº 1, 2 y (EMC) nº 1, 4.

¹ Según distintas encuestas tenemos que:

En 1979 de los votantes de HB el 28% tenían de 18 a 24 años y el 27% estaban entre 25 y 34 años (muestra: 18-24= 16% y 25-34= 22%) Cfr. J. Lina: "Conflicto en Euzkadi" Espasa, Madrid, 1986, pag. 375.

En 1986, el 18% tenían 21 años o menos, el 14% tenían de 22 a 25 años y el 34% tenían entre 26 y 35 años (muestra: 14,9% y 23% respectivamente) Cfr. F. Llera: "Continuidad y cambio en el sistema de partidos vascos: 1977-1987" R.F.P. nº 159, Madrid 1988, pag. 348.

En 1989, el 21% tenían de 18 a 24 años y el 38% estaba entre 25 y 34 años (muestra: 17% y 22% respectivamente). Cfr. Gurmehaga et al.: "Estructura y procesos sociales en el País Vasco" UPV, Bilbao 1990, pag. 408.

R- Es que se asocia a gente joven con gente radical, y eso tampoco es así porque yo, por ejemplo, conozco a gente joven, que hace, si quieres es una especie de chascarrillo o anécdota ¿no?, que hace turnos a nivel de "Ilerriko", pero que está todo el día metido en un Pub, entonces, para cierta gente que igual es de planteamientos más radicales dice: pero ¡joder!, si la gente de los Pub pasa de eso

Normal, pero hay gente también que va vestido de chupa negra que pasa también de H.B.. Entonces no es, digamos, representativo una imagen ó el uniforme de un determinado tipo de gente para decir que ... de todas formas, yo, con gente así, muy joven, no considero que es la más ... (E-1)

P- ¿Tú crees, por ejemplo, que hay determinados sectores sociales que tienen más peso que otros?

R- Creo que hay sectores ... jóvenes. También los que tienen cierta estabilidad económica, por lo menos tienen ... (E-7)

A veces no se han asumido cosas y gente que se ha quedado en el camino pero hemos tenido capacidad de regeneración y eso es importante, eso es la idea de cualquier estructura, cualquier organización, el saber regenerar, el poder tener siempre, es decir, que las generaciones no se ausen unas de otras, poder estar presente en casi todas las movidas sociales. (E-11)

P- Cuál es tu prototipo que pertenece a la izquierda abertzale?

R- Creo que es muy heterogéneo, pero sí creo también que la mayoría de las personas que militan en la izquierda abertzale es gente joven, bueno, igual alguno no tan joven, pero sí gente entre 18 o 16 y 35 años o 40, pienso, que es joven, gente de izquierdas, gente preocupada por el tema ecológico, gente nacionalista, y gente con no mucho poder adquisitivo, no quiero decir que — no sé, yo creo que a nivel de clases sociales, hay mucha gente de clase media o baja o — (E-12)

P- Y sectores sociales, ¿Qué tipo de gente crees que abunda más?

R- Yo creo que hay de todo. Desde luego, la juventud se viene dando cuenta de que, pues, desde luego, la única salida que tiene es la izquierda abertzale. (E-14)

Quizás, en este momento, un porcentaje mayor, este encuadrado mayor es la juventud que hace 20 años, o sea — Eso también tiene su, para mí, su enorme lógica, vamos, quizás, pues bueno, ese sector "mayor" del que antes hemos estado hablando, para mí con un concepto erróneo, pero que bueno, realmente está ahí, que pertenece, que son mayores que no sé que, y cuáles son del PNV y eso, pues bueno, igual ese sector sea menos, pero bueno yo creo que, en conjunto hay muy distintos sectores desde arrantzales, a curas — (E-15)

R- Los jóvenes sí que tienen mucha importancia, vamos, al nivel que sea, pero sí que es verdad que hay un sector muy claro de juventud

Al PNV siempre se le achaca que están todos los viejos ahí ¿no?, y es cierto, o sea, es que de alguna manera es cierto. Si la izquierda abertzale es muy activa es precisamente porque hay gente joven. Con eso no quiero decir de 15 años, cuando digo jóvenes, abarco un abanico de edad bastante amplio. (E-17)

R2: Jóvenes, más que nada gente de ciudad estudiante, universitarios, y todo eso. (E-18)

Se asegura que la juventud tiene un peso específico importante, sobre todo en algunas organizaciones (Eguzki, Jarrai y, por supuesto Ikasle Abertzaleak ("estudiantes abertzales").

P- ¿Qué tipo de gente es la que participa en Eguzki?

R- Es un tipo de gente muy joven, hay que decir que hasta ahora, en la década de los 80, no ha entrado gente joven en los movimientos ecologistas y si ha entrado, ha durado muy poco, y es un movimiento en el cual viene todo un relevo de generaciones que es un tema bastante común a otros organismos, no solamente ecologistas, y que en Eguzki está formado por gente de 16, 17, 18, 19 años y 20 años, en un 60%, es decir, gente con poca experiencia de actividad anterior, gente con muchas ganas de aprender y de trabajar, pero que le falta esa experiencia que es lo que hará que haya un futuro esperanzador en el organismo. (E-2)

...la persona que está vinculada a JARRAI, es normalmente un joven que se siente abertzale, que tiene un grado bastante desarrollado de conciencia nacional, y que, por otra parte, siente fuertes inquietudes en todos los ámbitos. (E-5)

Se cree que existen sectores de jóvenes que van introduciéndose en el colectivo como única salida a sus problemas y que, en última instancia, son los que otorgan a aquél ese carácter de vivo y activo. Sin embargo, se entiende que la participación de éstos es muy coyuntural. Es una integración actitudinal y, en muchas ocasiones, la asunción de "formas de vida" diferentes debilita su adscripción. El contrapeso se sitúa -según este discurso- en las zonas rurales, donde, al contrario que la gente de más edad (que suele pertenecer mayoritariamente al PNV o a EA), los jóvenes se sienten más atraídos por un colectivo radical cuyas organizaciones juveniles se convierten en el "banderín de enganche" para su inmersión en el mismo.

R. ... en zonas rurales, es que no existe otro grupo que tenga, digamos, la información que pueda tener, o la atracción que pueda tener II B, porque por ejemplo el PNV en zonas rurales en gente joven no tiene, la organización EGI funciona en tres o cuatro pueblos aquí en Bizkaia. No quiero decir con eso que las organizaciones juveniles de la izquierda abertzale estén implantadas en todos los sitios pero por lo menos van un más, entonces quieras que no, como, no sé, como banderín de enganche o un poco por llevar la contraria también igual a los mayores, o porque se ven más representados por las organizaciones juveniles de la izquierda abertzale, los jóvenes pueden sentirse más atraídos, lo cual no quiere decir que participen "en".

O también puede estar una participación digamos, nominal, de decir "no es que este es de JARRAI o de IKASLE ABERTZALEAK o alguna cosa de estas", pero participa, digamos, en su nivel, pero luego a nivel general no también lo que veo es que bueno, suele acudir también gente joven, pero es un poco más difícil porque ya las sensibilidades son diferentes. Hombre, puede ser de, de EGIZAN, de LAB, de lo que sea, pero uno de LAB no va a todas las manifestaciones que se hacen solamente, va ... por cuestión técnica, no tiene tiempo. (E-1)

La causa fundamental de esta identificación radica en las actitudes combativas de algunos grupos jóvenes que, sin embargo, no son la mayoría, ni tampoco el prototipo básico del adherente al colectivo radical. Pero, la participación en el colectivo de un sector que no ha experimentado directamente el franquismo y algunos, ni tan siquiera el periodo de la transición- implica una reproducción generacional y una expansión de los campos de actuación a los que se otorga una enorme importancia.

En lo que atañe al tipo de personas que lo compone existe un acuerdo generalizado en que el colectivo es muy heterogéneo, en lo que se refiere a las variables edad, sexo, estado social, habitat, y otras.

Luego otra cosa, en cuanto a participación de hombres y mujeres. Bueno yo por lo que conozco, hay más participación de hombres que mujeres en II B a nivel de comités, luego otra cosa son las reuniones, las actividades que se hacen a nivel de barrio, yo a algunas que suelo ir del barrio por lo que veo ahí se encuentran al típico chaval joven, hacia la época de los de 18 años, pero no también por eso me ha que es por lo común de no sé, por cosa emotiva, que bueno como no puede trabajar a otro nivel esa gente

mayor, entonces si se hacen las asambleas van por la cosa de bueno, lo mismo que van a una manifestación o a un mitin en Anoeta.

Lo que no sé yo es hasta que punto se puede considerar representativo, ¡hombre, emocionalmente, políticamente, se sienten identificados con H.B.! pero a la hora de trabajar, igual el trabajo de un chico joven, de una persona mayor, es diferente, igual la persona mayor tiene más disponibilidad económica y puede contar con cuotas y el otro cotiza con trabajo.

Entonces a nivel de que sea igual gente trabajadora, yo tampoco no pienso que toda la gente que está de izquierda abertzale o los que llevan el peso de izquierda abertzale que sea gente, digamos, que trabaja en una fábrica, puede haber gente, pero, a nivel de lo que es obrero al 100 por 100, no. Igual es también por lo que comentábamos antes al ser algo amplio tampoco

Y luego también la misma gente que trabaja en una fábrica, ya, su nivel de vida en algunos campos se asocia a algunos niveles casi con los de la clase media. Por eso te decía, igual, ¿clase media? pues sí. Lo que pasa también es que es una clase media que ha subido desde una escala inferior, o ha venido del campo entonces todavía tiene muy cerca los problemas de esa etapa o de ese periodo anterior ¿no? (E-1)

... ¡Jo!, es que hay tanta variedad. No sé un tipo es el de joven (E-7)

... creo que bastante heterogéneo, muy, heterogéneo ... convive gente muy heterogénea, convive gente desde una situación social muy baja con niveles, no vamos a decir alta ni mucho menos, pero sí vamos a decir media-alta, en algunos casos. Conviven sectores agnósticos: totalmente, con sectores cristianos muy comprometidos, conviven sectores politizados muy fuertemente con unas marcas podríamos decir hasta marxistas-leninistas, e incluso con gente que no tiene ningún tipo de adscripción ideológica. En ese sentido, yo creo que hay gente de edad avanzadas, hombres, mujeres, ancianos gente mayor y gente joven, o sea, yo creo que es muy amplio (E-8)

... ¿A nivel de la sociedad en general dices? No, yo creo que la mayor parte ¡hombre! ¡desde luego capitalistas hay pocos!, eso está claro, ... sí que es verdad que hay bastante gente de sectores sociales marginados. Pero quien lleva el peso, como siempre, es la clase media mínimamente culta, por así decirlo, porque es que claro, aunque tú tengas incidencia, esos sectores marginados no están preparados intelectualmente como para llevar el peso político de un sector o para llevar eso adelante ¿no?, entonces, bueno, lo que yo diría es que quien funciona ahí políticamente es la clase media, en general: médicos, o sea, oficinas liberales, profesores, etc. etc. (E-17)

Ello, sin embargo, no obsta para que en distintas entrevistas se apunte que la gente que más peso tiene, la que sirve de referencia, se sitúa en torno al grupo de edad de 30-40 años, aquella que se socializó políticamente en los últimos años del franquismo y en la transición.

... es gente que puede tener de treinta años para arriba, igual de 33, 34, para arriba, pues, no sé hasta 40, 45, por ejemplo (E-1)

Yo creo que lo que es prototipo de la izquierda abertzale, ha sido hasta ahora, ha sido más bien lo que yo calificaría entre 25 y 40 años, es decir, un poco los surgidos de la época franquista y postfranquista. Creo que es el núcleo fundamental, de hecho, la mayoría son gente de esa edad más o menos, bueno ahora va teniendo gente joven, pero en definitiva son un poco los que sirven de referencia (E-11)

Los entrevistados, difícilmente encaran la construcción de prototipos, porque entienden que podrían distorsionar la realidad del colectivo, a pesar de lo cual se construyen algunos

P: ¿Cual es tu prototipo de persona, en cuanto a pertenencia a H.B.?

R: Hay varios, yo no creo en un prototipo de persona, ¿dentro de la izquierda abertzale dices?, no, yo no creo en un prototipo de persona.

Bueno, el tipo de gente que ha asumido ya, vuelvo a decirte, bastante del problema social, del problema nacional, y del problema de ETA. Pues bueno ese es un problema más que hay, y un apoyo que más o menos lo ves clarísimo que está ahí (E-4)

Por ejemplo existiría el joven "tipo jarras", que igual es el que se puede describir más fácilmente por la apariencia, por las actitudes.

Otro sería el del militante de 35 ó 40 años, es decir, un militante que ha empezado a trabajar en los últimos años del franquismo, o que, incluso, ha militado en ETA, bueno, entre éstos también hay muchas diferencias: hay algunos que están en cargos políticos importantes, hay otros que trabajan a nivel local. Normalmente es la gente que tiene una formación ideológica más completa.

Después, estaría la gente que participa en ciertas movidas puntuales, pero que no está muy ideologizada, que es la gente que se llama cuando se va hacer algo.

Después estaría el militante, o la militante, del entorno de las familias de los presos, que sería también bastante característico, que sería una persona superradicalizada, pero superradicalizada, sobre todo, por el problema personal que está viviendo.

Existen los agricultores jóvenes, es decir, los que después de estudiar han decidido dedicarse al campo, gente que está en el entorno de EIINE, del sindicato EIINE de agricultores, de ganaderos, y, yo creo que, entre sus dirigentes, hay gente de la Izquierda Abertzale.

Después yo creo que, habría otro tipo, que es el tipo del intelectual, de formación universitaria, muchas veces, ocupando un cargo político bastante importante, profesión liberal abogado. Que nada tendría que ver, por supuesto, con el joven de Jarras que está detrás de la barricada. (E-13)

En general, e independientemente de las distintas variables de adscripción, se piensa que el tipo de gente que abunda en el colectivo radical, es gente que toma conciencia de la opresión (por el euskera, por la represión) y que tiene inquietudes nacionales y sociales. Personas que tienen capacidad de sufrimiento y espíritu combativo, que sienten que pertenece a una comunidad y son consecuentes. Poseen una determinada visión de la situación y piensan y actúan de acuerdo con una lógica implícita en la misma, y las consecuencias que de ella se derivan.

También se da mucho en las zonas rurales, el prototipo de gente que se siente oprimida en cuanto a la lengua, en cuanto a un problema nacional, y ahí esta gente sí coincide... o sea, en la motivación de la vida, quiero decir que ante un caso que no sea así político, un caso humano por ejemplo, tal y como reaccionan. (E-4)

De alguna forma, también, el sentimiento, una especial sensibilidad con otros pueblos y otros problemas sociales que ocurren, de muchas partes del mundo.

Gente con capacidad de sufrimiento, a veces un poco asustada porque se ha llevado muchos golpes y la situación de estar siempre en desventaja y recibiendo golpes, hace que igual no sea lo suficientemente abierta, porque las situaciones a veces crean desconfianza.

Gente con espíritu combativo. Quizás falta un poco de formación todavía. Tiene mucha conciencia y mucha capacidad de sufrimiento, pero falta un poco de capacidad de análisis, y a veces eso se ha ha un poco en falta. (E-11)

... es la que una vez habiendo tomado conciencia de su pertenencia a una comunidad, el que es consecuentemente con ella mismo, o sea, y no deja ambicionar porque pueda ganar no sé cuántos miles de pesetas más, o no sé cuántos años de cárcel, o porque pueda ganar un año o sea... es la que llega a ese grado de generosidad, a decirle: no, a cambio de ser consciente y ser consecuente con sus ideas. (E-15)

9.2. LA IMAGEN DE LA ESTRUCTURACION DEL MOVIMIENTO.

En este apartado vamos a realizar un análisis de las imágenes construidas por los adherentes al colectivo con respecto a su estructuración general, así como a las funciones y organización de los distintos sectores que se encuadran dentro de él.

Desde este plano analítico, atenderemos a la organización general del movimiento, a aquellas organizaciones que, desde su punto de vista, llevan el peso del mismo, el papel que cumplen y su nexo de unión. Así mismo, intentaremos descifrar las estructuras de poder y liderazgo que, de una manera explícita o implícita se dan en él.

En lo que se refiere a la estructura general del movimiento, ésta, se percibe como un todo integrado en un "marco global de lucha" contra el Estado Español, y que persigue la transformación de la sociedad en los niveles tácticos y estratégicos que ya hemos descrito anteriormente.

Cada organismo o colectivo "entra", "se encuadra", y "se enfoca" desde el MLNV. Así se entiende que todos los colectivos que lo componen sirven para aportar análisis, luchas y fuerzas hacia la consecución del objetivo común de todo el movimiento: la "Liberación Nacional y Social de Euskadi".

P. "¿Dónde se encuadra Eguzki?"

R. El movimiento ecologista en este país, como ha podido ser en otros países, ha optado por un rumbo que ha sido el pueblo, centrado dentro de un proceso más amplio, no se ha considerado que es el único motor y la única referencia de cambio de esta sociedad, sino que se siente participe de un movimiento más global, lo cual entra en conjunción con diferentes frentes, no sólo el ecologista o el antinuclear, sino, pues, de tipo cultural, antirepresivo, etc. y, entonces, todo este movimiento que sería llamado Movimiento de Liberación Nacional y Social de Euskadi, el cual podría ser el que llevara la transformación social de esta sociedad.

Por estas raíces y por el contencioso que tiene este pueblo respecto a su configuración como pueblo, y al reconocimiento como pueblo dentro de la lucha contra el Estado Central, que esa lucha, y ese contexto y ese proceso marcan cualquier tipo de intento de transformación en Euskadi, entra ahí, y se encuadra ahí, y se enfoca ahí y es capaz de aportar desde su sector, al conjunto del Movimiento Vasco. (E-2)

... de todas formas H.B. tiene su relación con la mayoría de los organismos. Nosotros le comentamos a H.B. rollos a nivel de educación y igual Ikaste Abertzaleak es una de las organizaciones más autónomas, que no nos cortamos nada a la hora de pedir que haga cosas H.B. o pedir que haga de relaciones públicas, y a la hora de nosotros comentarle que hubiese un proceso electoral en la universidad. No nos importa en absoluto. Desde el momento que coincidimos en la mayoría de los planteamientos, o en la totalidad de ellos. (E-12)

Bueno, Askapena es una organización de masas, que, a nivel estructural, no tenemos ninguna dependencia con ningún organismo, pero sí que hay una dependencia en cuanto a fines. El fin es el mismo y... bueno. (E-18)

Ciertamente, no se profundiza en las relaciones que se mantienen entre los distintos colectivos, únicamente se asegura que todos los procesos de comunicación, toma de decisiones, aportaciones, y otros, se desenvuelven dentro de un marco cuasi-asambleario, que garantiza el mayor grado de democracia posible en todos los ámbitos.

P- ¿Y la organización de HB?, ¿qué opinión te merece?

R- Bueno, ... yo no soy militante de Herri Batasuna, pero como tú puedes comprender se lo suficiente, se mucho de como funciona Herri Batasuna. Creo que es el grado máximo de la democracia. Otra cosa es de que como te he dicho antes, ... pasa lo que pasa.

P- ¿Cómo funciona?

R- Funciona en los comités de apoyo. Los comités de apoyo de una zona eligen a una serie de gente que ... No no, espera. Por ejemplo te voy a decir como es para sacar a los, a la Mesa Nacional. A la Mesa Nacional desde Herri Batasuna, todos los comités locales proponen nombres, un tope de tantos nombres, 10, 15, los que eso ... Y esos nombres luego se llevan al nacional, en el nacional se recogen todos los nombres de todos los comités de apoyo, entonces todos los comités de apoyo que hayan introducido a más nombres dentro de sus listas son los que salen elegidos. (E-3)

La organización, se refiere al funcionamiento, en general, de los diferentes grupos, ¿hombre!, se podría mejorar como todo, ahora el procedimiento es asambleario yo estoy de acuerdo con él, para empezar (E-14)

es una organización abierta que va en los dos sentidos, tanto una organización horizontal y vertical. Horizontal yo pienso que toda la gente en HB si en algún sitio se tiene posibilidades, -otra cosa es que por el mismo funcionamiento muchas veces se deleguen funciones-, pero donde mas posibilidades se tienen de elegir y ser elegidos en este caso es en HB. (E-16)

Desde la convicción de que la estructuración del movimiento, en general, y de HB y de KAS, en particular, es la mejor de las posibles, se entiende que todo es tal y como tiene que ser. Es difícil encontrar resquicios de permeabilidad hacia la crítica, e incluso hacia la simple información sobre la organización del colectivo o de los organismos que lo componen.

Ello no es obstáculo para que en determinadas ocasiones queden explicitadas algunas lacras derivadas de la organización del movimiento, e incluso para que, a veces, se exponga, claramente, la falta de conocimiento de las estructuras de poder "reales" o la intuición de aquellas que existen más allá de las relaciones formales y estatutarias, o de las "independencias orgánicas"

según Joxe Muguruza "viene además sumado a una crítica interna de los socios que hemos podido tener: la falta de funcionalidad política a los comités, de que se haya restringido de alguna manera el debate político a la estructura de dirección, que no haya un verdadero flujo de arriba a arriba... (EMC-4)

eso me parece algo, a pesar de la apariencia de clara estructuración, bastante diversificado ¿no?, entonces para mí siempre ha sido un poco enigmático el resolver como se organiza toda la comunicación interna y se centraliza. (E-7)

La verdad es que no conozco muy bien la composición de la Mesa, pienso que sí que hay independientes, pero claro no sé el peso que tienen. (E-11)

Dentro de este contexto, es dominante una imagen poco nítida del esquema de la organización. Se tiene la impresión de que existe un grado muy pequeño de formalización de las estructuras y que, en realidad, organizativamente, el conglomerado de colectivos, no se puede definir. Ello, probablemente, está unido a una determinada visión de la realidad en la cual late el principio de lo "popular" como algo reñido con una organización formalizada y con el miedo a que ésta pueda contribuir a crear estructuras separadas de la colectividad que las sustenta.

Yo creo que todavía tiene elementos organizativos que se demuestran en coyunturas muy concretas, pero no hay un eje integrador, diríamos, una organización bien cohesionada que sea capaz de dar respuesta a todos los frentes de lucha en los que está inmerso: desde la lucha anarcopresiva, a la lucha electoral ... (E-8)

Yo creo que lo que es la izquierda abertzale tiene, tiene un valor. En realidad no se sabe orgánicamente lo que es, a lo mejor orgánicamente no es nada, no hay una dirección de la izquierda abertzale, o no hay una estructura de la izquierda abertzale, sino que la izquierda abertzale es todo aquel conjunto de movimientos y de organismos y organizaciones que se dirigen a la ruptura ¿no?. Eso para aclarar, siempre tomando la izquierda abertzale en un sentido estricto que sería una cuestión esquemática llevarla a cuestiones como se han podido llevar de unidades orgánicas, que yo creo que son incorrectos. Es decir, yo creo que la izquierda abertzale, el término que se acuñó, eso es un conjunto de dinámicas que trabaja en muchísimos campos, y es por el carácter de las organizaciones que trabajan en esos campos independientemente de la labor que hagan (E-10)

Se entiende que la base de unión radica en los objetivos y que, independientemente de la formulación organizativa que posea, el movimiento es rentable social y políticamente, tiene éxito y un alto grado de legitimidad social.

Esta lógica cuasi-asamblearia y "popular" que late en el discurso de la mayor parte de los entrevistados no es percibida como un elemento negativo, ni mucho menos, sino que es vista como algo muy "fructífero" y como un elemento profiláctico para evitar la división y, sobre todo, para controlar lo más negativo de cualquier organización: los liderazgos.

Realmente, el miedo a los liderazgos, se expresa a través de la convicción de que "no existen", o bien a través de la afirmación clara de que, siempre que existen, tienden a "independizarse" y, por lo tanto, es necesario controlarlos o impedir que surjan.

Yo creo que en Euzkadi una de las cosas mejores que ha habido, hoy en día, deliberadamente, en su día, quizás, no tanto, y es que no ha habido líderes

Por lo menos no ha habido líderes carismáticos, es que la cuestión de los líderes carismáticos no conduce nunca a nada

Si nosotros creemos en la colectividad y pensamos que es un trabajo de todos, la existencia de un líder a lo único que conduce es por una parte a marcarle un final, puesto que la desaparición del líder carismático, normalmente a lo que se conduce es a peleas, a falta de unidad, etc, etc. Entonces no ha habido líderes carismáticos, evidentemente ha habido líderes que por su trayectoria se han convertido en

elementales, podemos hablar de un Txomin Iturbe, pues por toda la trascendencia histórica que ha tenido, y por lo que ha significado, pero Txomin Iturbe se ha muerto, y aquí no ha pasado nada. Por más que se haya intentado tergiversar, a la hora de luchas intestinas y demás, yo creo que es un ejemplo bastante evidente. (E-5)

... En el tema del liderazgo no hay una cuestión clara, de liderazgo personal, sino que yo entiendo por lo menos que el tema de la colegialidad en HB funciona mucho, es decir, el tema unipersonal, o el culto a la personalidad está bastante desgastado, y es muy normal fundamentalmente por la propia historia del movimiento. Aquí se pueden recordar a algunas personas importantes, pero no creo que se haga un excesivo muticismo con ellos. Hay que reconocer las aportaciones personales de cada uno, pero yo creo que también se valora mucho a la organización o a las propias dinámicas, yo creo que se valora mucho más a HB que a nadie de HB, que en algunos partidos no pasa. ...yo creo que tampoco queda nada de eso, pues existen personas que por su dedicación o por su capacidad política, o lo que sea, pues tienen cierto peso, es decir, por sus intervenciones, pero de ahí al liderazgo como lo entiendo yo, yo creo que estamos bastante curados. (E-10)

Bueno, yo creo que es bastante, bastante ...no sé, "especial", ¿no?. No creo que haya muchos movimientos u organizaciones en los que no haya ese líder carismático, yo creo que en la izquierda abertzale no hay líderes carismáticos como tales, se pueden hacer símbolos y mitos de personas, mitos de Txomin Iturbe o de Argala o de Telesforo Monzón, sí, pero no como líderes carismáticos. Idigoras no es un líder carismático, me parece a mí que no es carismático, me parece a mí. ... (E-12)

...yo creo que la izquierda abertzale siempre se ha caracterizado por la ausencia de líderes, de líderes concretos, sino que, simplemente, la gente que ha demostrado que en un determinado momento respondía a sus planteamientos, es la gente que prácticamente se ha convertido en líderes o los cabezas de lista, o la que está dando milnes por ahí. Pero, yo dudo que haya líderes.

Hay gente con un nombre y que, para la gente de la calle, pues tenga un peso específico, Etxeola o tal, o Txema Montero tiene un peso específico a través de la gente, a través de la televisión también. En sí, yo no creo que hay líderes. Creo que están dando a un mundo determinado, a un trabajo determinado, y ya está. Además, ellos no marcan nunca la pauta, o sea, que te quiero decir...

Y, si se desviasen de la pauta que se les ha marcado, pues se irían al carajo, o sea, que no son tales líderes, o sea, no es lo mismo un Etxeola que un Artaldua, no puedes comparar. (E-14)

esto es trabajo de hormigas, de todos, no es trabajo de dos o tres personas, no, aquí no hay líderes, hay unas personas que están pues porque tienen que estar, pues como en todos los sitios, pero que aquí no ha habido cuestión de protagonismos de decir, si en un partido no ha habido problemas por estar cabezas de lista ha sido HB. Entonces no ha habido pubelezas, nunca, ni los va a haber, entonces a mí... (E-16)

... es que yo no lo llamaría liderazgo, hay una cabeza, por así decirlo, hay una gente más, no sé, las cabezas públicas, que están ahí visibles ¿no?

Esta gente es la que más da la cara a nivel público, la que de alguna manera conduce la ideología de la izquierda abertzale, en general, y tal ¿no? y la que plantea estrategias etc. Pero no es decir "esto", y esto se hace, tampoco, ¿no?

Yo creo así que tanto como liderazgo de alguien, no creo, ni de ETA, ni de nadie, yo pienso que se debaten las cosas y bueno, que se tengan más o menos en cuenta unas opiniones u otras, es otro tema, pero... no, no. Yo creo que no hay liderazgo. (E-17)

Ciertamente, en alguna ocasión se reconoce su existencia, aunque de una manera poco clara y sin concretar los criterios sobre los que descansan sus bases de legitimidad.

La vez aquí a unas asambleas de HB y cuando hay que votar y hay que hacer cosas. "A ver que ha dicho fulanito"... "¡Ah!, pues si fulanito ha dicho que hay que ir al Parlamento, pues me parece bien"... menos que la gente, determinados gente, depende de lo que haya dicho Jon Idigoras el día anterior. Por ejemplo el tema de las asambleas, normalmente menos que depende qué gente de la izquierda abertzale, está esperando al día siguiente, al congreso de EGIN para decir algo.

ETA, ejerce liderazgo, sí, yo creo que sí, existe y además muy fuerte, lo que pasa que la interesante que yo tengo es que si ellos quieren que exista o no.

Te quiero decir que existe no porque ellos lo quieran, sino porque no hay más remedio. Si eso es bueno o malo, hombre, yo pienso que a medida que la izquierda abertzale vaya madurando y vaya creando su propia estrategia y tal. Eso tiene que tenerlo claro ETA, me imagino, y si no lo tiene desde luego yo

no estaría de acuerdo, tiene que seguir teniendo mas autonomía y la izquierda abertzale tiene que seguir teniendo sus propios planteamientos y si un día se da, -supongamos que mañana- se da una negociación, cosa que yo no creo, y resulta que se entregan las armas, -pues que bueno vamos a ponernos en el caso hipotético de que ETA ha desaparecido, cosa que puede pasar perfectamente-, entonces que HB vamos, tiene que asumir un protagonismo. (E-4)

Todo ello, sin embargo, no puede ocultar la asunción de que, precisamente, una de las claves de la unión proviene de la existencia de un catalizador simbólico que es ETA, que ejerce dichas funciones incluso en la práctica y que, en realidad, difumina, oculta o impide el surgimiento estructural, formal y democrático de los líderes.²

Pues si pensamos en algunos de los que mas popularidad han alcanzado, parece que puntan poco ¿no?, o al menos me da esa impresión ... son mediadores... , en este momento yo creo que a lo de líder hay que añadirle lo de líder carismático, no hay, se estan creando

Pero no los hay en función de que está ETA, y ETA chupa mucho, precisamente porque lleva la parte mas dura. Sí, la parte mas dura de la pelea. O se forman en su seno, o en esta situación no hay líderes de la izquierda abertzale, eso no quiere decir que mañana mismo desaparece ETA, tiene esto su continuidad en HB pues ... (E-7)

Esta percepción aparece intimamente ligada a la valoración negativa que se realiza sobre los "políticos" (profesionales de la política), por lo cual se asegura que en el MLNV no existen (al menos en el sentido que se les dan en las otras organizaciones políticas). Sin embargo, y contrariamente a lo que se pudiera pensar, se asegura que "el trabajo y las responsabilidades descansan sobre poca gente".

Es gente que lo que le gusta de la izquierda es su distinción, sus devaneos libertarios y la relajación de las cumarillas acomodadas que componen la progresía nociónbula. Y lo que detestan de la izquierda es precisamente lo que le hace ser tal, es decir la lucha en los barrios, los gritos de una manifestación obrera, una asamblea de hueros azules, la utilización justa de la violencia del oprimido

En Euzkadi, afortunadamente, escasean este tipo de pollicos y es reducida su grado de credibilidad en el seno del Pueblo. Sólo les creen los que son como ellos, los peñoburgueses con aire "snob" a pesar de que los medios de comunicación los inflan desproporcionadamente. Van siempre por detrás de los acontecimientos y despotrican de las masas populares que marchan por caminos diferentes a los suyos. La verdad es que son personajes bastante diminutos moral e intelectualmente aunque hacen esfuerzos increíbles por crecerse. Son producto de esta cochina sociedad y de todos sus vicios, y no quieren

². No es nada nueva la situación en la cual se defenestra a determinados líderes, interlocutores o representantes de la coalición. En el momento de revisar este capítulo, precisamente, han salido a la luz pública las disensiones habidas entre los abogados C. Fando e I. Etxeola con ETA. (Cfr. el artículo de I. Zubiria en el "El Correo Español-El Pueblo Vasco" de 5 de Marzo de 1991, pag. 10; de 10 de Marzo pags. 18 y 19 y de 13 de Marzo, pags. 12 y 13). El resultado ha sido la aceptación de la dimisión de este de todos sus cargos en HB.

Lo que, en el fondo, sucede, desde mi punto de vista, es que todo liderazgo es visto como problemático y -en muchas ocasiones- peligroso, en cuanto que se parte de la convicción de que siempre se tiende a crear tendencias, adoptar posiciones distintas, y, en fin, criticar las posturas y suscitar el debate. Al final, el conflicto, la crítica, o la intuición de las diferencias se terminan de una manera ejemplarizadora con los adjetivos de "traidor" y "liquidacionista", y con los hechos de la expulsión, cuando no con la eliminación (Yoyes).

Algún entrevistado apunta lo que ya es sobradamente conocido por todos los analistas de ETA y del Nacionalismo Radical: el secular temor de ETA a posibles disensiones y "desviaciones" que puedan generar los líderes civiles, a medida que estos van adquiriendo importancia, fama, prestigio, y, por lo tanto, poder entre las masas.

transformarla porque perderían su aureola y sus prebendas. Dos ejemplos de este tipo de seres son García Dumborenea y Mario Onaindía. (AO-26)

... el hecho de que Herri Batasuna no acuda a las instituciones pues hace que de alguna forma que la gente no identifique a los líderes de Herri Batasuna con los mamones que están sentados todo el día a verlas venir ¿no?. Porque normalmente la gente de los políticos tienen una imagen, vamos, bastante mala, ¿no? y bueno, eso quizás en la gente le sirve un poco de revulsivo ¿no? actualmente, vamos, para decir hay que hacer más cosas, hay que dar un poco más. (E-3)

... en las zonas rurales por ejemplo el funcionamiento es bastante malo, porque, pues porque es muy poca gente la que trabaja, muy poca, te quiero decir que en donde hay cien votantes y que haya diez, como número es suficiente, como número, cuantitativamente, pero a nivel de calidad, de currerarlo, el problema es que de diez corren uno o dos... cuando hay que debatir algo en el Ayuntamiento, tal y tal, realmente la gente a mí me parece que pasa.

Entonces te quiero decir que en lo concreto de aquí de cómo veo yo la organización, yo creo que aquí está bastante pobre, está bastante pobre porque los panfletos que te mandan de la Mesa Nacional, la gente prácticamente ni los lee, y cuando te viene un debate todo el mundo se mira y ...

La gente cuando entra, cuando hay elecciones, hay se mueve hay que llevar el sobre, hay que hacer tal, luego cuando hay movidas por ejemplo de manifestaciones fuertes pues sí que va. (E-4)

Pues una de las cosas sí, actualmente sí, porque es la única oposición política, y porque pienso que la gente, dentro de HB al menos llegando a ciertos cargos políticos, han demostrado actualmente, -claro, para mí, y hablo desde un punto de vista partidista, entonces a lo mejor sería el menos indicado para hablar- pero pienso que es donde se ha demostrado mayor honestidad, de hecho, es en HB. La clase política está desprestigiada a todos los efectos, una cosa que se dice "a vosotros ...", no, no pero es la clase política en general.

Nosotros en ese sentido es que ha sido una, ... vuelvo a lo de antes, -ha sido una coherencia tal que, desde el principio se han marcado, ... ningún concejal de HB se lleva un duro a su casa, a mí me tienen que pagar unos viajes y tengo ... y muchas veces ni aún eso, si no lo reclamo nadie viene y dice toma mil duros para eso. Pero ha sido tal, en ese sentido, que hemos sabido autodisciplinarnos que pienso que no hay partido igual en Euzkadi, ni en el Estado Español, ni soñar. (E-16)

Yo creo que se da menos que en otros partidos, el liderazgo, creo que debe ser menos, en ese sentido de líderes, pero no sé. Lo que sí veo es que la gente participa poco, eso sí que es verdad, a veces, no sé porque, si por falta de preparación o por falta de motivación personal ... muchos son así, vemos, son militantes de chapu y de pegar carteles, entonces toda esa gente, ... de esa gente va a haber en todos los sitios. Y, no, creo que abundan más en otros sitios ¿eh? (E-18)

Estos líderes a las que se refieren sistemáticamente los entrevistados se encuentran en distintos niveles.

En un nivel "intermedio", casi a la sombra, se encuentran aquellos cuya función sólo es conocida por los más próximos y "no salen en televisión", de ellos depende la formación ideológica y las pautas estratégicas de HB en el seno del MLNV.

También podríamos establecer un segundo nivel, el municipal, que conlleva un enorme trabajo por la responsabilidad que se deriva de la "cercanía" a las bases y posibles votantes y las repercusiones que ello puede tener en los apoyos del movimiento.

En tercer lugar, estarían la mayor parte de los integrantes de la Mesa Nacional que hasta la reestructuración de 1988 era únicamente un escaparate hacia el exterior con poca o ninguna funcionalidad.

Por último, está el nivel de las "caras conocidas", aquellas personas que han adquirido prestigio y fama como representantes o interlocutores de la coalición electoral, personas que construyen y contribuyen a dotar de plausibilidad al discurso y que tienen acceso, a través de los medios de comunicación, a grandes sectores de la población. Estos son la "imagen pública" del MLNV, los más "políticos" y, según el discurso de los entrevistados, "los más peligrosos".³

'Hombre', hay muchas caras demasiado conocidas, muy repetitivas, sí, y son cosas peligrosas, yo estoy muy a favor de que entre mucha gente nueva en escena, creo que, por ejemplo, hay un ejemplo muy reciente, la Mesa Nacional este fin de semana ha incorporado a cinco personas nuevas ¿no?, en ese sentido a mí sí que me parece importante que ... (E-8)

Una cosa es el carisma. Para mí tiene Iñaki Esnaola. Chema Montero. Tienen carisma pero no son los más — hombres de confianza, es decir, precisamente no son en los que más confianza tienen, porque la gente es muy intuitiva y siempre tiene, — no corre riesgos o temor o esa preocupación de que sean demasiado institucionalistas, o cojan exceso de protagonismo. Entonces no son los que más apoyo político tienen, por lo menos en los sitios donde yo muevo, es decir, no son los que más apoyo político tienen.

Se confía, pero se confía más en cierta gente de las estructuras que no sale tanto en televisión y que son los que marcan la línea. Estos, si quieres, a nivel populista, de votantes pues puede estar —, ahora a nivel de militancia te voy a decir que los que salen en televisión no son precisamente en los que más confianza tienen. (E-11)

No, bueno, quizá ahora sea más, pero yo no estaría de acuerdo con la potenciación de esos liderazgos ¿no?, me parece muy electoralista. No sé, otros dicen que son necesarios esos liderazgos, yo no lo creo, si es posible prefiero que no los haya. (E-12)

P- ¿Y, entonces la Mesa ... ?

R- Yo creo que — es más un escaparate hacia el exterior. Las personas que están ahí, pues, por supuesto, tienen un peso específico en las distintas organizaciones o independientes etc, pero yo creo que es, más, un escaparate hacia el exterior. Es mi opinión ¿eh? —

Es decir, si tú cojes a un Jon Idigoras, yo no sé cuál será su incidencia real, la influencia que pueda tener en las decisiones que se toman en la organización, pero es un líder carismático, entonces yo creo que hay una serie de líderes que son carismáticos, lo que pasa es que yo no sé la importancia que pueden tener estos personajes públicos, realmente, en la organización.

Pienso que puede haber otras personas a la sombra que pueden estar jugando un papel importante y que son desconocidos — gente, pues como Mugurusa, por ejemplo, que era un personaje al que pocos conocían y que tenía un papel fundamental en la formación ideológica y en la definición de toda la

³ Evidentemente, esto no quiere decir que todos sean dudosos, solamente aquellos que por su alto nivel de cualificación tienen más autonomía discursiva y, por lo tanto, más posibilidades de independizarse del discurso unánimista y matizarlo o crear nuevas bases en el mismo y argumentaciones que pueden romper con la homogeneidad y la cohesión.

Para aquellos otros que no son tan problemáticos la justificación a la que se suele aludir es que "están más cerca del pueblo", "el pueblo confía más en ellos", "son gente de la base que ha ido subiendo poco a poco", "saben estar al lado de la gente", "no tienen ambiciones políticas", y otras.

estrategia de HB, sobre todo en la formación de las bases, que me parece una cosa fundamental. Es decir, ¿quién dirige, quién establece los criterios para esa...?

Entonces, puede haber gente que está a la sombra, que no es conocida, que, incluso, desde dentro de la organización, se considera gente importante, conocidos, pero que no sabes, realmente, la función que cumplen, y que no salen en la televisión.

... ¡hombre!, yo creo que ha existido siempre un cierto miedo, por parte de ETA, que se desmandaron, siempre, bueno y eso ... pero sí ... desde ETA existe ese temor, o sea de cómo actuar en corto a determinados gente. (E-13)

Lo que pasa que si es una persona que está elegida, digamos ... un Jon Idigoras, yo prefiero que aparezca un Jon Idigoras que no ... es que, es lógico, tiene un carisma, tiene un cierto afecto hacia las bases. (E-16)

La aparente "desestructuración" o, mejor, la falta de formalización es lo que lleva a los militantes de HB a mantener la idea de que la posibilidad de elegir y de ser elegido y de que la participación, en todos sus aspectos, es más alta en HB que en cualquiera otra organización política. Se alude a la "poca estabilidad" que existe entre los líderes, a la falta de "protagonismos", a "la entrega", como virtudes propias de una organización abierta, en la que las normas de funcionamiento son muy primarias, y en la que se supone que está conectada a las bases y al "pueblo".

Lo que se hace es rotar mucha gente, sale gente y entra gente, -porque el comité local no es una cosa que tiene que estar cuatro años-, las reestructuraciones en HB siempre han sido constantes, pero porque en cada coyuntura, o en cada momento, pues hay gente que tiene que cumplir otras tareas, por razones de trabajo, hay mucha gente pues que lo tiene que dejar y dedicarse a otra cosa, y a esa gente hay que cubrirla. (E-10)

Claro, es que es relativo, porque yo desde mi concepción puedo decir que es un desastre, bueno, pero desde un punto de vista más positivo, más inmediato, dice mantiene tal nivel de actividad que bueno, si vamos con una regla podemos decir que esto es un desastre, pero es que ¿por?, esto es un desastre superfructífero, aquí el personal, un año y otro, se va renovando, se va enganchando, se va introduciendo, entonces claro, ¿cuál es la regla organizativa vilulda? (E-7)

Funcionamiento un poco caótico. Cantidad de trabajo por parte de la militancia, las decisiones se toman desde arriba, poca transparencia en la organización, en la gestión, eso es lo que veo.

Muchas militancias también. Militancia a tope, por la calidad, por el número, y por la cantidad de horas dedicadas ... la gente además va cambiando, etc, eso es incontrolable. Pero yo creo que sí que tiene muchas militancias, y, a parte de tener muchas militancias, pienso que está la gente más sacrificada, en ese sentido, de darlo todo por la "causa" está ahí realmente. Otra cosa es que la organización, el organismo, en sí, sea un desastre en el funcionamiento, pero ... (E-11)

Sin embargo, lo que sucede es que esta falta de formalización da pie al surgimiento de "elementos independientes" que dominan "realmente" la estructura y la dinámica del colectivo.

La idea positiva, "genéricamente", de la necesidad de acercamiento a las bases y al pueblo, cuando se pretende llevar a cabo, en la realidad cotidiana, a través de un tipo de estructuración como la que existe en HB, posibilita el surgimiento de prácticas "independientes" de las bases, del dirigismo, del secretismo y, en general, de la falta de control de las bases sobre la estructura a la que éstas dan vida.

En este caso, además, existe el agravante de que la fuerte carga valorativa y afectiva, que rige los comportamientos colectivos, esconde, difumina, o, al menos, lleva consigo una minusvaloración de la "norma" y de los medios organizativos y de acción (y del carácter de éstos) mediante los cuales se pretenden conseguir los "objetivos finales".

Aunque esta difuminación de la norma y de la existencia de determinadas lacras no sean percibidas, o sean ocultadas por los entrevistados, sin embargo, hay ocasiones en las cuales se expresa, claramente, la convicción de que tales desviaciones se producen en el colectivo. Si bien, es cierto que en la exposición se resta importancia a dichas desviaciones, asegurando que el colectivo lo acepta, o incluso haciendo ver que son excepciones que no hacen sino confirmar la regla.

Otra cosa es que dentro de un proceso asambleario, si yo estoy aquí en el pueblo y me vienen desde Bilbao con un panfleto con unas directrices, y cuando hay que votar te viene una lista. Es asambleario en el sentido de que tú eliges, no te viene marcado. Pero bueno, más o menos, eso hoy en día no lo puedes eliminar. (E-4)

Por supuesto que sí, 'Hombre' a nosotros nos cuentan siempre -Cuando digo nosotros, digo a las bases-, que es una organización asamblearia, democrática y tal, y eso no se lo cree nadie, pero puede haber alguno que todavía se lo crea, entonces eso es lo que te cuentan, por un lado.

Es cierto que, a nivel local, pues sí que tienes posibilidades de participar y de influir en las decisiones que se toman, incluso, si lo deseas puedes optar a tener cargo y responsabilidades políticas, quiero decir, que si trabajas no es difícil ascender, que si lo que realmente quieres es escalar puestos, ... Yo creo que sí que existen canales de participación, y pienso que esos canales todavía están abiertos, de alguna manera, para aquella gente que trabaje realmente, que esté interesada, que tenga ambiciones, etc. Que quizá en otros partidos lo tengas más difícil, quiero decir, que aquí todavía las estructuras son como más inestables, -se perciben como más inestables-

Después, yo creo que el funcionamiento real será como en todos los partidos, las decisiones, las grandes decisiones, normalmente vienen dadas ya desde arriba.

P: ¿Ese arriba qué es?

R: Yo no lo sé. Realmente. (E-13)

La Mesa Nacional en unas elecciones, en este momento, porque se creyó que no tenían que pasar ninguna lista, no han pasado ninguna lista.

Luego eso se pasa por todos los comités locales, los comités locales votan. La lista que salga sale.

Entonces yo pienso que en eso nunca han sido. Bueno las críticas, en el tiempo que yo llevo aquí, por lo menos, no ha habido nunca ningún tipo de jaleos ni por formar listas. (E-16)

Eso requiere, me imagino yo, pues mucha voluntad, y mucha historia por parte de los que están arriba, y los que organizan todo. Cuanto mejor esté organizado, para mí será más democrático y más participativo claro, mucho más real. (E-18)

Bueno, en teoría, tenemos una buena estructuración, -eso sobre el papel-, y luego en la práctica, como la gente no trabaja

(O sea que es flojo lo que hacemos, podríamos hacer mucho más en base a la estructura que tenemos y a la militancia, pero como es un -por su misma caracterización como organismo de masas-, como cada uno hace lo que quiere y puede. O sea, los cuadros de compromiso no están muy bien definidos ¿no? ... hay unas responsabilidades mínimas, pero que, en algunos casos, ni siquiera se cumple. Ahí andamos cojeando siempre, ¿no somos un engranaje perfecto?, ¿eso está claro? (E-18)

En lo que se refiere a la imagen que se tiene sobre el peso y el papel que tienen las distintas organizaciones y colectivos que integran el MLNV tenemos que, en general, todas las opiniones giran sobre tres ejes fundamentales: ETA, KAS y HB.

Simbólicamente yo creo que, ETA es el líder.

P- ¿Y la mesa nacional?

R- Bueno, pienso que ejerce un papel, pero subordinado al papel de líder que ejerce ... ETA. (E-7)

P- ¿En que grupos o colectivos crees que se sustenta principalmente la izquierda abertzale?

R- ¡Hombre! en HB.

P- ¿Pero HB en general?

R- Sí. Es el cohesionador social, yo creo que hay un cohesionador social que funciona como elemento articulador que es HB, eso es clarísimo. (E-8)

P- ¿Y Herri Batasuna que papel juega en todo esto?

R- Pues es el compendio de todo ... La síntesis. Es el ... los que quieren la Euzkadi independiente es el ... la única esperanza que tienen, Herri Batasuna se lo curra. Y si no hubiese Herri Batasuna, pues no habría el problema vasco ... bueno, existiría pero no ... estaría en la mente sólo pero no (E-9)

A nivel teórico, de supuesta línea política a seguir estaría KAS. Pero, de alguna forma, yo te voy a decir más claro, que las organizaciones de masas y no de cuadros, -que éstas son las que están en KAS- se están adelantando a las organizaciones de cuadros. Se están adelantando en un montón de cosas y se están quedando atrás organizaciones de KAS y yo no sé como se solucionarían este problema, pero sí que ocurre eso.

Lo más importante que hoy tiene el MLNV es HB, para mí es HB. (E-12)

Yo creo que el núcleo sería la organización de KAS, por supuesto.

Las organizaciones que están dentro de KAS, ... lo que ocurre es que todas las organizaciones que están dentro de KAS no tienen el mismo peso. Entonces, ¿quién tendría el peso dentro de KAS?, pues, por un lado, HIASI por el otro ETA, entonces yo creo que la gran tensión estaría ahí siempre.

Yo creo que el núcleo de la organización estaría constituido por KAS. O sea, la grandes decisiones, las grandes líneas de actuación vendrían siempre marcadas por KAS.

Antes se suponía que, a su vez, el núcleo de KAS era HIASI, hasta el momento eve de la gran crisis. No sé, en estos momentos, yo pienso que esos independientes sí que han ido adquiriendo fuerza. (E-11)

Siempre se sitúa el mayor peso entre el carisma y poder "de hecho" de ETA, la capacidad de dirección ideológica y vigilante de KAS, y el papel de aglutinador y de referente electoral asignado a HB.

Ciertamente, se tiende a pensar que ETA está perdiendo fuerza y que está la está adquiriendo HB, pero no hay unanimidad. En cualquier caso, finalmente, siempre se tiende a aludir a la "unión" del MLNV para ofrecer una imagen de cohesión y de un relativo equilibrio, a pesar de las diferentes funciones y papeles que se atribuyen a cada organismo.

Yo nunca he tenido conocimiento de que ETA imponga nada, porque yo ... desde el momento en que de alguna manera he tenido representación de pueblo en el Herrialdé, y las decisiones se han tomado en el Herrialdé, por una parte, creo que, en algunas ocasiones se ha llegado. Entonces la representación que puede tener ETA, como se marca más o menos ahí, en HB es nula.

Ya digo que lo único que hemos coincidido es en los objetivos finales, pero , organización orgánica, como organización orgánica entre una cosa y otra no. No pienso que haya habido, ni que hay. Lo que pasa que eso bajo un punto de vista de KAS, habría que preguntárselo mejor a las personas de KAS, no a las personas de HB. (E-16)

Yo creo que, en conjunto, ha perdido peso la organización armada.

P- ¿Ha perdido peso?

R1- Sí, en conjunto, yo creo que sí. Si antes el peso que tenía era del cien por cien, y, ahora, se ha quedado por el ochenta o el setenta y cinco por cien, o así. Yo creo que ha perdido, a nivel de gente, yo creo que sí.

P- ¿... A nivel de gente?. ¿Qué quieres decir?

R1- Pues que yo creo que ETA sí que sigue ejerciendo el liderazgo, pero la gente se cuestiona más cosas, aparte de la vía militar, y que ya no solamente, que lo que hace y dice ETA no es como la biblia ¿no? Por lo menos ya hay gente que piensa, que se cuestiona mucho, pues otras vías de actuación, o no sé ... (E-18)

Algo parecido sucede con los trasvases de poder en el seno de KAS, entre HASI y ASK, y dentro de HB entre los llamados "independientes"⁴ y HASI.

Veamos algunas de las percepciones que los entrevistados poseen sobre el peso de los distintos colectivos o conglomerados en el MLNV:

HASI, no es que haya perdido protagonismo, sino que la última excisión que ha habido, concretamente de gente que yo conozco, ha ido por ahí, una gente que discutía que fundamentalmente era el partido el que tenía que seguir liderando cosas, y otros que no, que decían que había que ser más abierto, que HASI era un grupo más dentro del proceso revolucionario, que es la idea que yo siempre he tenido. Entonces yo creo que, en ese sentido, en HB no hay hoy en día ningún grupo que domine, que sea la base, y precisamente yo creo que eso es lo interesante, que es un rollo bastante asambleario. (E-4)

Bueno es sabido que ha habido bastantes cambios, pues yo pienso que se sostiene en ASK. Ahí estaba claro que HASI jugaba un papel importante antes y ahora no, yo pienso que le dieron bastante peso.

Bueno pienso que fundamentalmente, que sí, que se sostiene en ETA militar, pero por supuesto hay que pensar en ETA militar en el sentido más extensivo de la palabra, ... bueno, es un tema resbaladizo, pero pienso que el liderazgo sí lo ejerce en todos los terrenos, no es tan difuso. Es difuso en cuanto a que no es un liderazgo orgánico.

P- ¿Te refieres a intangible de directrices políticas?

R- Sí, yo pienso que sí, que tiene que haber una circulación mutua. Pero pienso que por la percepción que se tiene de ETA, aunque esas directrices no sean cotidianas, esas se dan, y habrá momentos en que se dan con una claridad de como el jefe le dice al subordinado, habrá momentos, pienso que puede haberlos.

Ahí tiene que haber un grupo, entonces por un lado estaría, está ETA, tiene que estar, y, luego, pues yo creo que antes estaba HASI, también claramente definido en eso, y parece que ahora también ese papel lo cumple gente que puede estar en ASK. (E-7)

P- Bueno, a ver, ¿en qué grupos o colectivos crees que se sustenta principalmente la Izquierda Abertzale? ¿Hay algún grupo que tu pienses que tiene más importancia, más fuerza?

R- Antes tenía un peso específico HASI, pero hoy, yo pienso que el grupo más numeroso actualmente en HB, -y hablo bajo el punto de vista de HB- es el independiente. (E-16)

Así mismo, en lo que atañe a la percepción sobre la organización interna de cada uno de los organismos, vemos que, aunque no existe una visión muy clara, y, a veces, la

⁴ Independientes, simplemente quiere decir que no pertenecen a ninguno de los dos partidos integrados en la coalición, y, en general, en el MLNV: HASI y ANV.

crítica surge de una manera espontánea, en la mayoría de los casos la estructuración y el régimen de asambleas es similar al de HB. La difuminación de las estructuras organizativas se produce, como hemos señalado anteriormente en el caso de todo el MLNV, porque lo importante, lo que se señala, lo significativo, es la unión entre cada uno de los organismos con la "causa común" y su inserción en el MLNV. Veamos algunos de estos modelos de organización:

Eguzki:

P: ¿Cuál es la estructura organizativa de Eguzki?

R: La estructura es sencilla y recoge aspectos históricos del movimiento asambleario y del movimiento participativo que ha caracterizado a este pueblo en la lucha nuclear y en otro tipo de luchas populares y compaginado y equilibrado con estructuras a la vez, también, de tipo vertical.

Este debate, de una mayor estructuración, fue uno de los campos o temas de división.

Eguzki de estructura, es un organismo autónomo, independiente de cualquier otro organismo participante en el Movimiento de Liberación Nacional Vasco, es decir, tiene su propia organización, tiene sus propios órganos de decisión, no dependientes de estructuras ajenas, lo que sí se siente es participe de ese movimiento y debe entablar buenas relaciones y discusiones previas a tomar otras decisiones con estos, antes de caminar por separado, lo cual — no hay ninguna estructura que la una o que la use en esta medida, pero sí unas buenas relaciones con el resto de organismos. (E-2)

Ikasle Abertzaleak:

Cumple la necesidad de un movimiento estudiantil fuerte, con los mismos planteamientos... con planteamientos de izquierda, planteamientos abertzales y para, ¡joer!, manejar movidas a nivel educacional. Normalmente, lo que ocurre es que terminan teniendo más éxito las cuestiones que terminan siendo espejo de lo político en los centros de estudio.

Te quiero decir, que es más difícil, bueno ahora, ya no tanto, y quizá lo estamos viendo bien, pero, hasta ahora, ha sido más fácil sacar una huelga general porque un preso se ha muerto que por el rollo del centro. Eso está cambiando y no nos importa que cambie, en muchas cosas también porque desde el momento que se crea fuerza también como punto de referencia para un estudiante con materia educativa, con materia que le acompaña personalmente, también lo termina viendo en el otro aspecto.

el tener tres mil estudiantes en ese rollo, pues yo no sé si habrá muchas organizaciones en el MLN que tengan tres mil, empezamos con casi dos mil y hoy ya somos casi tres mil — Bueno, proporcionalmente, desde luego, es la organización mayor del Estado Español, y quizá de Europa, proporcionalmente al número de estudiantes de Euzkadi Herria.

P: Pero, ¿puede haber gente dentro que no participa en los planteamientos de la izquierda abertzale?

R: ... Que no participa de los planteamientos de la izquierda abertzale, pero sí ve la izquierda abertzale como punto de referencia en las metas, en las luchas meramente estudiantiles, eso también lo hemos dicho, y yo creo que eso trae como consecuencia lo está queriendo o no queriendo.

P: ¿Cómo ves su funcionamiento en la participación y la organización?

R: ¡Jai!, es que es una organización muy joven, sí, sí, se puede mejorar, y se va a mejorar, porque, el año que viene, hay un congreso, y precisamente uno de los temas más importantes es cambiar toda la estructura, un principio es demeritando, es demeritando, es una pasada de normalidades de zona, o sea, saldes de centro, coordinadora de herriak, coordinadora... tres normas divididas, o sea, son demandas estructurales para que sea dinámica.

No es lo suficientemente operativo, y eso que comporta, eso comporta el riesgo de que al final sean unos o quince nacionales los que están dirigiendo todo y no haya una participación real de la gente en los centros, ¿no? (E-12)

LAB:

Dentro de LAB? Yo creo que... lo que no es, es un sindicato tipo, como el LAB de pueblo que se llama, que está dentro del KAS de pueblo, luego como la zona... que tiene su sectorizado particular.

Yo creo que el funcionamiento es similar en el fondo a HB, de hecho, tiene su asamblea de delegados, su asamblea de afiliados, yo creo que el trabajo que lleva es por un estilo a ... HB.

P- ¿Una organización típica de un sindicato?

R- No, no, y hasta el espíritu de sacrificio de la gente, también es diferente. ¿no?. (E-14)

AEK:

El resto de las reivindicaciones no tendrían sentido. Es un todo, o sea, el resto de las reivindicaciones y todas las reivindicaciones se engloban dentro de un todo, o sea, una cara de una misma moneda. Pero el factor de idioma, si falla, ... Yo, personalmente, no concibo una Euzkadi independiente, soberana, sin el euskera.

P- ¿Cómo es el funcionamiento de la organización y la participación en el colectivo?

R- Antes de nada, aclarar que AEK no está englobada, ni está sometida a ninguna organización, ni a ningún movimiento. Es una organización totalmente independiente, es una coordinadora totalmente independiente, tanto a nivel de iniciativas que pueda tomar, como de la dinámica que pueda mantener, en un momento dado. Otra cosa es que sientas, que en momentos dados, más o menos, coincida con uno o con otro grupo político. Pero no tiene ninguna adscripción política

Entonces yo, en este momento, solamente estoy hablando como miembro de AEK, y miembro de la Izquierda Abertzale, porque hay gente en AEK que no son militantes de la Izquierda Abertzale (E-15)

Para terminar, es necesario señalar que, en general, en el colectivo nacionalista radical la importancia que se atribuye a la organización no tiene su base en la convicción de que es necesaria una formalización y concreción de la norma y de los canales de participación, control y toma de decisiones, como en cualquier otra organización partidaria. La importancia dada a la organización se encuentra en la trascendencia que se otorga a los niveles de homogeneización, control y canalización de la adhesión por parte de las organizaciones que sustentan el poder y en la necesidad de ofrecer una imagen "no partidaria", "globalizante" y "representativa".

Como ya señalaba "Argala" en 1979:

Si estamos dispuestos a hacer lucha armada debemos organizarnos en ETA, si no estamos dispuestos a la lucha armada, porque nos parece que es muy duro, porque, en fin, por mil problemas que cada uno puede tener pues debemos organizarnos en los partidos políticos en HASI, en LAIA, en los organismos de masas de KAS, LAB o ASK, pero nadie, nadie que grite "ETA herria zuelin", nadie que comparta los objetivos que hoy defiende KAS, nadie que esté de acuerdo con la lucha de ETA, nadie de éstos puede quedar al margen de la lucha y puede quedar al margen de la organización. Sólo un pueblo organizado puede conseguir los objetivos a los que aspira (M-29)

Y. J. Muguruza en 1989:

"Nosotros -dice- creemos que frente al riesgo ese del enquistamiento en la superpoliticación, es decir en que nuestro discurso esté lejos de la problemática cotidiana y se sitúe en las coordenadas enormemente políticas, enormemente jurídicas ... Ese riesgo existe y nosotros somos conscientes de él y precisamente para hacer frente a ese riesgo pusimos en marcha la reestructuración. Precisamente para hacer frente a ese riesgo. Ahora en las elecciones nos hemos dado cuenta que ese riesgo es real, que ese riesgo nos hace daño, tenemos que empezar a plantear nuestra denuncia, nuestro trabajo político en terrenos más concretos. En terrenos en los que seamos mucho más referencia para los movimientos sociales. No únicamente ser referencia, sino en su caso crear movimientos sociales allá donde no los haya. Porque si HB aspira a ser la organización política que hegemonice el nacionalismo vasco, ello es imposible sin la existencia de movimientos sociales amplios. Es absolutamente impensable. Por eso nuestro esfuerzo en impulsar todo tipo de movimientos. Es más, nuestra presencia en todos los puntos de

Euskadi sur muy implicados en el tejido social, nos hace más sensibles que nadie a los problemas que hay en Barakaldo o en Tutería, en Oion o en Astigarraga".

"Nosotras quisiéramos -refuerza su discurso- poder dar forma a toda esa sensibilidad tan heterogénea que hay en nuestro pueblo, dar forma a eso, darle una forma organizativa y una forma política. Y en esa dirección vamos a avanzar en este periodo, teniendo en cuenta que tenemos muchos desafíos: las elecciones autonómicas, las elecciones municipales; desafíos electorales que no tenemos que sobrevalorar porque la justicia de nuestra lucha no se va a medir nunca por el número de votos que tenga, sino porque efectivamente haya sectores muy amplios del pueblo que crean en ella, se expresen o no se expresen con el voto pero que esos sectores no asuman, no se adhieran al proyecto del Estado y que vean con buenos ojos el nuestro". (EMC-4)

Todo ello se realiza con el fin de romper la situación de estancamiento en que se encuentra y de hacer plausible ante las bases las reminiscencias de una tradición asamblearia, situándose por encima de intereses partidarios.

9.3 ESTRATEGIA DEL MLNV PARA EL ENCUADRAMIENTO DE OTROS MOVIMIENTOS O SECTORES SOCIALES.

Para atender a la relación que existe entre el M.V.L.N. y distintos movimientos sociales y otros organismos, así como su posterior encuadramiento dentro del colectivo y el papel que cumplen en su seno, tenemos que situarnos, previamente, en la percepción que se tiene desde el movimiento de las bases de actuación recogidas en la llamada "estrategia del punto de acumulación de las luchas sectoriales" y aludir al papel asignado a HB.⁵

Además de referente y catalizador electoral, o precisamente por ello, HB pretende ser el aglutinante de aquellos sectores de la población que en determinadas circunstancias puedan coincidir en sus "luchas" con el movimiento radical.

La estrategia del "punto de acumulación" se resume en la necesidad de "acudir" y "apoyar" las luchas de otros sectores para confluir con los mismos en la acción. Todo ello se realiza con el objetivo de dar saltos cualitativos y, al fin, alterar la correlación de fuerzas a favor del MLNV.

... organizativamente por supuesto, tienen consecuencias muy importantes, como es la constitución de organizaciones que trabajan exclusivamente a nivel político y concretamente el nacimiento de HB como polo máximo. Como polo máximo en cuanto a la acumulación de sectores en pos de esa

⁵ A pesar de que se encuentra fuera de los límites temporales de nuestro estudio, realizamos el análisis del discurso en este punto porque pensamos que es imprescindible para entender la estrategia del movimiento radical. Hay que tener en cuenta que estas bases de actuación no son sino una sistematización más o menos elaborada de algo que ya se venía aplicando en la práctica desde hacía tiempo, aunque desde 1988 la importancia que se ha dado a esta dimensión es mucho mayor.

ruptura democrática, y bueno, en favor de un proyecto de reconstrucción nacional, que se concreta en la alternativa KAS. (E-10)

De este objetivo se deriva, en segundo lugar, un intento por atraer a distintos sectores no directamente vinculados con los objetivos políticos del MLNV. Se entiende que hay que "aprender y participar" (para otorgar credibilidad al MLNV y sus propuestas) en dichos sectores y sus intereses, pero sobre todo es para "enseñar" que sus problemas solo pueden ser resueltos a través de la estructura y los objetivos del MLNV. Se trata de crear contradicciones secundarias y agudizarlas para andar el camino hacia la resolución de la contradicción principal: Euskadi-Estado.

La nueva política, de la que Josu era figura emblemática, se plasmaba, además de en su dimensión personal, en dos niveles fundamentales. La nueva estructura organizativa de HB, en la que destacaba, una y otra vez, la vital importancia de la noción de caracterización, es decir, la correcta denominación y ubicación de todo lo nuevo que se iba produciendo en el proceso de lucha de nuestro pueblo. Esta nueva estructura opera de modo doble y contradictorio. Por un lado, debe mantener un nivel organizativo sin el que todo proceso político revolucionario no sería, en el mejor de los casos, más que una mera confluencia de luchas. Por otro -y para él era el principal- debe dársele el protagonismo a la capacidad innovadora de las múltiples iniciativas que provienen de los abundantes movimientos de base que hay en Euskal Herria. Este era su modo de entender la vital cuestión de la relación entre la organización y los movimientos populares (M-6)

En tercer lugar, con éste planteamiento se pretende también realizar un nuevo empuje organizativo y de imagen, tratando de aparecer como una estructura abierta, con un nivel de formalización menor que la de los partidos tradicionales y más cercana a los "intereses populares".

"Las áreas para qué? Para empezar a producir alternativas que sirvan de polo de referencia para que todos los sectores de este pueblo que no están contentos, que discrepan con la política institucional del PNV, del PSOE... y en Navarra de UPN, para que sea polo de referencia sobre el que acumular fuerzas. Una expresión muy fetiche, sobre el que reunir cada vez más sectores del pueblo. Y luego hacer que esa unión se exprese políticamente en apoyo a HB. Y que esa acumulación no se refleje únicamente con adhesiones a HB sino con que consigamos neutralizar las adhesiones que vayan en contra de nuestro proyecto. Cuanta más gente neutralicemos en este sentido, mejor. Cuanta más gente haya que aunque no esté con nosotros no esté con ellos, mejor" (EMC-4)

P- ¿Y los movimientos sociales? ¿Cómo ves tú eso?

R- Sí, bueno. Sí, yo creo que los movimientos sociales debían tener mucha más importancia de la que tienen. El problema es que los partidos políticos institucionalistas, oficialistas, les preocupa mucho que los movimientos sociales que son sus competidores tengan fuerza. Yo creo que en estos momentos en Euskadi se están viendo ejemplos claros, de movimientos sociales más o menos representativos pero siguen siendo sociales, que plantean cosas y a los cuales no se les da ningún tipo de representatividad.

Tenemos pues desde la Coordinadora Antiautovía, -independientemente de los engranajes y de los ligazones que se le quieran dar, adjudicar ¿eh?, está planteando -no está planteando salidas antidemocráticas, está planteando referendums, consultas populares, y a los partidos políticos institucionalistas no parece que les interesa eso. Lo único que les interesa es amarrar bien el poder de la poltrona durante cuatro años, montarse bien los presupuestos a su modo y manera y esperar que con una buena campaña que en las próximas elecciones salgan triunfadores otra vez. (E-8)

Y, por último, es innegable que también se pretende ampliar el círculo de adherentes. Si se establece que este es el camino, quizás sea porque se ha llegado a la convicción de que el mecanismo para integrar a nuevos sectores es a través de HB como coalición electoral y asignándole una función de aglutinante, y no a través de KAS y sus organismos, ni, aún menos, a través de ETA (cuya imagen se va deteriorando progresivamente y, como consecuencia, su aceptación está estancada, o incluso en fase decreciente).

En cuanto al conjunto de los movimientos hay un debate que es muy importante centrarlo, porque no se trata de que diversas actuaciones puntuales puedan retrasar o puedan dificultar ciertos movimientos que lo puede ser, que nadie creo que lo niegue, sino que si el potencial que genera en momento de solitudinaria, de contradicciones profundas dentro del sistema, son válidas para que esas contradicciones estén apoyadas por el conjunto de los movimientos sociales. Si no se supiera aprovecharlas sí que sería negativa esta intervención. (E-2)

Yo creo que eso, esa gente en HB el papel quizás el papel, papel, papel no juegan ninguno, es como, como no sé, como decirte, que ejemplo te daría yo, pues tu, tu sabes que la goma-dos no explota con una mecha sino explota por otra explosión, lo que se llama por simpatía ¿no?. Hay algo de eso, hay algo de eso ¿no? hay una forma, HB demuestra de una forma su radicalidad y ellos por otro lado la intentan demostrar también con, con una radicalidad, pues no sé, que, que ellos mismos se la crean, porque es distinta, es distinta. Pero es... yo creo que no hay ninguna convicción de ningún tipo vamos, en eso, por parte de esa gente hacia HB, no la hay pero... pero converge vamos muchas veces todo eso dentro de HB y al final... se junta vamos. (E-3)

Yo creo que el papel más importante es el de los ecologistas. Porque hacen... creo que está bien que, por ejemplo, los ecologistas, sobre todo, estén con este grupo radical, digamos, porque gente que no es de este grupo es ecologista entonces da más credibilidad al grupo. ¿Me entiendes?. (E-9)

Podemos, poner, por ejemplo, clarísimamente, un elemento muy importante es HB, es el marco máximo, vamos a decir, de la acumulación de esas sensibilidades de esos sectores con diversos niveles de conciencia, luego hay otras organizaciones u otros organismos pues desde lo que puede ser el movimiento popular, el tema ecologista, lo que es el tema de las gestoras pro-amnistía. Eso un poco paradójico, ni todas las organizaciones son iguales, es decir, hay organizaciones que se las señala directamente, por parte del ministerio y de éstos, "éstos son de la izquierda abertzale, y otros no tanto", pero el problema no es de hilazón orgánica sino el propio desarrollo de la estructura.

Entonces en ese contexto vamos a decir que la izquierda abertzale es un conglomerado de organizaciones que trabajan en diferentes campos fundamentados en unos parámetros políticos que en algunos casos están latentes y en otros están implícitos, podríamos decirlo así. (E-10)

La lucha por la liberación gay no es algo, no es una parcela aislada, sino que eso supone, o sea, el conseguir una sexualidad libre y etc, supone llevar una lucha global, y de una estrategia de cambio social, entonces, ahí entran todo el resto de los movimientos sociales que existen en torno a la izquierda abertzale, de algunos manera, y por eso quizá pueda haber esa relación a nivel individual. (E-17)

Mediante el acercamiento (y quizás, posterior encuadramiento) de dichos sectores, se construye una imagen positiva para los potencialmente adherentes y se otorga plausibilidad a la visión de la realidad dominante en el seno del colectivo nacionalista radical.

- Por qué el crecimiento de los partidos o de los barrios nunca comienza con entusiasmo?
- ¿Quién o qué nos está detrás de él, provocándolo?
- Por qué quieren destruir nuestra juventud?

¿Por qué los consumidores llenan las cárceles y los traficantes se pasean a sus anchas?
¿El narcotráfico cuántas familias ha destruido hasta ahora?
¿Vamos a permitir que se siga traficando en las puertas de colegios, ikastolas, institutos ...?
¿Cuántas personas mueren al año por consumir esa basura?
¿En las fiestas de los ricos se consume, ¿a ellos se les detiene?
¿De dónde se nutre la policía de chivatos?
¿Sabías que los Pagarés Forales de las diputaciones son utilizados para el blanqueo de los grandes beneficios que genera el narcotráfico.

Las instituciones como Diputaciones, Gobierno Vascongado, gobierno Foral Navarro ... aparte de palabrería, ¿qué hacen?

EN DEFINITIVA, ¿QUIEN SE PREOCUPA, REALMENTE DE TUS PROBLEMAS? ¿CON QUIEN PUEDES CONTAR?.

TODOS Y TODAS LUCHEMOS UNIDOS CONTRA EL TRAFICO DE DROGAS, LOS NARCOTRAFICANTES Y SUS INTERESES.

TODOS A UNA CONTRA EL TRAFICO DE DROGAS . HERRI BATASUNA (M-18)

A veces, se explicitan los objetivos reales de HB, e incluso críticas a las propias actuaciones:

Yo creo que todo el mundo dice, bueno tú vienes donde mí pero dejas todo ahí y te arrimas, y yo claro en lo que me has preguntado como no tenía ningún problema, porque no tenía ninguna sigla pues me fue fácil entrar en la izquierda abertzale, pero yo sí creo que la gente de toda una serie de grupos. Por ejemplo lo que está pasando con "mujeres", yo creo que el descabezar la asamblea de mujeres y crear, - igual hay que hacerlo eh, no lo sé- pues Mujeres (KAS), yo por ejemplo eso no lo veo, igual soy demasiado unitario y seguramente igual no tengo razón, no lo sé, pero yo eso síigo sin verlo, dentro de la izquierda abertzale por ejemplo ahí sí que me diferencio, yo creo que, del resto, porque cada vez que viene gente por aquí que está bastante metida no coincidimos (E-4)

Sobre todo de las organizaciones populares, porque el desgaste que tienes, pues es difícil penetrar, llegar con el cerco ideológico y político que se plantea, entonces el tema está en la perspectiva de acumular fuerza y adentrarnos en la problemática social, en la cuestión de la droga, antinuclear, ecologista, .. pues en este sentido, ...

P: ¿Es una lucha de fondo?, ¿de reserva?, ¿de ampliación?

R: Creemos que es por donde, el Estado, se puede cuestionar, sin mandar consignas ideológicas que se pueden desgastar por sí solas.

Pensamos que hay que adentrarse en las organizaciones populares y crear nosotros, potenciar esas organizaciones que son las que van a crear una dinámica popular y fuera aparte las instituciones. Entonces ese es un objetivo prioritario, en este momento, la acumulación de fuerzas.

P: ¿A través de los movimientos sociales?

R: Sí, es fundamental. Ideologizar estando dentro pero no sólo los mismos ... (E-11)

Pero, en general, se percibe que la "política" de HB y del MLNV es creadora, impulsora y fortalecedora de los distintos movimientos sociales que surgen en el País Vasco.

Bueno, el papel que ha jugado Herri Batasuna pues sobre todo ha sido un papel de impulsor de todos los movi ..., de impulsor del nacimiento de muchos movimientos sociales dentro de Euzkadi, de muchos, de muchos, de muchos. (E-3)

9.4. EL FUTURO DEL MOVIMIENTO: SITUACION Y SOLUCIONES

En este apartado vamos a tratar de desglosar aquellos ejes más importantes referidos a la percepción del futuro del MLNV, las tensiones, cambios, el fortalecimiento o debilitamiento y otros procesos que los adherentes piensan que se producirán tal y como se está desarrollando la dinámica del movimiento.

Relacionado con lo anterior, y en segundo lugar, vamos a realizar un análisis acerca de la valoración de la situación actual, así como las soluciones que ellos entienden que pueden servir para acabar con la actual dinámica conflictiva que sufre el País Vasco.

El futuro del movimiento, en general, es visto de una manera esperanzadora, sobre todo, tomando como base los progresos, que se dicen haber realizado por el colectivo, en lo que se refiere a su organización, matización y desarrollo de sus premisas tácticas y estratégicas y a la resistencia y el espíritu de sacrificio de los integrantes del mismo.

El futuro del colectivo yo lo veo esperanzador, por eso que he reflejado antes de la juventud. Hay un interés de aprender, hay un interés de replantearse constantemente la diferencias, la contradicciones y los puntos negativos (E-2)

El futuro del movimiento, pues, para mí — puede ser, muy bueno, muy bueno, lo que pasa es que cada uno, yo creo que en Herri Batasuna, para el día después, cada uno tenemos una idea, y quizás tengamos una idea porque todavía no nos hemos juntado todos para hablar lo que queremos que sea Herri Batasuna, no? — que fuesen rotundo para que no se hagan, para que no se conviertan en políticos oficiales, porque yo me temo muy mucho que al final Herri Batasuna caiga en lo que ha caído Euskadiko Eskerra, por ejemplo. (E-3)

Bueno, yo soy optimista por naturaleza, pero no en el sentido de pensar que aquí ni se va a regalar nada, y que ni sea a base del propio esfuerzo. Creo que hay posibilidades, que hay un back-ground importante ideológico, social, suficiente como para no bajar la guardia, que el enemigo no lo tiene fácil tampoco. Yo soy optimista en general, pero creo que no sé, no sé — no se consigue nada si no es a base de esfuerzo y de mucho sacrificio. O sea que posiblemente va a haber que arrastrar muchas penalidades para conseguir cualquier cosa, a sea que — (E-8)

Yo lo veo bien que vaya al parlamento, parece que — va a cambiar un poco, porque al entrar en las instituciones casi no es el mismo, evoluciona, no sé hasta que punto evolucionará, pero — pero ¿va a desaparecer? no creo, de momento tiene bastante fuerza, ha subido mucho la fuerza de HB en los últimos años, y yo creo que de momento va a ir para adelante. (E-9)

Lo veo bien, lo veo bien sobre todo por una cuestión en particular y es por la buena organización del movimiento estudiantil, y quizá — es un factor nuevo en la Izquierda Abertzale, que es nuevo y que en otros lugares donde ha habido por esos de emancipación nacional ha tenido mucha más importancia de la que tiene aquí. Quizás el entrar en las instituciones sea un cambio positivo, por ejemplo, no lo tengo muy claro, y el futuro en general yo lo veo —

El problema es aglutinar sectores como yo, y ahí todo estará dependiendo en bastante medida en el "impulso" que ha producido en este proceso de aglutinar sectores el pacto de Aiarra-Enea, creo que ha sido muy fuerte, y en la propia capacidad de la Izquierda Abertzale para abrirse a esos nuevos sectores, y no estar como hasta ahora, que yo creo que está bastante cerrada, pero es esperanzador, no sé, yo voy a dedicar mi vida a él, y creo que hay mucha gente que lo va a hacer así también. (E-12)

El futuro de la Izquierda Abertzale pues bueno, lógicamente, yo creo que se va a ir concienciando más, va a ir adquiriendo sucesivamente un grado mayor de estructuración, y va a ir incidiendo en la sociedad cada vez más, y sus problemas serán, cada vez, más asimilados, lejos de conseguir aislamientos que algunos pretenden.

Yo estoy convencido que sí, yo he vivido situaciones en este pueblo, de, vamos, de casi llegar a desaparecer físicamente personas. Pero en cuanto que las reivindicaciones se mantienen y no se dan respuesta, ahí están. Para mí, lo contrario sería un espejismo y valorar que "ahora han decrecido 10.000 votos y ¡bien!, ¡bien! ¡ya vamos por el buen camino!". ¡Bah!, eso son majaderías, chorradas que se demuestran, luego, al de cuatro años, y si no es al de cuatro, es al de ocho, mientras esas reivindicaciones no se cumplen y no se de una respuesta el problema va a seguir. (E-15)

Pues mira lo del futuro, yo igual soy un poco optimista, pero creo que se ha avanzado bastante, se ha avanzado bastante, por ejemplo, en el proyecto del Estatuto Nacional de Autonomía, me parece un avance bastante importante y, no sé, creo que hay posibilidades de negociar algo. (E-17)

Ahora bien, existen condicionantes y matizaciones que llevan consigo pequeñas dosis críticas hacia las posturas y desarrollo del movimiento, que van acompañadas de incertidumbre por el paso del tiempo y por la dificultad de las posibles soluciones.

Ahí, yo lo que quiero decir es que se tendrán que afinar más o se tendrán que trabajar más o las posturas intermedias hasta ese planteamiento, digamos, (final). Porque antes se decía independencia, socialismo, y había un montón de gente que más o menos estaba de acuerdo con esa consigna ambigua y tal. El modo, la medida en que la sociedad va evolucionando va dando respuestas más concretas a los problemas, como el mismo Gobierno, tiene que dar, por ejemplo, con el tema del desarrollo del Estatuto de Autonomía. Bueno, se da una especie de soluciones parciales que hacen que la izquierda abertzale tenga que enfrentarse a ellas, es decir, el tema, por ejemplo, de los trabajadores, antes se decía: "sí, me acuerdo de las condiciones de vida de los trabajadores en el sentido muy global", pero ahora hay que currárselo eso, cada uno en su sitio.

Por eso te digo que cuando hablo de esa especie de, concretización, yo la entiendo en ese sentido, de que va haber que dar respuestas ante problemas que anteriormente a nadie se le habían ocurrido. Eso va a suponer que todo el mundo no esté de acuerdo, y que el debate tenga que ser un debate continuo. (E-1)

Lo veo negro, el futuro próximo ¡eh!, porque el gobierno ... lo veo muy duro. Porque la negociación, bueno, aunque no hace tanto que se habla de negociación política, pero ya llevamos un poco de tiempo y no parece que esto va muy deprisa. Y hay tantos puntos de KAS que son difíciles de aceptar para los otros, entonces ... pues hasta que se consiga esto me parece que (E-9)

¿El futuro? Yo creo que no nos queda más remedio que escuchar realmente a la izquierda abertzale, y que llegue el momento de la negociación.

P: ¿Tú crees que ese futuro es bueno, entonces, vamos, que es prometedor?

R: Hombre, yo espero ahora que costar va a costar, que cuando va a ser, bueno yo creo que se tardará, se tardará, es que ... seamos realistas ... (E-14)

Bueno, yo el futuro de la izquierda abertzale lo veo optimista, lo que pasa que no sin ... poner muchas cosas que tiene que haber ... Pienso que en la Izquierda Abertzale va a tener que haber cambios, como cualquier partido que diga que se tiene que estar moviendo. Estos cambios, muchas veces, van a ser producto de reflexiones internas, y otras veces van a ser producto de coyunturas de cada momento, es decir ...

Yo pienso que sí, actualmente, se diera un proceso como todos esperamos que se diera de negociación, desde luego la izquierda abertzale se tiene que hacer un replanteamiento serio de todo lo que está llevando hasta ahora, eso es inequívoco.

Entonces, si se veía también por parte del Gobierno o de los que mandan, -no creemos que sea el Gobierno el que manda, porque el gobierno es el que ordena, los que mandan son los poderes que siguen existiendo ahí-, entonces también si se veían cosas, o por lo menos pequeños brotes de decir que hay intenciones, pero tampoco se ven, entonces es un pulso ... (E-16)

Yo diría que es difícil, y que los intentos que ha habido, que siempre ha habido tira y afloja, por aquí y por allá, y que hay sectores que no les interesa negociar, está claro. Los poderes fácticos están en

contra de la negociación, y no les interesa en absoluto la negociación porque se puede llegar a conseguir una mediana independencia, por así decirlo, ¿no?, pero ... (E-17)

Así mismo, se percibe una cierta prevención por la postura de los partidos del bloque democrático (PNV, PSOE, EA, EE y PP) y de las instituciones con respecto al problema que ellos plantean al mismo MLNV y a ETA:

¿El futuro próximo? Bueno nosotros entendemos que nos esperan tiempos difíciles, no en tanto y en cuanto creamos que nuestra alternativa está agotada, o cuestiones de estas, sino que por la propia situación política y la dinámica en que hemos entrado. Se ha desarrollado una política de pactos que aparentemente en principio no era más que una pantomima más, sino que ha tenido una repercusión que es todos contra nosotros, todos contra la izquierda abertzale, que eso se está llevando a todos los ámbitos de la vida social, y que tiene sus repercusiones, y unido a ello, está sirviendo para que tengan cobertura para entrarnos a todos los niveles. Pues grados de represión que antes por lo menos tenían contestación dentro de las fuerzas, denominadas democráticas, que, hoy en día, nadie se rasga las vestiduras, sino que están dando su apoyo implícito, o sea que la callada es una apoyo implícito. (E-5)

Pues empezando con la lengua y las costumbre, pues Herri Batasuna da el mayor ejemplo, por eso estoy aquí. Yo ya sé que hay muchos fallos, además hay muchos jóvenes que hacen barbaridades, quemar autobuses, romper cristales y hay algunas cosas que no debían de hacer ... (E-19)

Como hemos visto, también existe preocupación por la complejidad y heterogeneidad social, organizativa y política del MLNV; conflictos y problemas de liderazgos; las posturas ante la participación en las instituciones; tensiones entre la amalgama de ideologías y sectores sociales diferentes; la preponderancia de las distintas organizaciones. Veamos algún ejemplo más:

Quiero decir con eso que se tendrá que dar, como una especie de, de definición, tanto a nivel de estructura o de organización como a nivel de ideología de ese tipo de gente. Eso lo que va a llevar también consigo es que se cree algún tipo de trancese, por ejemplo, de lo de los que aparecen en la tele como portavoces o como líderes con otro tipo de formas de organizarse que aparentemente no tienen tampoco ningún líder o ningún representante que dé la cara, pero, entonces, querías que no, hay, habrá que trabajar mejor, quiero decir, la forma de buscar esa especie de equilibrio entre una forma de organización y otra. Que no creo yo que suponga que la una destaque a la otra. (E-1)

Yo lo que creo es que Herri Batasuna de una vez por todas tiene que definirse, porque yo personalmente no estoy dispuesto a dar un voto en Niboto para Herri Batasuna a perpetuidad, es que yo mismo se lo pido que se defina al final. No me vale que lleve tanto tiempo sin definirse, además, es que yo creo que hay mucha gente en Herri Batasuna que ahora, que el día que se defina se tienen que ir. (E-3)

Bueno, es que a mí me parece que esa gente, HB lo que tiene que tener claro a nivel global, es que si esa gente se va pues de puta madre, ahora sí lo que hay que mantener, que eso también es verdad, demostrar una fuerza, y la fuerza se demuestra con los votos, hoy en día, hombre, pues es importante no bajar y subir más ha mejor, pero yo creo que para mí HB ha estado hecho eso es clarísimo. (E-4)

El problema, ahí va a ser, la forma en que se desarrolle la negociación. Si los resultados de esa negociación son importantes los podrá capitalizar HB y los capitalizará.

Entonces, pienso que el futuro, por supuesto, va a ser un futuro de participación en las instituciones ... Me imagino que habrá ahí una reconversión ideológica, tiene que haberla a la fuerza. Es decir, todas esas ideologías que aparecían como incompatibles se volverán aptas para, por supuesto. (E-13)

Vegis, bueno, depende, depende de lo que se haga.

No claro, lo quiero decir que, si organizamos en la misma línea que hasta ahora, pues luego el futuro, para mí, es negro, ahora, si se cambia de línea y no se pierden los objetivos.

P. ¿Se te ocurren más cosas?

R1- Pues, no sé... pues el tema de la radicalidad con la gente ¿no?. Que no conversamos con la gente, y que los descalificamos simplemente por lo que son. En eso, caemos todos, yo el primero, y que bueno ahí también te estas cavando tu fosa. Te estás arrinconando, socialmente. Aparte que te lo están haciendo, estás contribuyendo tú, ¿no?.

Es que, no sé, tiene que ser un cambio desde abajo. Por ejemplo, hay cosas que me parecen ridículas, -son pura anécdota pero- ... Estás tomando potes por ahí, y gente que se supone que es muy abertzale, muy de izquierdas, y muy tal, pues, te cogen, se toman unos zuritos y cogen los vasos y te los rompen, ¡es una chorrada!, pero ... Con ese tipo de actuaciones, aparte que estás dando mala imagen, no ganas nada, o sea, que es ridículo, y, encima, le estas rompiendo los vasos a un tío de un bar que, por ejemplo, es de la peña nuestra ¿no?. (E-18)

En cualquier caso, algunos entrevistados no ocultan su visión negativa del futuro del colectivo y la difícil solución del "problema vasco":

P- Y el futuro ¿cómo lo ves?

R- Jodido.

P- Digo, el futuro de la izquierda abertzale.

R- No, te quiero decir que yo soy muy pesimista. Entonces pesimista aquí soy por dos razones. Una porque yo creo que dentro de la izquierda abertzale la gente de HB, -y a mí eso es lo que me preocupa-, yo no veo como te decía antes que la juventud, y en todas las cosas no veo una conciencia clara.

P- ¿Pero, la izquierda abertzale, tú crees que va a seguir fortaleciéndose?

R- Bueno depende del tema de la negociación.

Yo no soy optimista, lo que pasa que igual la gente necesita creer que va a haber una negociación dentro de dos o tres años y que así vamos a tomar el poder. Yo no creo en eso, creo que el rollo es largo y que la gente lo que tiene que hacer es ir tomando conciencia de cosas y poco a poco... Es que no sé, no quiero ser pesimista, porque ya por naturaleza soy, pero por ejemplo, si el tema de ETA desaparece, en el sentido de que hay una negociación, yo por ejemplo ahí sería pesimista, yo tengo miedo, tengo miedo de que mañana haya una negociación entre ETA y el Estado, que el Estado sea inteligente y negocie con ETA, yo tengo miedo de lo que pasaría en la izquierda abertzale. No tengo miedo de que desaparezca, pero cuantitativamente cuanta gente quedaría... a mí ahí sinceramente me da pánico.

No sé si te contesto, pero en concreto es eso, tú me preguntas cómo veo la realidad actual. Yo la realidad actual la veo de un mantenimiento, para mí mantener es ganar ¿eh? (E-4)

tiene que cambiar el... porque si por un lado, lo más jodido es el cerco, el aislamiento que se intenta hacer, por otro lado la culpa de ese aislamiento está dentro, que hay un proceso de autogestificación, o que ha habido... No sé si es muy apropiado el término, pero que yo lo veo en mi entorno cercano también, y que es la... porque tiene que cambiar, en ese sentido la forma de ver las cosas de la gente que milita, porque la gente que milita se hace sus círculos cerrados, o sea, hace sus gettos y son esos gettos que no estás hacia fuera, hacen su vida propia y entonces pierden la relación, muchas veces, con lo que les rodea.

Quizás es una autodefensa también, no, en el sentido de que puede ser una autodefensa, pero esa autodefensa puede ser muy peligrosa, no, para el propio movimiento de liberación nacional.

Entonces, yo creo que debe ir por ahí aglutinar, aglutinar, aglutinar. (E-12)

La visión de la situación que permanece implícita en estas aseveraciones tiene una única solución según la percepción de todos los entrevistados: la negociación.

Independientemente de los objetivos a largo plazo que se plantean en el movimiento (algunos de los cuales aparecen explicitados en las entrevistas), la negociación entre el Estado y ETA, tomando como base la alternativa KAS, es el punto de convergencia, es el

comodín, en el que se hace posible la solución a los problemas del País Vasco, es el "manto" que cubre su estrategia y actuaciones⁶.

La justificaciones aportadas sobre la inevitabilidad y necesidad de la negociación son aparentemente variadas, pero todas se encuentran articuladas a través de los mismos principios: "El marco jurídico-político actual no es válido para una gran parte de la población, luego la conflictividad entre Euskadi y el Estado permanece". "Mientras no se dé una salida política a la situación, las soluciones policiales no sirven: si se acaba con ETA de una manera traumática, surgirán otros grupos armados, puesto que ETA solo es la expresión de un problema". La negociación es inevitable y necesaria para lograr la normalización del País Vasco.

No negociaré. La misma frase lapidaria y seca la había repetido De Gaulle machaconamente antes de ventarse con el Frente de Liberación Nacional Argelino y firmar los acuerdos de Evian. Felipe González, en la intervención televisada del lunes, no tuvo más imaginación que De Gaulle. (AO-61)

Intentar conseguir que el conflicto finalice utilizando otro tipo de medios que no sean los, o concediendo lo mínimo posible intentando rebajar la situación de ventaja del otro, es decir que tengan ellos mayores ventajas y los otros mayores desventajas, pero claro todo eso no se puede hacer, decir, bueno lo hacemos ahora, dejamos que eso conlleva que cada uno tendrá su estrategia, sus planteamientos a largo plazo y ahí el problema que está es a ver como coincide un planteamiento con otro, claro, porque son totalmente contradictorios, la cuestión es buscar, bueno, formas que llegando a estar de acuerdo los dos grupos, permitan dar cancha a un futuro planteamiento o a un futuro desarrollo de la forma de pensar de los unos y los otros. (E-1)

Bueno, pues para mí la negociación es algo que se tiene que dar, ¿eh? que, que si ETA y el Gobierno Español son inteligentes se habrán dado cuenta de que el Gobierno Español no es capaz, no es capaz de acabar con ETA, o de acabar con esta ETA. Hay un colectivo de cuarenta o cincuenta mil chavalillos que vamos, se van a poner a dar tiros a los dos días de haber acabado el gobierno con esta ETA. Entonces, que hay que darle una salida, y una salida a ser posible para siempre, y para siempre, sobre todo, que pueda esa salida encajar, ¿no?, y dar una salida personal a la juventud, que ahora es tan radical aquí, la juventud de Herri Batasuna, que le dé esa salida, porque sino va a ser, sino va a servir de mucho que ETA deje las armas. Que 'vamos' no va a servir, entonces, si el objetivo del gobierno es que ETA deje las armas para apuntarse un tanto y decir "bueno, pues mira, nosotros hemos sido capaces de acabar con ETA", si ese es el objetivo del gobierno para la negociación, creo que se están equivocando, y sería una pena. Sería una pena.

Creo que la negociación se puede dar. En este momento hay un interés por Herri Batasuna, pero que internamente no abarca.

Tengo más dudas de que el interés sea total, sea total, por parte de ETA, tengo más dudas, estoy seguro de que hay amplios sectores, vamos, no lo sé que hay amplios sectores de ETA, que lo quieren, no en sí la mayoría, porque vuelvo a decir que hablar de ETA es muy difícil, es muy difícil, y lo que sí estoy también seguro, que al final yo creo que se va a dar, y de igual a no mucho tiempo, ahora, que tengo más dudas de lo que va a salir de ahí. Tengo más dudas, vamos, no, yo casi estoy seguro que al final, con esta, la ETA actual, vamos, se va a acabar con ella o bien por la represión o bien por una negociación ¿no? pero que si sólo es eso, la violencia en Euzkadi no va a acabar. No va a acabar, estoy seguro de ello. (E-3)

⁶ Como veremos más adelante, lo esencial del discurso radical no se encuentra en el análisis de tales premisas (negociación, alternativa KAS) sino en la lógica mediante la cual se articula la legitimidad de ETA para negociar (lo que en el fondo significa representar), y por ello, las claves analíticas: representación participativa, etnicidad nacionalista, adquieren una importancia crucial.

Estamos hablando de ideas, aquí hay una lucha de ideas, en ese sentido yo creo que el Estado, el Gobierno, los poderes fácticos tienen que entender que la única forma de solucionar el problema de Euskadi, la violencia que afecta a Euskadi, la única forma, va a ser a base de diálogo, abrir vías de diálogo.

No creo que ninguna solución de las policiales ayude en absoluto a hacer nada de eso, creo que se perdió una ocasión inmejorable el año pasado. (E-8)

Y políticamente mucho más. Como se ha demostrado en todos estos años, que ETA se está acabando desde no sé cuando. La vía negociadora tendrá más posibilidades en tanto en cuanto la vía represiva se desgaste, pero mientras apuesten por ella, pues evidentemente habrá costes pues que tendrá que asumir el que apueste por esa vía. (E-10)

P- ¿Cuáles son los caminos para solucionar los problemas que tenemos planteados aquí en Euskadi?

R- La negociación política entre ETA y el Estado. Yo creo que ese es el camino para la normalización de Euskadi, normalización como consecuencia de... bueno una negociación en la que se planteen cuáles son los plazos de ejecución, de una manera u otra, de la alternativa KAS. (E-12)

ETA no puede ganar con las armas al estado, ni el estado puede someter a un sector importante de la población que apoyaría a ETA aunque pueda hacer desaparecer físicamente a la organización. (E-13)

... ahora que el camino es obligar al Estado Español a que negocie con ETA. Bueno, con ETA o con quien ETA considere que son los portavoces válidos, porque si ellos negocian, ellos tendrán que decir quien tiene que negociar. La solución sería ver que es necesaria esa negociación, y que, realmente, lo consideren los poderes fácticos que hay que negociar. (E-14)

... es la negociación, para mí es la única solución, para mí es la negociación entre ETA y sus interlocutores válidos. (E-15)

Mientras esa negociación política no se dé, yo pienso que aquí no se pondrán... caerán, nos lamentaremos todos de las muertes de unos, cada uno y las de otros, unas nos dolerán más, otras menos. Pero mientras ese proceso no se dé y no se abran vías... este pueblo tiene muchos siglos de historia y muchos siglos de lucha, esto nosotros nos acabamos, pero otros siguen, y nos tendremos que adaptar, o se tendrán que adaptar a otras formas diferentes de lucha. No te voy a decir que a lo mejor mañana la lucha armada puede desaparecer, pero pondrá otro tipo de grupo de lucha. Pero mientras ETA, -y digo ETA-, tenga un apoyo social... bueno, pues va a seguir muriendo gente, lamentablemente, por ambas partes. (E-16)

Para explicar la "naturalidad" de tal proceso se ponen como ejemplo otros procesos negociadores acaecidos en diferentes contextos, algunos de ellos fomentados y apadrinados incluso por el Gobierno Español.

Recientemente en Madrid, se ha sentido la Guerrilla Guatemalteca con un conflicto que dura más años que esto, en el que ha muerto bastante más gente que en éste, por iniciativa del Gobierno Español se ha sentido con representantes de partidos políticos hasta la misma ultraderecha, sectores del ejército, en el que incluso se ha llegado a acuerdos de reformar la Constitución Guatemalteca para dar cabida a esas ideas. Si eso se hace con Guatemala, se hace, o se ha hecho con El Salvador, que es todavía más sangriento que éste, si se postula lo mismo para Colombia...

Si eso se hace para otros países, por qué no se hace para aquí. Esta es la única vía, yo lo que digo es que creo que no existe voluntad política hoy por hoy, que solamente va a existir cuando posiblemente el gobierno considere que el enemigo va a negociar a la baja. Entonces habría que hablar de qué se entiende por la baja y no a la baja, y creo que aquí persistirá la violencia política mientras el gobierno no entienda que la forma de solucionar los problemas políticos es mediante soluciones políticas. (E-8)

Ahora bien, en ocasiones, tampoco se percibe con claridad la cercanía de la negociación, el objetivo parece difuminarse y da paso a una sensación de anquilosamiento del problema durante bastante tiempo, hasta que surja algún precipitante externo o interno

... la cosa es un poquito como la purga esa de Irlanda para los ingleses ¿no?, que eso va pasando tiempo y tiempo y ahí está la cosa. En algún momento dará un giro, pero en principio no creo que nadie pueda en este momento decir que la cosa repentinamente va a encaminarse por ...

Bueno en el sentido de que pienso que IIB, ETA, izquierda abertzale va a mantener la fuerza que tienen, no es derrotable políticamente.

P- ¿Pero no va a suponer un cambio tampoco?

R - No, no, pero, en este caso, la resistencia es la victoria. (E-7)

... creo que falta mucho, mucho tiempo antes de que se llegue a una negociación, bueno, no sé si se llegará. (E-9)

9.5. LA SIGNIFICATIVIDAD DE LAS EXPRESIONES COLECTIVAS:

Anteriormente hemos estudiado la funcionalidad general de las movilizaciones, como una forma específica de ritualización de las expresiones colectivas, y aquellos elementos diferenciales que poseen en el caso del colectivo nacionalista radical.

En este apartado vamos a atender al análisis del discurso, que responde a dos preguntas: el por qué de la importancia que se atribuye a las movilizaciones en el colectivo radical y, en segundo lugar, cómo se pueden caracterizar dichas movilizaciones.

Desde el punto de vista de las imágenes sociales, la cualidad está en relación directa con la cantidad y viceversa. Según la percepción de los entrevistados, la guerra del número es la guerra del poder de representar, la guerra del mantenimiento de las esencias reivindicativas, la guerra por la capitalización del progresismo, la guerra por la legitimidad o ilegitimidad de las acciones de ETA y, en fin, la rememoración de la existencia de una problemática.

Estas y otras funciones son nítidamente expuestas por alguno de los entrevistados, como sigue:

P- ¿Y el papel de las movilizaciones y todo esto, las manifestaciones y todo esta historia? ¿Tú crees que es importante?

R- Es necesario.

P- ¿Es necesario?

R- ¡Claro que sí!, es necesario porque ... para que la gente no lo deje, para que la gente no se olvide, para que al exterior se vea, ... para que las fuerzas políticas vean que tienen que tener miedo de esta fuerza y que la tienen que tener en cuenta, y sí, ... es necesario. (E-9)

La capacidad de movilizar continuamente, y a mucha gente, es para los entrevistados un elemento fundamental que expresa la fuerza, la convicción y la unión del

MLNV, algo esencial en el "ser nacionalista" que los otros partidos u organizaciones no poseen ⁷: La rebeldía.

Las movilizaciones es algo que siempre tiene que existir, vamos, es algo que tiene que ser continuo, continuo porque siempre hay cosas que reivindicar, siempre hay que movilizarse. Las movilizaciones lo que sí tienen, una, hay una tendencia, sobre todo ahora ¿no? es a que las movilizaciones no sean tan masivas como antes, vamos, a ver si me explico, o por lo menos masivas en el arco ideológico.

Ahora, las movilizaciones, la mayoría de los partidos su militancia, no quiere, no quiere que su propio partido haga movilizaciones ¿no?, delega, delega, la gente vota ¿no? y dice: Bueno, pues mira, tu arréglatelas como puedas, pero moléstame lo menos posible.

¿Por qué sucede en Herri Batasuna?. Porque en principio Herri Batasuna tiene gente que, para mí, pues tiene rebeldía metida dentro, tiene más rebeldía en su militancia, que la del resto de eso, ya no voy a decir ni que sean ni más de izquierdas que sean más esto, ni más mayo. Tiene más rebeldía. Rebeldía a secas, de la rebeldía que te hablaba antes (E-3)

Sin embargo, desde la percepción de alguno de los entrevistados se está produciendo un trasvase en la caracterización de las movilizaciones.

Bueno, antes las movilizaciones quizás eran movilizaciones más, más antirrepresivas, vamos, ahora las movilizaciones son más movilizaciones más ideológicas, de alguna forma o por lo menos se plantean así, vamos. Se plantean así (E-3)

Independientemente del lema concreto de la movilización, la referencia casi siempre es totalizante, y enlaza, a través de consignas, símbolos u otros elementos, todos los factores mediante los cuales se articula su definición de la situación ⁸. Si es necesario, se readaptan las reivindicaciones sectoriales para no entrar en contradicción con los postulados, básicos o secundarios, de la "causa" ⁹.

⁷ La asistencia a los actos electorales cuenta en este aspecto con una importancia esencial, para los otros partidos y organizaciones pero también para el MLNV, y para HB como su coalición electoral. El llamado "termómetro de Anxeta" (mitin que muchos partidos celebran en el velódromo de Anxeta en San Sebastián) expresa la fuerza de un partido según el número de asistentes y es percibido como esencial por los adherentes al movimiento y utilizado como argumento para legitimar las posturas que sustentan. Este velódromo (con una cabida aproximada de 15.000 personas) es llenado en la convocatoria de HB sistemáticamente, en todas las elecciones. Por otra parte, es común oír, en alguna ocasión, la aseveración "allí estaba el Pueblo Vasco", o "allí estábamos los vascos", lo que da una idea del enlace que se establece entre las expresiones movilizadoras rituales del colectivo y las otras dimensiones analíticas que estamos estudiando Cfr. (R) nº 1 y 2.

⁸ Ya se señaló en su momento que esta dimensión se puede percibir claramente si analizamos el indicador de las consignas que se repiten en las movilizaciones convocadas por los distintos organismos de MLNV: "Independentzia" (Independencia), "KAS herriko alternativa" (KAS la alternativa del pueblo), "ETA herria zuekin" (ETA, el pueblo está con vosotros), "Presoak Kalera" (Presos a la calle), "Askatasuna" (Libertad), "Negotiazioa" (Negociación), "Ikurritza bai, espainola ez" (Ikurritza sí, española no), "Nafarroa Euskadi da" (Navarra es Euzkadi) y otras, son consignas que se repiten sistemáticamente en todas las manifestaciones, tengan el objetivo sectorial o global que tengan las mismas.

P. No será un problema de ETA, que ya no tiene sentido, que ya hay democracia y ... que la gente no vota a HB por ETA ...

R. No porque no somos pelotas, porque sino es por ETA y HB, lo demás esas manifestaciones tan tremendas de HB, ¡como acude la gente!, si no tendríamos la ayuda de esos no podríamos estar allí. ¡Claro! si yo digo ETA militar y tal, claro ellos están en el otro lado, pero claro tienen el corazón puesto en dos sitios ... (E-19)

Se grúa "ETA herria zuekin" y yo no creo que ese grito es negativo, en la medida que con ello no se trata que ETA solucione los problemas de todos, que -evidentemente- no puede solucionarlos, ese grito es positivo en cuanto que sirve para que los militantes de ETA vean que un sector del pueblo está de acuerdo con ellos, comparte sus objetivos y su lucha, que no están solos y que, de algún modo, son queridos ... (M-29)

La "capacidad" de movilizar es una dimensión esencial del nacionalismo radical, desde la percepción de los entrevistados sus características rituales, la generalización de sus objetivos y la multiplicidad de los lemas, medios y contextos temporales y geográficos convierten a estas expresiones colectivas en un instrumento de acción "normal" en la proyección social de su discurso.

Un pueblo vivo como el nuestro hace del verano su mejor escaparate, la exhibición de una fuerza desbordante que se expresa en multitudes, multitudes que nunca se mueven al acompasado ritmo de un mandato o de una consigna por lo mismo que están vivas.

El verano saca a la calle a toda esta gente y pone en evidencia la lucha del invierno, de la primavera y del otoño. Porque estas fiestas multitudinarias que ahora se van multiplicando solo son la conclusión, el inevitable colofón de toda una serie de acciones y compromisos en los que están implicados miles y miles de personas. El "Babalada" del domingo, la fiesta ecologista del sábado o las próximas AEK-empuñadas o EGIN. Egiuna no son fechas artificiales o fortuitas, sino la expresión natural de una vida con multitudinarias que tiene en estas jornadas, abiertas a los vientos de todos aquellos que quieren vernos sin prejuicios, su más pública plasmación. En la ardiente multitud del verano que se acerca, late vigoroso y calliente el pulso de nuestros Euzkandi. (A0-9)

Con la impresionante manifestación del sábado, Herri Batasuna ha demostrado, además de su enorme poder de convocatoria incluso en las circunstancias más adversas y bajo la amenaza gubernativa de atacar con el menor pretexto, cohesión, organización, capacidad de reacción e imaginación y madurez. Una gran muestra para afrontar el futuro. (A0-21)

Al no poder presentar como noticia que la izquierda abertzale haya perdido capacidad de convocatoria, empieza a irse un con la indiferencia de lo habitual el afloramiento de nuevas movilizaciones que en cualquier otro sector del espectro político serían celebradas como excepcionales.

Hace unos días fue por Zubaitza. Esto fin de semana por los presos. Hace todavía poco, en el primer aniversario de la muerte de Santi. Y así un mes y otro, un año y otro, con la fe de que "antes se aborrecían ellos que nosotros" (A0-91)

Es no es noticia que HB congrege más pueblo que nadie, pero sigue siendo noticia, más importante, que nadie porque en todos la fidelidad y la madurez de un sector muy importante de Euzkai Herria al que la tremenda represión que sufre sus autoridades. (A0-88)

⁹ Las relaciones de algunos integrantes del MLNV con las premisas del movimiento pacifista y de objeción de conciencia ilustran claramente estas reacciones realizadas con el fin de que de su postura no se pueda derivar ninguna crítica hacia ETA. En este plano la consigna "la mili con los milis" ("con ETA") aparece en distintas pintadas en el País Vasco de una idea de tal articulación. Lo mismo sucede con las variadas explicaciones y justificaciones en torno a la legitimidad de la utilización de la violencia en los distintos contextos defensivo-ofensivo, del Estado del Pueblo, en democracia-en dictadura, entre otras.

"No hay que sobrevalorar las elecciones -indice- porque hay batallas diarias que si se ganan una detrás de otra, tiene mucho más efecto que el triunfo en unas elecciones. Es la autoridad en la calle, es la capacidad de movilización, la capacidad de estar vivos y demostrar que aquí la reforma, sus aspectos de desideologización, de despolitización de la gente, no hacen mella. Y en eso es donde nosotros que hay que insistir ahora. Ahora y luego eso se hace reflejar en las elecciones". (EMC-4)

9.6.. ALGUNAS PAUTAS DE SOCIALIZACION.

No se trata aquí de realizar un estudio sistemático y profundo de los mecanismos, contextos y demás elementos que componen los procesos de socialización política. Ello sería por sí mismo el objeto de estudio de una investigación compleja y de gran entidad.

En este apartado solamente vamos a plantearnos el análisis de algunas directrices del proceso de socialización política de los entrevistados; directrices que nos puedan servir de ayuda y complemento para comprender el entramado social del colectivo nacionalista radical y la lógica de su funcionamiento. Para ello vamos a realizar un breve análisis de tres puntos que consideramos fundamentales: en primer lugar, el de los "precipitantes", "revulsivos" o motivos concretos de índole situacional, cotidianos, mediante los cuales los entrevistados "despertaron" a la problemática socio-política que refleja el colectivo; en segundo lugar, el contexto en el que se produce la interiorización de dicha problemática y los mecanismos sociales mediante los cuales se realiza dicho proceso, y, en tercer lugar, las organizaciones y/o colectivos desde los cuales parte su adhesión y la evolución hacia su inserción en el llamado MLNV.

En lo que se refiere a los precipitantes o a aquellos elementos de la realidad que sirven de revulsivos, que "despiertan" a los entrevistados a la visión de la realidad que sostiene el colectivo nacionalista radical, se pueden categorizar en torno a dos dimensiones fundamentales: en primer lugar, están las experiencias directas, "sufridas"¹⁰ por los integrantes del colectivo, a través de sus vivencias cotidianas y, en segundo lugar, las indirectas, esto es, las que son percibidas e interiorizadas referencialmente a través de otras personas o grupos.

En general, podemos reseñar, tanto en una como en otra dimensión, una serie de situaciones que definen el punto de apoyo sobre el que posibilitar la interiorización del discurso nacionalista radical. Estas serían, entre otras: la traumática inserción de vasco-parlantes monolingües en medios coactivamente castellano-parlantes, fundamentalmente la

¹⁰ Porque siempre se trata de experiencias negativas, o que son interpretadas como tales, en cuanto que se insertan en un contexto percibido como agónico, represivo y de agresión.

escuela; la represión; el mundo del trabajo y su conflictividad; percepciones de injusticias en otros niveles (discriminación de la homosexualidad, de la mujer, y la degradación ecológica, p.e.).

No es banal asegurar que el euskera, su aprendizaje, mantenimiento, y en general, toda la problemática con él relacionada se ha convertido en algo experiencialmente traumático, que ha contribuido a fomentar y a reforzar una determinada visión de la realidad que contiene una radicalización de los posicionamientos nacionalistas:

El recuperar un idioma que es nuestro, y otra vez hacerlo, o sea, promoverlo a través de un proceso gradual y eso, pero promoverlo como objetivo, como finalidad que sea idioma único, de este pueblo, el euskera.

Yo pienso que si por algo nos diferenciamos y si algo nos da una entidad nacional, uno de los principales factores, aparte de otros, es el propio idioma, entonces, yo creo que es un rasgo fundamental de nuestra identidad nacional, o sea, sin eso es que no hay una Euzkadi para mí.

Pero el factor de idioma, si falla... Yo, personalmente, no concibo una Euzkadi independiente, soberana, sin el euskera. (E-15)

Adquiri mi conciencia nacional, bueno había dos o tres rasgos fundamentales.

Primero, la represión que sufrí en la época de la escuela, que no sabía castellano y tal, bueno pues, un poco, me sentía un poco marginado y tal. (E-11)

P. ¿Cómo te fueste conociendo e introduciendo dentro de este mundo de reivindicaciones?

R. No pues, con 3 años, con 3 años, que no me llevaron los amigos a la escuela llamada "nacional" y, no había ni una palabra en castellano, - en casa, bueno, nunca jamás, en casa mi padre siempre ha sido en eso muy rígido, jamás se hablaba una palabra en castellano- y, entonces, pues bueno, al maestro como no le entendía y me debió de hacer algunas preguntas, y no le contestaba, y seguía sin contestar, pues me dió una paliza que nunca se me olvidará, ni el nombre del maestro.

Yo creo que, aparte que en mi casa siempre ha habido... mis padres siempre han sido muy nacionalistas, siempre ha habido un ambiente super nacionalista, se ha vivido en casa siempre, cuando está "alguno" se venía de verdad, y todas esas cosas, pero yo creo que aquello, aquello, hizo en mí, o sea, ocurrió con 3 años, no se quiero decir que en aquel momento ya tomaba conciencia' pero bueno, se dejó ver.

P. Y después?

R. Te lo voy a contar cuando de aquello! (E-15)

Más allá de la dimensión pragmática que posee el euskera, éste lleva consigo un contenido simbólico que no solamente añade a los rasgos sobre los que se hace descansar la diferencialidad, sino que también subsume y contribuye a conformar una determinada proyección política, conectándola fuertemente con la vida social y asegurando su reproducción y significatividad colectiva.¹¹

¹¹ Si algún elemento adquiere significatividad en los distintos niveles de la vida social del País Vasco, éste es el euskera. Podemos decir que el euskera es la síntesis sobre la que descansa la unión del discurso político y el discurso en la base de lo social, es el reflejo que parece explicar por sí mismo la situación presente, pasada y futura del País Vasco, y más allá de determinadas visiones etnolingüistas, lo cierto es que si no se usara el euskera como referencia social y como base de la diferencialidad, es evidente que el discurso nacionalista perdería plausibilidad. Es por ello por lo que el conocimiento del euskera, o su aprendizaje, se convierte en un camino al que se supone que "naturalmente" se añadirán otros elementos "explicativos" de la realidad. El euskera, como elemento "primordial", es la base sobre la que gira, en

Bueno, la formulación de vasco y euskaldun que hacemos AEK ¿no?. Bueno ... sí, ser vasco es ser consciente de que perteneces a una comunidad distinta, ni mejor, ni peor: distinta, a otra comunidad. Y, bueno, procurar ser a distintos niveles pero consecuente con esa idea ¿no?, o sea, bueno, soy vasco, no soy español, soy distinto, ni mejor, ni peor, debo ser amigo del español del inglés y del francés, llevándome bien con ellos, pero ser distinto, el que toma conciencia de eso...

P- ¿Es necesario ser euskaldun para ser vasco?

R- Hombre, nosotros hacemos campaña, o sea: "ser vasco no es suficiente", no decimos que ser vasco es nefasto, pero, decimos vasco en ese sentido. Que el vasco, bueno, toma conciencia a través de distintas cosas ¿no?, distintas cosas, y, bueno, el factor idioma, si decimos que es fundamental para formar una comunidad, pues bueno, pensamos que, y en ese sentido hacemos la campaña ¿no?, y hemos hecho la campaña, bueno, la exigencia de vasco, a ver, "vasco en que se concreta" y tal, queremos que se haga un esfuerzo de ... 'pertenecer a una comunidad concreta, ni mejor ni peor sino distinta...

Ser consecuente, para mí, implica pues el aprender un idioma, porque, claro, quieras o no, si no dominas un idioma, que es de ese pueblo, hombre, no implícitamente, no conscientemente, pero objetivamente estás apoyando a un idioma opresor también, porque es el que no deja ejercer, ... no deja impulsar en su debida medida el euskera ... (E-15)

Fundamental es el euskera, la lengua. La lengua es la piedra fundamental, porque nosotros ... yo mismo, me gusta cantar, y me emociona, y después, ¡cuando un hombre habla bien euskera!, ¡entra más adentro! Lo más serio, para mí, es la lengua vasca. Cualquiera que me hable en castellano la misma cosa en euskera es distinto, me entra más adentro, me hace más fuerza y más respeto el euskera. Por ejemplo me llama uno en euskera y ya es otra cosa ... yo no sé lo que es, pero, dentro del cuerpo se siente otra cosa ...

Yo creo que hay que respetar a los demás, eso siempre, siempre hay que respetar a los demás, ahora, uno no tiene que dejar llevar a los españoles la lengua vasca, ni a los franceses, ni ingleses! Me gustaría saber ... -el español, no hablo bien porque yo aprendí muy tarde el español- el español bien, y el francés y el inglés, y todo eso. Ahora, ¡el mío no lo dejo!, ¡y hay que llevarlo para adelante!, y es la lengua preferida mía para emplearla, para hablar con la gente que sabe, mi familia, cuando me encuentro con mis amigos que son euskaldunes no hablo ni palabra en castellano, ningún hijo en casa me ha dirigido nunca una palabra en castellano ...

Yo he vivido ahí y quiero llevar esto adelante, mientras viva, y dejar las cosas mejor ...

Y no hay nada más, nosotros conservar, como hasta ahora hemos conservado, pues lo nuestro, la lengua, porque son pocos países en el mundo los que no han perdido la lengua y nosotros no la hemos perdido ¡eh!, son miles de años y la estamos conservando. (E-19)

No vamos a realizar aquí un profundo estudio sobre la importancia y la significatividad social y política del euskera. Baste con decir que el colectivo de personas sobre los que se sostiene la utilización y conocimiento del euskera se convierten así en un grupo o colectivo de referencia fundamental sobre el que descansa la diferencialidad y, por lo tanto, la proyección política consiguiente: la nacionalista.

Ahora bien, en el caso del nacionalismo radical, la situación es, en parte, diferente. La especificidad con que es tratado el euskera por dicho colectivo, se constata a través del mantenimiento del organismo mayoritario (si contamos con el número de alumnos) en la dedicación a la enseñanza del euskera: AEK¹². Este organismo permanece en un nivel

última instancia, la adscripción, la pertenencia al "nosotros" colectivo y las actitudes y expresiones que se derivan de su proyección política nacionalista.

¹² Es necesario reseñar que los mismos responsables aseguran que no mantienen vinculación orgánica con el MLNV, que los que pertenecen al movimiento lo son a nivel individual, que AEK no se enclava en ningún esquema ideológico o de actuaciones políticas y que su única referencia y preocupación es el euskera, su mantenimiento, enseñanza y expansión.

semi-institucionalizado, generándose conflictos en lo que se refiere al control, las subvenciones, la política lingüística, y otros.

Para el movimiento, el euskera se convierte en un elemento fundamental debido, entre otras causas, a la importancia que se le atribuye como cohesionador y referente; a la creencia de que la conexión con otros elementos simbólicos determina, en última instancia, su utilización práctica; y, en fin, a la convicción de que su aprendizaje se convierte en una fuente de revulsivos para "pensar" en la "situación" de Euskadi.

Bueno, yo, mi punto de conexión ... fue que cuando yo ... como empecé a aprender euskera, cuando aprendes euskera te metes en el mundo euskaldun y oyes muchas cosas, luego, entonces empiezas a leer, luego fue también cuando empecé a ir a las manifestaciones.

Yo, cuando vine aquí, no era tan radical, ni mucho menos ... Cuando ves a los polis que empiezan a cargar indiscriminadamente, y bueno, hay que preguntar muchas cosas, y luego, claro, la familia, las personas con las cuales vives pues están muy radicales también, pues... (E-9)

Entonces, los grados que ha supuesto para la integración dentro de una Izquierda Abertzale en el factor idioma, yo creo que han podido ser distintos. No sé, quizás sí, pero eso no quita para que el que no sepa, no tome perfecta conciencia de que es un rasgo fundamental. (E-15)

En lo que se refiere a la represión (directa o indirecta, física o simbólica ¹³, generalizada o selectiva) es el elemento que "expresa" la situación, y el que, históricamente, ha sido utilizado para otorgar mayores dosis de credibilidad a un discurso que se sustenta sobre la percepción de la agresión sistemática del Estado al "pueblo", y sobre la necesidad de defensa antirepresiva y la contestación reivindicativa.

P. ¿Qué es lo que te hizo a ti ...?

R. Bueno, pues la represión, la represión, no directa contra mí, pero sí contra la gente de mi entorno, en la calle. Lo digo menudo, quiero decir que no es una cosa de la que vive absolutamente, lo digo menudo.

No es posible, todavía hoy en día, manifestarse por ideas, por ideas de este pueblo, de una forma libre. Yo creo que eso es un elemento importante. (E-9)

... y la represión en las calles, por primera vez iba a asambleas, no sabía lo que era una asamblea, entonces en las asambleas te habías reunido de algunas firmas y se me enseñó la dimensión, la agitación que existía en la calle, se empezaban a partir que te venías reprimido y así.

Entonces empezaste a reunir gente en tu pueblo con otra gente que estaba ya en acciones de poner barricadas, penales, guardabas en reuniones, etc.

Entonces ya estabas entrando en el mundo de la política, de las ideas, de la lucha que existía entonces. Luego seguía en la zona que conocías pues habías gente de HASI, etc. entonces va a los 22 años me marca la represión, me detienen, me dicen una cantidad de ... y estuvo una semana en la cárcel sin poder andar. (E-11)

Pero, a pesar de ello, dicha vinculación, aunque no formalmente, sí existe: los mismos documentos de AFR enclavan su discurso, explicaciones de la situación, referencias y vinculaciones ideológicas del conjunto del MLNV y reman sus agravios del mismo, y viceversa.

¹³ Aunque podemos decir que también la imposibilidad de expresión en euskera forma parte de este tipo de represión.

Entonces, gente mayor de la cuadrilla ... vas viendo, tú con 15 o 14 años, que gente de 17 y 18 años, ¡hombre!, "que a fulano le han encarcelado, que a mengano dicen que le han dado una paliza", o no sé que.

Entonces encontrarte tú, siendo aún joven, organizado, era un proceso perfectamente normal, o sea, que no habla que ir a buscar nada, ni a ningún sitio, ni nada. Solamente, siendo mínimamente coherente con la situación que vives, con la que estás viviendo, pues te encontrabas organizado y te encontrabas en plan de dar una respuesta a esa situación de injusticia que, que la palpabas. (E-15)

Las lacras y los costes sociales derivados del desarrollo del sistema de mercado y las readaptaciones de las estructuras productivas refuerzan la dimensión izquierdista, acoplada al discurso nacionalista y la unión entre ambos elementos. Lo mismo sucede con los otros capítulos conflictivos (situación de los gays, degradación ecológica y otros), pero todos ellos son elementos coyunturales a través de los cuales se llega al problema estructural que los subsume: el nacionalismo enfocado desde el ángulo radical.

Bueno, yo la primera experiencia que tuve de esto fue ... pues la primera vez que me despidieron de una empresa. Pues entonces empezas a sentir el problema.

Entonces, fue una cosa que, a mí siempre me ha marcado: teniendo razón no hay que pedir perdón nunca a nadie, entonces yo creo que fue la punta que empezó a ... (E-16)

Estos elementos experienciales que nos sitúan en la base de la interiorización del discurso no bastan por sí mismos para explicar la inserción de los entrevistados en el conglomerado del MLNV, ni su socialización en el discurso del mismo. Es necesario atender, en segundo lugar, al contexto en el que se produce dicha socialización y a los mecanismos que posibilitan la asunción de su específica visión de la realidad.

En este plano, no es necesario reseñar que el mundo de la familia, la iglesia, los amigos, y el mundo de la escuela, la universidad y del trabajo, como sectores de inserción social básicos de las personas, tienen una importancia esencial al constituirse en agentes portadores de los discursos sociales y sus proyecciones políticas ¹⁴.

En nuestro caso, adquieren una mayor significatividad la familia y la iglesia. En los entrevistados de más edad los grupos formados por la iglesia dentro de los pueblos o barrios tienen una gran importancia, no solamente en el sentido de descubrir realidades, sino también a la hora de aquilatar y reforzar los datos poco explícitos y con un fuerte contenido emotivo que eran transmitidos en el seno de la familia ¹⁵.

¹⁴. Evidentemente, los medios ambientales (seminurales, estrato social, vascoparlantes, y otros) en los cuales se ha desarrollado el proceso de socialización también poseen influencia a la hora de delimitar la importancia de los posibles agentes y la significatividad otorgada a los distintos datos de la realidad.

¹⁵. Muy probablemente en el caso de la socialización política en el País Vasco se puede percibir claramente la diferencia entre la interiorización primaria de los contenidos emotivos de los símbolos nacionales y la comprensión racional exigida en la socialización política (Cfr. H.G. Furth "Young

Luego el trabajo que desempeñó, en el pueblo, un cura. Un grupo que íbamos al monte y tal, hacíamos salidas, entonces, conscientemente nos llevaba donde se ponían ikurriñas o pinadas, entonces íbamos tomando nota de las cosas.

P- ¿A través de la iglesia?

R- Sí, eso fue en la época de adolescente, había un grupo que más o menos estaba potenciado por la iglesia y que nos enseñaba, nos hacía hablar en euskera y tal. (E-11)

P- A ver, ¿cómo te fuiste concienciando e introduciendo en esta forma de entender y percibir la realidad de Euzkadi?

R- Sí yo creo que ... por la familia, por la familia, porque la familia viene de bastante tiempo atrás según me ha dicho alguno por ahí, ha sido gente nacionalista y eso se me ha transmitido ¿no?, el haber estado en una ikastola.

Yo creo que hay muchas cosas que influyen, influyen los amigos, pero esencialmente la familia, la conciencia nacionalista en un principio es por la familia. (E-12)

P- ¿En qué situación y cómo te fuiste introduciendo en la izquierda abertzale?

R- En principio, mi familia ha sido nacionalista de siempre, entonces yo creo que eso ha influido, obviamente.

Ha sido nacionalista, siempre se ha valorado el euskera en casa, a pesar de que yo no he estudiado el euskera, eso también me parece muy importante. (E-13)

P- ¿Cómo te fuiste concienciando y introduciendo en esta forma de percibir la realidad del País Vasco?

R1- Bueno, pues yo, desde casa, la familia y tal, pues siempre se ha hablado del partido nacionalista y tal, y bueno, eso se te ha ido metiendo ¿no?, y luego cuando ya, es que me parece importante cuando hablo todas las movidas.

Pues eso, lo de la familia fue lo más importante. Luego, el ambiente que vives en el Instituto, cuando estás estudiando, empiezas a conocer gente y te empiezas a dar cuenta de que, bueno, que la realidad no es lo que te cuentan en casa, o lo que te cuenta el padre. Te vas dando cuenta de que las cosas no van por ahí, y te empiezas a acercar a movimientos más a la izquierda ¿no?

P- ¿Qué fue más importante, la familia o los amigos?

R1- Yo creo que a nivel nacionalista la familia, a nivel social el contacto con la gente, los compañeros de clases, vamos, al menos en mi caso.

P- ¿Y tú?

R2- Yo en el 78, tenía 18 años. Pero, bueno, yo, por los amigos, la gente con que me muevo.

P- ¿La familia no...?

R2- Bueno, sí, los hermanos mayores y tal, pero más que nada, ellos no te dicen nada, simplemente lo ves tú, te vas dando cuenta, y si te va bien. Lo que ellos quieren pero más que nada los amigos. (E-18)

Los otros contextos: el mundo del trabajo, la escuela y los amigos desempeñan en la mayor parte de los casos una función más racionalizadora, explicativa de la situación.

children's understanding of society" en H. McGurk ed. "Issues in childhood social development" Cambridge University Press (1978). F. J. Llera, basándose en este autor, asegura que, generalmente y debido a las especiales circunstancias de nuestro caso, se produce un reforzamiento de los contenidos emotivos y un debilitamiento o regresión de la racionalización de tales contenidos, de manera que el nivel de la comprensión racional pierde plausibilidad y se desautoriza. (Cfr. F. J. Llera, "Violencia y crisis de legitimación en el País Vasco: un proyecto de investigación" Bilbao, 1986, sobre todo págs. 38 y ss. Mimeografiado). Esta obra está recogida parcialmente en F. J. Llera, "Violencia y sobrevaloración de la Lengua: conflictos simbólicos en el País Vasco" en J. Pérez Vilarifo Ed. "Comportamiento electoral y nacionalismo en Cataluña, Galicia y País Vasco". Universidad de Santiago. Santiago de Compostela 1987, págs. 157-186.)

Otro elemento importante para mí ha sido que la injusticia, siempre me ha llamado, entonces en este pueblo he visto siempre bastantes injusticias a muchos niveles ¡eh!, entonces yo creo que es una de las vías fundamentales de concienciación, no solamente el tema represivo sino el tema de la injusticia. El mundo del trabajo para mí ha sido en ese sentido bastante aleccionador. (E-8)

el tema social se me quedó, el tema de cómo eran tratados. Mi padre ...es nacionalista, pero era el que más se movía en la empresa, entonces la situación ... luego las luchas obreras de la zona. (E-11)

Yo entré porque, el instituto, tomando contacto con, entonces era, en tiempos de Franco, eran organizaciones de estudiantes, más o menos era una organización unitaria, entonces había gente de todas las tendencias y tal, y más o menos por ahí entro y más o menos ahí también se planteaba el problema nacional, y el problema social. ... a nivel de influencias lo que vas oyendo o lo que vas hablando con los amigos, y tal, luego a la hora de entrar, entré por ahí (E-1)

Yo entro a trabajar a los 16 años, entro a trabajar a los 16 años y, pues mira, era en el año 71 en las empresas, pues cuando aquello todavía vivía Franco, y entonces empiezas a captar cantidad de cosas ¿no? encima lo que ganas es una ... y bueno te empiezas a cabrear, pero todavía te cabreas sin entender nada. ... luego empiezo a estudiar ... ahí conozco, conozco a bastante gente ... ahí conozco ya a muchos grupos, ... y eso en mí es lo que me hace entender que hay una lucha grande por llevar a cabo

luego, yo estuve en la mili y vine completamente transformado, y ¿por qué? por un tío de HIASI o de otras cosas. Era muy amigo mío el chaval este y el tío, vamos, me hizo ver cosas, cosas que hasta no eso no las había visto

Para mí, sí es un paso, fue un paso de alguna forma que yo, hasta aquello, a la gente nacionalista la veía un poco ... un poco como muy fachas, muy así ¡eh!

Porque no llegaba a entender, yo, pues, había leído mucho sobre internacionalismo proletario, sobre, sobre todas esas cosas, entonces, luego pues yo venía de una familia que no era nacionalista

Esto era importante, yo había estado mamando en casa de que los del PNV eran muy malos, y que los del Partido Socialista que eran los buenos, entonces todo eso lo asocias, lo asocias hasta que ya eres capaz yo creo de analizar un poco todo ello (E-3)

Cuando me propusieron entrar a la movida, yo suelo contar que la pregunta que me hicieron fue ¿quieres ser del partido? y yo le dije que "sí" (E-7)

Para mí la primera vía fue el trabajo. Antes tenía otro trabajo, estuve durante muchos años, y bueno diríamos que yo he vivido -a mis cuarenta y muchos años-, he vivido toda la época de la transición muy intensamente. Entonces yo estoy concienciado desde hace ya, bueno concienciado quiero decir en mis niveles de concienciación desde hace muchos años ... (E-8)

A partir de estos contextos es dónde comienza la participación en distintas organizaciones o grupos, que en el caso de los entrevistados generalmente son: ETA, asociaciones de una extensión restringida al pueblo o barrio donde viven, o partidos minoritarios surgidos o conectados con escisiones producidas en ETA. En otros casos, el trasvase se produce de organizaciones nacionalistas de izquierdas con cierto arraigo social

Concretamente esta organización era ODCEM - Organización Democrática de Centros de Enseñanza Media. Bueno, pues funcionaba en institutos y estaba con gente de EMK, bueno, ahora es EMK antes era MC. (E-1)

yo primero estuve en el movimiento obrero dentro del esquema de ETA, pues ¿dónde estaba todo el mundo? ... entonces empiezan todos estos follores del proceso de Burgos, yo después me voy a un piso y sigo el proceso de (V) y (VI) ... entonces yo entré en Autonomía Obrera. Entonces fuimos la gente que vimos que en la izquierda abertzale se estaba empezando otra vez a dar un cambio y que la gente estaba

empesando a asumir el problema de clase, y a la vez que el problema de ETA, pues bueno, que era un problema que nos parecía interesante, y fue cuando te digo que coincidió con la entrada de LAB en KAS o no KAS

Eso es lo curioso, que entonces la gente que estaba en la izquierda abertzale y la gente de HASI concretamente estaba en contra, y nosotros los que entramos vamos a decir de fuera, los que tenían recelo hacia nosotros éramos la gente que al final en el congreso ganamos pues porque la gente de ETA, pues no sé, resultó que también apoya, digo el proceso de entrar en KAS, bueno y entré por ahí. (E-4)

... era AINTZINA, que significa "adelante", entonces realmente tiene una historia muy corta, porque enseguida se pasa a ETA. Después en ETA, y después la cuido, y la cárcel, o sea que yo militancia y actividad de ETA muy corta. Luego cuando salgo, bueno, digamos que los nuevos proyectos de PM, participo en la séptima asamblea, y ya para entonces me estaba moviendo en todo el tema aquel del desdoblamiento y ya a partir de la quinta asamblea, continuar con nuestra tarea y el montaje del partido, la historia de EIA...

El nuestro era, sino al margen, si mantener las señas de identidad, digamos de izquierda, no mantener, habría que hablar de definirlos, calificarlos, entonces claro, en ese sentido no hay salto, yo voto a HB porque es un poco entender que es dónde sigue estando la pelea por la izquierda, pues es ahí dónde más opción... siempre la idea de hacer lo menos malo, o de votar al menos malo o de que siempre hemos ido, en este sentido, de perdedores (E-7)

yo empecé de chaval en la JOC, y luego llegué a una edad determinada, y la iglesia no me decía nada. Esperabas que te diera una respuesta, aunque fuera temporal, y no existía por ninguna parte, pues no sé, una respuesta a tu problemática, dentro de un campo determinado, y entonces fue cuando empecé a ir a trabajar en el rollo, no existía ni LAB, ni HB, ni nada, claro por supuesto, únicamente existía el Frente Obrero de ETA. (E-14)

Yo no estaba en ningún sitio, bueno, en EIA-pm, entonces me había tocado, pero me negué a entrar por el tema de EE, estaba influenciando más, si quieres, por los milis, y entonces ya a los 22 años me detuvieron porque detuvieron a un montón de jóvenes del pueblo. Era por una fabricación de cócteles molotov, las cuestiones de siempre y allí, ya sabes, unas buenas... y para casa.

Eso te marca ya, el tema de la represión te queda siempre marcado y ya iba madurando, ya se iba dando la gente a conocer, ya te iban situando un poco y ya cuando salió HB, por supuesto, a militar en HB, estabas en su línea de apoyo y ya entramos en HB, luego al de poco tiempo a HASI (E-11)

... luego, pase a HASI, y dentro de HASI fue donde empezó todo el rollo. (E-14)

P: ¿Y dónde empezaste a militar?

R: En ETA.

Bueno, ese salto no fue inmediato, a ver, bueno, yo, sí estaba organizado con 17 años, pero con 14, 15 y 16 años nada la cuadrilla estábamos integrados en un movimiento que se llamaba "Herri Gaztedi" y era un movimiento de la iglesia, pero promovido, fundamentalmente, por cursos jóvenes (E-15)

... Bueno, yo llegué al Herri Gaztedi y era ya 11 años en este tinglado, pues yo ya... el salto, nunca ha sido un salto de mucho a algo, sino que ha sido una progresión, nunca a he estado... no lo he estado nunca (E-10)

Pues, en aquel momento, fui a EIA. Enseguida te das cuenta de que EIA tampoco es la panacea de nada, y, bueno, lo que sí me marcó fue la historia de la Constitución, el enfrentamiento que hubo, y los dos Nizkor claros que salieron de allí. (E-19)

Existen también entrevistados de menos edad que se han socializado con posterioridad a la etapa de la transición y que entran directamente a formar parte del MLNV a través de alguna de sus organizaciones o partidos, o a militar en campos específicos autónomos, pero manteniendo su vinculación personal con las directrices emanadas del movimiento nacionalista radical.

Por último, es necesario señalar que en el contexto social o en la red de relaciones, en general, ninguna determinación ideológica parece provocar graves rupturas en el mundo social de los entrevistados. A pesar de las dosis de percepción de aislamiento creciente y "autogettificación" que se describen en algunos discursos, podemos decir que no se siente como problemática para las relaciones de los entrevistados su pertenencia al colectivo radical. Sus inserciones sociales son múltiples, desde el punto de vista, de las adscripciones ideológicas. Desde la percepción y las vivencias de los entrevistados no existe ninguna segmentación en su mundo social, que tenga como base dichas adscripciones.

... Yo separo bastante, a mí no me gusta estar mucho con gente de Herri Batasuna, en lo que considero mi tiempo de no participación, entonces, normalmente en el resto lo mismo puedo estar con uno ... , que, aunque es de Herri Batasuna, pero es sin ser, no es nada, porque bueno, no sé si le vota, así con que mira, vamos, y ... , y, con mucha más gente yo tengo mucha, bastantes amiguetes de Euskadiko Ezkerra ... , pues bueno, a esta gente pues también les veo bastante, tengo amigos del PNV, vamos, no soy ... ya te digo, prefiero no estar con gente de Herri Batasuna, y otra cosa que no me gusta es entrar a la sede de los partidos, de ninguno (E-3)

No, ¿que va!. Bueno, en el trabajo no son, bueno, hay dos sólo en el trabajo que piensan como yo, los demás no. No, no tienen nada que ver, pero, sí, sí, hay de todo. Conozco a gente que piensa como yo y otros que no piensan nada (E-9)

10. CAPITULO:

**LA VALORACION DE LA
INSTITUCIONALIZACION POLITICA Y
SUS AGENTES**

CAPITULO 10: LA VALORACION DE LA INSTITUCIONALIZACION POLITICA Y DE SUS AGENTES.*

10.1. EL GOBIERNO VASCO Y EL ESTATUTO DE AUTONOMIA.

Desde la finalización del proceso de transición política, el País Vasco se encuentra en una situación donde es posible la expresión abierta de las diferencias, donde el Gobierno Vasco controla los mecanismos de reproducción básicos de las diferencias de lo "vasco" desde la definición nacionalista, y donde una de sus reivindicaciones esenciales, la constitución de una policía propia, se está forjando a través del progresivo desarrollo de la Ertzaintza.

Ello no obsta para que determinadas actuaciones o situaciones problemáticas se transformen en una clave simbólica que realimenta la conflictividad con el Estado. Ahora bien, el problema que se plantea en este punto es que, en la actual situación, el reflejo de esta problemática se traslada progresivamente al interior del País Vasco. La adecuación de todos los partidos nacionalistas, excepto la coalición HB, a la dinámica y a la formulación estatutaria, trae consigo el que los conflictos generados por la aplicación del Estatuto, y su desarrollo, se transformen en elementos susceptibles de ser interpretados de diferente manera según se acepte éste o no.

Desde este punto de vista, podemos decir que el Estatuto, en general, las instituciones surgidas de él, las competencias que se derivan del mismo y la realización y cristalización de las mismas a través de las diferentes actuaciones políticas, adquieren una enorme significatividad para el colectivo nacionalista radical.

Es más, la institucionalización autonómica con todo lo que ello conlleva es uno de los ejes de referencia esenciales del discurso radical, básico para reivindicar su mantenimiento de la pureza del nacionalismo y, por ello, para otorgar credibilidad a su discurso.

* Además de los documentos citados a lo largo del capítulo se puede acudir también a los siguientes: (AO) nº 4, 39, 45, 91 y 109 y a (EMC) nº 1 y 2.

Es por ello, por lo que en este punto vamos a examinar tres dimensiones que se pueden extraer del análisis de su discurso en lo que atañe a dicho proceso y sus proyecciones. Estas dimensiones son: las representaciones que atañen al Estatuto; a las competencias y a su concreción y realización práctica; las que conciernen al papel y la funcionalidad del Gobierno Vasco y las representaciones que se poseen del PNV, partido unido en la práctica con la imagen del Gobierno Vasco.

En primer lugar, tenemos que decir que la imagen que se tiene del Estatuto es totalmente negativa. El Estatuto es visto como una barrera que divide a los vascos (poblacional y territorialmente) y que mediatiza el proceso reivindicativo nacionalista. Desde este punto de partida, se proyectan una serie de articulaciones que impregnan de valoraciones negativas todo aquello que, de una u otra forma, esté conectado con la aceptación del Estatuto: instituciones, partidos y otros.

Incluso aquellos discursos o hechos que reflejan críticas desde dentro del bloque estatutario son minusvalorados para no debilitar la mala imagen de dicho bloque y sobrentocados hacia su discurso con el fin de fortalecer la plausibilidad del propio rechazo.

Aun reconociendo algunas posibilidades (mínimas) del Estatuto, lo cierto es que - desde el discurso radical - su mala imagen viene enraizada en la conexión que se establece entre éste y la Constitución. El carácter de "imposición" que se desprende de ésta, y la convicción de que el Estatuto está subordinado a ella, proyecta una imagen de camino falso, de adorno y de engaño, que desde su discurso contribuye a profundizar la creencia en su falta de representatividad del "pueblo vasco". Esto se ve reforzado por la convicción de que el Estatuto posee una enorme funcionalidad para el Estado y para los partidos que poseen el poder en la C.A.V., pero muy poca para la población vasca.

El Estatuto sería un colchón para el Estado, puesto que traslada parte de la conflictividad hacia el seno de la C.A.V., desvía la lucha de los nacionalistas contra el Estado, utilizando a estos como de freno, en el interior del pueblo, contra el colectivo radical y sus aspiraciones.

En general, se parte del supuesto de que este instrumento legal divide a los nacionalistas - con las ventajas que esto supone para el Estado -, y como estos partidos obtienen beneficios, se hacen cómplices, profundizando y cristalizando cada vez más la subordinación hacia el Estado y hacia los grupos económicos dominantes: se engaña al "pueblo".

¿El Estatuto de Gernika?. Bueno, el Estatuto de Gernika está claro lo que fue, fue la ruptura, la ruptura del proyecto de, de lo que tenía que ser Euskadi ¿no?. Eso sobre todo, vamos, y para mí el Parlamento Vasco pues actualmente lo que simboliza es la división, no sé, la división de Euskadi en dos movimientos distintos ¿no? uno los del pacto y el otro el radical, el que todavía cree, que, vamos, que se puede, o bien hacer otro estatuto ¡eh!, ó bien regenerar este introduciéndole pues eso (E-3)

... para la Izquierda Abertzale, no es válido el Estatuto de Gernika, o sea, es una vendeta de los partidos de derechas y nada más (E-14)

Entonces pienso que las autonomías en este momento, si hay una descentralización, no hay un autogobierno como nosotros entendemos, sino que está clarísimamente prefijado en la Constitución lo que da de sí, pensamos que hubo una claudicación con los grupos que aceptaron el Estatuto de Autonomía, de hecho, ahí estaba la desintegración política de Euskadi Sur (E-11)

... a mí, me pareció una traición en un principio que era una traición de los guipuzcoanos, vizcaínos y alaveses que hubiesen aceptado un estatuto así, sin haber incluido a los navarros, me lo plantee así. Quizás es muy simple, y la verdad es que con todos los amigos que tengo en partidos que han apoyado ese estatuto, lo he discutido y jamás me han sabido dar una razón convincente, incluso ha habido algunos a los que yo he convencido de que aquello pudo ser — no sé, para mí, aquello fue un paso atrás el hecho de que exista un Gobierno en Gasteiz es un paso atrás

Telesforo Monzón dijo que, "más vale un jarrón entero aunque esté vacío que roto y lleno de transferencias y de competencias", ¿no?, y yo con eso estoy totalmente de acuerdo. Entonces, desde el momento que existe un gobierno que quiere tener transferencias para tres provincias, creo que es más un paso atrás, ¿no? no se justifica (E-12)

Cuando se trata del Estado y de la Constitución, todo lo que de ellos se puede proyectar es "opresión" y "migajas". Aún más, en lo que atañe a la aprobación del Estatuto y la legitimidad con que cuenta entre la población, se alude a la no aprobación por el Pueblo Vasco de la Constitución. El Estatuto se votó pero "no había alternativa", era "la amenaza del todo o nada" y, además, "no se consensuó", por tanto "no representa a todo el pueblo", "se dejó de lado a un sector muy importante del pueblo. En estas condiciones, lógicamente, la conclusión del discurso es que el Estatuto no es legítimo para el "Pueblo Vasco" tal y como es entendido desde la visión "esencialista" del colectivo.

En el contexto de este discurso se minusvaloran radicalmente las competencias que, de una manera genérica, se puedan extraer del Estatuto. Se alude sistemáticamente a que el poder real lo tiene Madrid y que, por lo tanto, el Estatuto sólo sirve para administrar mínimamente dicho poder. Desde este punto de vista, se asegura que el Estatuto no posee ninguna capacidad económica, legislativa o política

Esta pérdida de sentido y negación valorativa de las competencias estatutarias se refleja en las realizaciones que se han llevado a cabo a partir de las posibilidades del Estatuto

Si bien en determinadas ocasiones la imagen parece no encajar con los datos que ellos obtienen de la realidad, surgiendo alguna contradicción, sin embargo, en todos los

casos se alude a los choques que se producen con el poder central cuando se quieren desarrollar algunas de las potencialidades, al límite de las competencias estatutarias. Este límite está impuesto por la Constitución y el Estado y, así, desde su punto de vista, no se corresponde, en absoluto, con lo que podría definirse como una autonomía real, con contenido. En todo caso, se perciben negativamente las actuaciones de aquellos que detentan el poder.

ETVB (Radio-Televisión Vasca), la *ertzaingua*, la potenciación del euskera en general, la LTH, la ley de educación (con la problemática de las *ikastolas*, la escuela pública vasca y la universidad), la administración local, la seguridad social, e incluso, los problemas de la agricultura y pesca con la entrada en la CEE, son algunos de los capítulos que son puestos de relieve, sin mayor concreción, para ejemplificar, lo que se percibe como, inutilidad e incapacidad del Estatuto y las instituciones y organismos que de su desarrollo se derivan. Todo ello sin contar con la división territorial que se ha producido con Navarra y la enorme significación que este hecho lleva consigo.

En general, podemos decir que las potencialidades que brinda el Estatuto y sus realizaciones prácticas se reducen a la mínima expresión, de cara a la defensa de las diferencias y características del "Pueblo Vasco". Tampoco sirve como medio para lograr unas cotas más altas de poder político, puesto que "el Estado pone los límites, combate sus desarrollos o proyecciones", y si no, "el mismo Gobierno Vasco se encarga de desvirtuar dichas posibilidades".

Y, cuáles son las medidas que están adoptando el Gobierno y Administración vascos para castellanizar a los 2.151.700 personas que viven en Euzkadi Herria sólo saben y pueden hablar en castellano? En las Vascongadas crea institutos de euskera con capacidad para unas 1.000 personas. En Navarra para unas 300. Para el País Vasco, simplemente nada. Vergonzoso. Evidentemente insuficiente pero, ¿para qué? (C-1)

Desde este punto de vista, cuando se trata de recuperar algunos rasgos diferenciales, el conflicto surge, planteándose alternativas que están fuera del marco institucional, en un intento de hacer ver siempre los límites del Estatuto y del "marco jurídico político", y de reforzar la dinámica movimientista realimentada desde la transición (el Euskera y las tensiones entre HARE y AEK serían un claro ejemplo) ¹.

¹ HARE es un organismo dependiente del Gobierno Vasco constituido para la recuperación y la extensión del Euskera. AEK, como ya hemos señalado en otro capítulo, es una organización con los mismos fines, pero que se encuentra dentro de la órbita del nacionalismo radical, al menos en la coincidencia de fines y en sus interpretaciones de la realidad.

Entonces es que lo que hace el Gobierno Vasco, hoy en día, pues lo que está claro es que en el tema cultural, todo un tema como es la escuela pública vasca, se lo está cepillando olímpicamente, y que el problema del euskera a nivel de funcionario y toda una serie de cuestiones pues que se lo está cargando. La prueba está en que cuando se lleva aquí a los ayuntamientos, pues que normalmente todo el mundo habla euskera, pues el PNV siempre se pone en contra. (E-4)

E- ¿Cuál crees que ha sido el papel del Gobierno Vasco?

R1- Es una manera, una manera de domesticar, pues eso

R2- Es un modelo de autonomía administrativa.

... las competencias son de ejecución, fundamentalmente de aquellas decisiones tanto a nivel económico a nivel laboral, a los niveles fundamentales, ¿eh? de seguridad social, etc. Las Leyes se marcan desde Madrid, las condiciones, los presupuestos, etc. es decir, eh, por encima del Gobierno Vasco hay unas, una serie de elementos fundamentales que condicionan la vida de, de Euskadi. (E-6)

Aquí no hay ningún tipo de autonomía a nivel de política, digamos, fiscal, monetaria, ¿eh?, política crediticia, etc. Quiero decir con esto que creo que es un gobierno para mí bastante, pues es, de imagen, que soportaría penosamente las escasas competencias que le han dado. Que tiene que sonrojarse ante lo que le quieren quitar, por ejemplo, hasta la oficina que han puesto en Bruselas para intentar, ... más que defender intereses vascos, lo que se defiende es, en todo caso, intereses españoles, y a nivel de grandes empresas. Pues cuando tiene que arrastrarse por, diríamos, por las arenas de los foros políticos donde se definen las cosas. De esa forma pues yo, casi, creo que no le cabe el calificativo de calificarlo como gobierno, creo que es una administración transmisora que ejerce distintos servicios descentralizados ¿eh?, ... el Gobierno Vasco, yo diría que esa es la principal peculiaridad, ha venido muy bien como soporte de descentralización de un Estado ya anacrónico.

Lo que ha hecho con eso es que le ha sacado una cierta rentabilidad de imagen, en el sentido de mostrar ante los ciudadanos una cierta ilusión de que aquí se han recuperado capacidades soberanas de gestión de los asuntos que nos afectan, que yo creo que eso es bastante incierto porque si analizamos las problemáticas que les afectan a los ciudadanos, este Gobierno tiene muy poco que decir. No hace falta más que mirar también al diario de sesiones de la cámara de Gasteiz, cada vez que se reúnen, los articulados de ley que han sacado en que medida afectan, y compararlos con lo que ha salido en el mismo periodo de tiempo en el Parlamento de Madrid y lo que eso afecta ¿no? (E-8)

Tiene cuatro transferencias que ... por ejemplo, la Ertzaintza ¿no?, resulta que la Ertzaintza tiene mandos que son militares. Militares que son nombrados por la Policía Nacional, o sea, con el último plan de despliegue de la Ertzaintza ya se ve claramente quien nombra los mandos, qué tipos de mandos son.

Aunque luego haya, pues bueno, aunque ami me da igual que el que está ahí de "número" sea mi vecino, si resulta que le está mandando un militar de Madrid ¿entiendes?

Es que, al fin y al cabo, se están convirtiendo en lo mismo. Las funciones que tiene la Ertzaintza, son las mismas que las de la Policía Nacional, cada vez más parecidas, al menos, en entonces, pues eso es un caso ¿no?

Y las otras transferencias que tiene, pues, son cuatro bobadas. Desde luego, el poder político lo tiene Madrid y lo canaliza por medio del Gobierno Vasco, pero, vamos, lo único que hace es canalizarlo por ahí. (E-17)

¿Qué transferencias ha habido? Por ejemplo, de administración local no ha tenido ninguna transferencia, ¿y en cuanto a la policía? pues "hasta que no se convierta igual que los otros, o acabe de convertirse, pues tampoco tendremos nada".

No se ha elaborado ni la mínima legislación que pueda poner freno a tantos desmanes. Es en estos momentos cuando se ha aprobado un proyecto del territorio que se va a llevar al Parlamento Vasco, está pendiente una Ley de la Naturaleza, está pendiente una Ley del Medio ambiente y poco más. Hay unas promesas de crear un ente medioambiental que reúna a diversos sectores de la sociedad, que se ha quedado en el papel también.

Respecto al movimiento ecologista, aún teniendo la mayoría de las competencias en este campo, no ha tenido ni voluntad política ni la ... (E-2)

En este plano, el Gobierno Vasco -que aparece en la práctica unido al Estado y al PNV-, como órgano salido del Estatuto, posee la misma imagen que la norma, si bien el

simbolismo, la concreción práctica y la influencia que posee su discurso para la población, le dotan de una significatividad muy grande.

Los dirigentes del PNV han querido en este Aberri Eguna hacer el aspaviento de que "están con la libertad", aunque absteniéndose de condenar de modo efectivo la prohibición y la represión con porras, patadas e insultos a Herri Batasuna. Son muy amantes de la libertad, pero sólo defienden las libertades democráticas de quienes no les critican seriamente, al sector consecuente del pueblo, que lo machaquen bien machacado. De paso nos han demostrado, una vez más, de manera incuestionable que aquí los que mandan del verbo mandar son, hoy como ayer, los gobernadores civiles y no ellos, "gobierno" de paja. (AO-1)

En general, se identifica el Estatuto con el Gobierno Vasco y las otras instituciones que dicho marco ha generado, pero, además de las características negativas que anteriormente hemos señalado cuando se aludía a la imagen del Estatuto, existen dos núcleos centrales en los que se resumen la funcionalidad, el papel y lo que representa el Gobierno Vasco: La división y la guerra intensa que lleva consigo al trasladar el conflicto hacia el interior de la "comunidad", con las ventajas que ello reporta para el Estado, y, en segundo lugar, otorgar prebendas, representar intereses de ciertas élites políticas y económicas y satisfacer a los sectores más moderados de la colectividad. El Estado y los "moderados" negocian y obtienen ventajas, con lo que aíslan a los sectores más radicales, adormecen a la población, dividen a la "comunidad nacionalista" y consolidan el Estado español.

Así, independientemente de las potencialidades o de las realizaciones conseguidas a través del Estatuto y de las actuaciones del Gobierno Vasco, la aceptación del marco estatutario por el Estado, lleva automáticamente consigo su unión práctica y, por tanto, aquellos que aceptan tal marco son estigmatizados como "traidores" o, simplemente, "domesticados". En cualquier caso, se asegura que han descafeinado, que han abandonado los principios del nacionalismo y la "causa".

Con respecto al papel del Gobierno Vasco, tendríamos que referirnos al Gobierno Vasco y al Gobierno de Navarra, siempre que hablemos de Euzkadi Sur, si hablamos de Euzkadi tendríamos todavía incluso que referirnos a la parte de Euzkadi Norte también. Pero el papel del Gobierno Vasco, que es la pregunta, pienso que en este pueblo el Gobierno forma parte del reparto económico, jurídico y político, que se hizo tras el franquismo para que los pueblos no fueran más. Tuviéron que dar ese tipo de instituciones para que frenaran y la contradicción no fuera la del nacionalismo con respecto al Estado Central, sino que fuera, se basara en las contradicciones entre los propios vascos, en este caso, entre las instituciones capaces de gestionar el sistema de los abajos, en este caso desde los gobiernos autónomos y la población, y que la batalla fuera a este nivel, y se acerca más a posibles enfrentamientos civiles, en el caso nuestro, que no enfrentamientos Euzkadi-Madrid.

El papel del Gobierno Vasco existe en general, no tiene más que ver con el Gobierno Vasco de durante la guerra, no tiene que ver con lo que podría ser un ente o una institución que podría representar al conjunto de los vascos, y no lo representa bien, porque una parte muy importante no se siente representada. (E-2)

Por un lado para satisfacer a los partidos que más o menos eran nacionalistas moderados por parte del Gobierno Central tiene que concederles a ellos algo, y, luego por otro lado, poco para que hagan de tapón ante la izquierda radical, yo creo que tiene como esos dos componentes (E-1)

Bueno, yo creo que el papel del Gobierno Vasco es un papel, de bueno... Habría que aplicarle diversos calificativos, apagafuegos en algunos momentos, de querer y no poder, ¡eh!

Efectivamente el Gobierno Vasco tiene algunas competencias. Digamos, la Ertzaintza puede poner multas en algunas carreteras, se tiran algunos edificios ... (E-6)

pues un mero monigote, es lo de siempre, es decir ... (E-17)

... el Gobierno Vasco, o el PNV, o la cabeza que este ahí, lo que se vende es que hemos ganado una serie de cosas (E-18)

... para mí el Gobierno Vasco es el gestor de los intereses de Madrid en Vascongadas, no es ni más, ni menos. Para mí no está desempeñando otro papel que no sea ése, porque podemos decir, ahora mismo, con las últimas sentencias que hubo con el Tribunal Constitucional, el poder digamos ejecutivo que puede tener un gobierno y legislativo, con el actual Gobierno Vascongado, es nulo (E-16)

el papel que pinta en estos momentos es denigrante, para empezar. Prácticamente, se puede decir que, son los monaguillos de Madrid, y yo opino que no hemos conseguido, desde luego, prácticamente nada (E-14)

Es un apéndice del Gobierno Central, un espacio de poder que controlan ciertas élites políticas del país y económicas, donde tienen ciertas posibilidades de actuación. (E-13)

Pensamos que una política regionalista, un nacionalismo ya descafeinado, entonces, bueno, prácticamente, el Gobierno Vasco presenta los intereses de la burguesía regionalista de aquí

... en las campañas electorales que se pongan mapas de tres provincias llamándolo Euskadi, que, — No sé, a mí, me parece una aberración, una prostitución de la terminología, incluso Sahiniana, una prostitución de todo esa terminología y del supuesto Nacionalismo de esas personas (E-12)

El PNV -sobre todo sus líderes-, al aparecer unido práctica y simbólicamente al desarrollo del Estatuto, sus instituciones y realizaciones, es catalogado de "vendido", "miedoso", "sin voluntad ni decisión", "anuabertzale", "claudicante" y "colaboracionista".

Cuando todavía Ardanza se ufana ante los amigos del EBB de sus últimas amistades, de sus secretas conversaciones con Felipe y de sus clandestinos bis a bis con Juan Carlos. Cuando recordamos aún su estudiantado y mendicante discurso de toma de posesión, solicitando plenos poderes de representante absoluto del Estado español en Vascongadas, Barrenuero, de un plumazo, con un par de declaraciones a la prensa, ha dejado al lehendakari en el lugar que le corresponde que es, como ya sabemos todos, incluso hasta los pastizos de EGI, detrás de un gobernador civil llamado Julen Elgorriaga (AO-51)

El PSOE, como miembro que fué del gobierno de coalición, no adquiere tanta importancia puesto que lo significativo es la división que se produce en la "comunidad" a través del partido nacionalista hegemónico PNV y el acoplamiento de éste a la dinámica estatutaria. En todo caso, la alianza del PNV con el PSOE refuerza el discurso de que existe un pacto con el Estado del que se derivan unas consecuencias antiabertzales y crece la convicción de que las prebendas políticas, de cargos y la compra de imagen, son la "moneda de cambio" del nacionalismo del PNV. Es por ello, por lo que se asegura, reiteradamente, que solamente en períodos electorales se recuerdan las premisas nacionalistas y que éstas no se encuentran en correspondencia con los hechos del PNV.

— no hay que olvidar que está el PNV en el poder, y el PNV significa que dentro de Euskadi sigue siendo mayoría, entonces en este momento, yo, ... es que en este momento, a mí, si esta misma pregunta me la hubieras hecho hace cuatro años, si me dices ¿tú pensarías, por ejemplo, que el PNV se podía liar con el PSOE y podía llegar a la política antiabertzale que lleva?, claro a mí me hubiera parecido impensable.

Y me hubiera parecido además que si se hubiera liado con el PSOE como está ahora, pues que resulta que hubiera perdido votos, y me deja pasmado que bueno, que los que está perdiendo los esté ganando EA, por otro lado....

Y, hoy en día, pues que el PNV cuando hablamos del Gobierno Vasco, yo me meto con el PNV, al fin y al cabo el PSOE ya sé lo que es. Si es que el PNV hoy en día no se diferencia del PSOE en nada, porque por ejemplo lo que ha pasado con la autodeterminación es claro, han dicho "bueno es que HB está manejando todo el tema de la autodeterminación nosotros no nos podemos quedar atrás, bueno, pues lanzamos un rollo como el que ha lanzado EE al PNV, al final diciendo quedarnos tranquilos porque está claro que esto queda en papel pero no se lleva a la "práctica". A parte que el numerito que han montado a todas las ha venido de ... y se ha quedado en nada. (E-4)

— tenemos que luchar, pero, yo te aconsejo que no hables mal, porque los vascos no podemos hablar mal de ... no luchar entre nosotros porque eso es lo que quiere España, yo ya les he dicho que ¿haber antes lo que nos han dado? que a nosotros Madrid no nos da nada y que se van a desengañar. (E-19)

En resumen, podemos decir que para ellos la Autonomía no es un camino alternativo para llegar a los principios nacionalistas y por ello entienden que los partidos que aceptan dicha dinámica están tergiversando y deformando el nacionalismo.

En general, no se alude al contenido del Estatuto, y pocas veces a las realizaciones concretas, pero tiene una significación esencial a la hora de fundamentar su discurso y reclamar para sí la pureza del nacionalismo, razonar la coherencia de sus actos, y asumir la legitimidad de un colectivo que "no se vende a Madrid".

La autonomía, siempre que encaje dentro del marco del Estado, es "limitada y contraproducente", por lo tanto la única manera de caminar hacia los objetivos es desde fuera del mismo marco estatutario y haciendo relevantes y significativos los fallos y conflictos que éste plantea.

... pero que siempre he habido todo el consenso que tenía que haber habido, para conseguir un estatuto de todos, pero que fue por una mayoría muy minoritaria, eso demostraba que ese consenso no existía. Aquí no se fueron del todo, en el consenso de HB, en aquel momento yo creo que habías gente dentro de HB que, que venían, que se podía haber hablado con ellos y no se habló nunca, no se habló. Desde el primer momento yo creo que se intentó no hablar a HB de aquel proceso. (E-3)

una Constitución que, bueno, en principio no se daba el Estatuto, una Constitución que, de principio, no niega una soberanía por medio del propio Estatuto.

P. A ver, ¿crees que desde el Estatuto ha cambiado la dinámica seguida por la izquierda abertzale?

R. Desde el Estatuto quisimos, desde el Estatuto de Gernika. Eso, yo creo que no ha hecho cambiar los planteamientos, de hecho, para lo ... (E-14)

entonces como el problema nacional lo crea Navarra, pues a un no del PNV le empieza a decir que el tema del Gobierno Vasco no está mal y así y así, pues yo creo que hace de colchón que es territorial. (E-4)

Pues juega un papel amortiguador de las verdaderas raíces, para mí, o sea, de las verdaderas reivindicaciones de la población vasca ¿no?. Es decir, se sitúa en un marco político totalmente condicionado por los intereses centralistas. Es decir, sus intereses no están contrapuestos en los de Madrid, a pesar de que su discurso independentista, o tengan que crear un discurso para contentar a, pues eso, a esa sensibilidad objetiva que existe en Euskadi, eh, por la lucha por la consecución de sus reivindicaciones, pues tiene que utilizar un discurso así, pero en su práctica personal el Gobierno Vasco es un Elemento de consolidación, de un intento de consolidación del actual marco del Estado Español. Es una mera

R2- No deciden aquí, y, a parte, que si se lees el Estatuto siempre hay una colesilla, que es: "sin perjuicio de". La Condición

R2- De una ley superior. (E-6)

Así los abertzales de otros partidos que tienen una frustración con el tema del Estatuto. Nosotros ahí sí que tenemos jugado bien, pero no sé, la influencia (E-18)

Lo más importante es decir, "bueno, si ya tenemos un grado de autonomía, el llamado problema Vasco está solucionado", eso es el problema. Entonces en aras a ese objetivo fundamental se sacrifica todo, y pactos anti-natura, balones de oxígeno, transferencias o no, todo eso está en función de esto que es fundamental ... nosotros sabemos que hay miembros de ese encuadramiento, de otros partidos, que reconocen a nivel privado, que ahí lo que están haciendo es el "paripe", y nada más, que no hay poder legislativo (E-10)

10.2. EL PAPEL DE LA IGLESIA

En lo que atañe a la imagen que posee la Iglesia, en general, y al papel de ésta en la dinámica seguida por la sociedad vasca, el discurso sostenido por los adherentes del colectivo y su percepción del tema es simple. La Iglesia no es una institución significativa. Generalmente, se toma como un todo (aunque es algunas ocasiones se especifiquen los distintos sectores que existen), se distinguen distintas etapas, en relación con su posicionamiento respecto al movimiento nacionalista, en general, y al colectivo radical y a ETA, en particular, y, en general, se precisa que su influencia es negativa respecto al movimiento radical.

Atendiendo a los distintos ejes que vamos a analizar, nos encontramos con los siguientes: la influencia de la Iglesia en el movimiento radical y en el conjunto de la sociedad vasca, así como el papel que desempeña, la dinámica que la misma ha tenido desde el franquismo, las actitudes de los adherentes al movimiento radical con respecto a la religión, en general, y a la Iglesia, en particular, y la actitud de los distintos sectores de la Iglesia ante el colectivo.

En lo que se refiere al primer apartado, se piensa que la influencia de la Iglesia - como un todo - es poco importante en el movimiento nacionalista radical, y ello es así porque se entiende que los que exteriorizan o dan voz a las posturas oficiales de la Iglesia no adquieren significatividad para dicho movimiento.

La mayor parte del colectivo, -aún habiendo católicos y muchos otros que mantienen las costumbres asociadas a la religión-, son "no practicantes", "agnósticos" o "ateos". Aquellos en los que podría influir serían las "personas mayores", pero se supone que éstos, generalmente, otorgan primacía a las directrices nacionalistas y, en todo caso, criticarían a la jerarquía. Solamente en aquellas personas que no están muy convencidos se puede crear una "cierta duda".

Se asegura que con la Iglesia existe un contacto más bien tradicional: infraestructura, educación, e, indirectamente, se insinúa que las manifestaciones de los grupos eclesiales que apoyan al nacionalismo radical contrarrestan la posible influencia que dicha institución podría ejercer.

Yo, no pienso que tenga influencia, lo que sí ocurre es otra cosa, que existe como una especie de, "como diría yo", de funcionamiento durante un montón de años en contacto con la iglesia, por la infraestructura que tenía a nivel de material de, bueno, locales y tal, y luego porque un montón de gente ha recibido su preparación intelectual en relación con la iglesia, entonces, digamos, influencia como la que pueda tener un partido social demócrata con la iglesia no existe

... se han borrado, muy pocos. Borrado en el sentido de ir al Obispaado y decir "oye bofrarme"

Así que muchos, ni son católicos ni practicantes y ni están bautizados, lo que si se está dando otra vez, otra especie de resurgir de la influencia de la iglesia en la sociedad, lo que no sé es cómo eso influirá en la izquierda abertzale

Yo no creo, a nivel de que gente no le votase a H.B. por lo de los obispos, no. Yo creo, que en todo caso el problema sería que la organización de la iglesia es diferente a la de un partido político, en sus asambleas y tal, a nivel de misas y todo eso. Entonces, que haya gente no que deje de ir a misa, algún caso sí he conocido de eso, pero si se ha mosqueado con los obispos, ellos seguirán siendo católicos apostólicos romanos y putita y pututan. Pero esa gente, gente mayor me refiero, seguirá votando a H.B.

En el sentido de crear como una especie de contradicción dentro la gente de H.B., "poder han dicho los obispos esto". Porque más o menos ese tipo de comportamiento de los obispos intentaba llegar a, imagino, a gente mayor, o con planteamiento nacionalista radical pero que no era de izquierda, y que encima no estaba metida, no estaba comprometida con nada, entonces ese tipo de gente que no lo tiene muy claro si le podía haber quedado algún tipo de duda. (E.1)

A nivel de la iglesia jerárquica oficial que me parece nefasta, nefasta, me parece una influencia totalmente negativa, en consonancia siempre con el poder

Pero no sólo aquí, me parece que eso es a nivel mundial, desde el Vaticano todas las estructuras hasta la conferencia episcopal en el Estado Español. Y luego pues sus obispos a nivel del País Vasco, es una influencia totalmente nefasta, ultranacionalista, reaccionaria. (E.8)

La iglesia siempre ha estado con el que ha mandado, entonces ha habido un momento en la transición en que está un estado muy claro y que no había lo que podía pasar, pero, para ellos, la reforma está avanzada, la iglesia siempre ha apostado a "caballo ganador". Bien, actualmente, el caballo ganador en este pueblo es el PSOE, no es ni siquiera el PNV, es el PSOE. (E.16)

La verdad, yo creo que la iglesia es algo que está por lo menos en crisis. Una es que, claro, la iglesia es una cosa. Una cosa es la jerarquía eclesial y otra cosa, es bueno, aunque haya cuatro, puede haber cuatro cosas buenas, y de hecho, hay cosas que han estado a cuadros de pertenecer a organizaciones armadas, etc., y que están existiendo, pero bueno, la iglesia como jerarquía, en general, en la Izquierda Abertzale no influye en absoluto porque

P. ¿Tú crees que el papel de la Iglesia ha sido positivo o negativo para las aspiraciones del País Vasco?

R. Yo creo que negativo. (E.17)

En lo que atañe a la función que está desempeñando la Iglesia, se establece claramente una diferenciación entre los obispos y el resto de la jerarquía, y un grupo de curas y cristianos: los que apuestan por la teología de la liberación y se encuentran cercanos al nacionalismo radical.

Los primeros, la jerarquía, tienen una influencia negativa para las reivindicaciones nacionalistas. Se entiende que cumplen un papel "consecrador y español", "el mismo que los partidos del bloque" (E-3); "de apoyo al Gobierno Vasco contra H.B" (E-4); "negativo" (E-5); "en connivencia con el poder" "ultraconservadores" (E-8); "contrario a H.B" (E-12); "del lado de la reforma" (E-13); "malo por la influencia del PNV y los grupos pro-paz" "No hay nada positivo" (E-14); "siempre ha estado con los que mandan y a caballo ganador" (E-16), "papel negativo de condena a la Izquierda Abertzale" (E-17); "están aliados con el poder" (E-18), y otros.

Lógicamente, y como contrapunto, se señala también en repetidas ocasiones que la función de los grupos del clero que están dentro de la órbita del movimiento es de apoyo; pero se entiende que éstos ejercen poca influencia hacia la sociedad en general. Por ello a veces, incluso se llega a decir que estos grupos "no son Iglesia" (E-17).

Bueno, hay dos tipos de iglesia, la oficial y la iglesia de los curas estos que están dentro de, cómo se llama? Bueno pues, la iglesia oficial está jugando en este momento el papel que tiene que jugar, es decir, que juega el mismo papel aquí que el que está jugando el Sukia este, el cardenal a nivel del Estado.

En todas partes, entonces no es distinto. La iglesia, a nivel oficial de aquí no es la del Salvador, ni la de Nicaragua, entonces a mí, te quiero decir que me parece normal el papel que está jugando la iglesia, pues es el papel de apoyo al Gobierno Vasco, de apoyo a todas las instituciones y a todos los rollos, y hoy en día va claramente de manifestarse en contra de HB.

Creo que durante el Franquismo sí que hubo un sector importante de la Iglesia, un sector que se declaraba nacionalista, y que en algunos momentos pudo apoyar la lucha armada de ETA.

A partir del momento de la transición, la iglesia, por lo menos, la iglesia oficial, los obispos, etc., pues están del lado de la reforma claramente. Si que puede haber sectores, más o menos marginales, progresistas, etc. en torno a la izquierda abertzale (E-13)

¿La influencia de la iglesia...? Pues con el tema de los cristianos, así, en general, les ha creado más odio en la Izquierda Abertzale, y más rechazo. Yo creo que están aliados con el poder, eso está claro, no representan los intereses del pueblo. (E-18)

Como jerarquía desde luego no ha influido positivamente en... Lo que ha hecho es condenar continuamente, es decir, la iglesia lo que ha llevado, ha llevado una estrategia de condena de la Izquierda Abertzale.

Otra cosa es que hay ciertos sectores del clero vasco, que sí que forman parte de la Izquierda Abertzale, eso todos lo sabemos, pero eso, yo no lo considero Iglesia, que sí que inciden en la dinámica de la Izquierda Abertzale y, que, en algunos casos, tienen cargos importantes. (E-17)

Si atendemos a la dinámica seguida por la Iglesia, en este discurso se señala claramente que durante el franquismo la Iglesia desempeñó una función positiva (nótese que en este caso la Iglesia se identifica con los grupos de curas, mientras que ahora se

identifica con la jerarquía). A partir de la transición y posteriormente, ésta adoptó una actitud vacilante y ahora su postura ha cambiado radicalmente; hoy se califica de totalmente negativa. En general, se pretende que el cambio de actitud se realiza hacia una colectividad que permanece fiel a los principios y actitudes que la caracterizaron durante el franquismo, y ello se achaca a la influencia del PNV y del Gobierno Vasco, así como al surgimiento de los colectivos por la paz.

Desde este colectivo -por una percepción de las posturas dominantes en el seno de ella o bien por la interpretación de la historia que se realiza- se pretende extraer el capital simbólico que aquella acumuló durante el franquismo y trasladarlo hacia las personas que hoy en día se encuentran en los sectores de la Iglesia eclesiales de su órbita. De cualquier manera, la imagen negativa de la Iglesia coincide con la percepción de que el sector que acepta la estrategia radical es una minoría aislada dentro de ella.

La influencia yo creo que es bastante ... ha sido bastante importante, sobre todo, en sus orígenes. En el nacionalismo la Iglesia ha tenido, ... la cuestión religiosa ha sido básica, de hecho, hoy en día, en la izquierda abertzale existen cantidad de dirigentes de la Iglesia, de la Iglesia de base.

Entonces si hay una gran incidencia. Jugó un gran papel antifranquista, en esos momentos vasquista. Pero tiene sus limitaciones y, de hecho, cada vez son más evidentes. Pensamos, por ejemplo, el comunicado que salió en para no votar a HB, parece que va es muy indicativo de que el distanciamiento de HB, aunque en su base exista gente católica y tal. Y quienes conectan con sectores progresistas de la Iglesia, esta gente de la teoría de la liberación, pues hay gente que está próxima a HB y que está por la estrategia negociadora y por la rigurosa.

por lo menos los de mi zona, pienso que ningún militante de HB es católico practicante, entonces no hay ninguno. A nivel de simpatizantes, bueno, en ciertos sectores mayores, es decir, a partir de los 50 años, pues sí, pero hasta los 40 años prácticamente no existe ya ninguna conexión. (E-11)

... la Iglesia ha sido pues quizás un en su tiempo cuando el Franquismo, quizá ha sido un poco de mantenimiento del espíritu del nacionalismo ... pero, yo creo, que después ha desaparecido de una manera brutal, quizá porque la respuesta ha sido que somos demasiado rípidos y luego tiene un sector del PNV que son más mesurados, ¿no?

Pero yo creo que, en un momento dado ha sido positivo, y luego, no no tanto, y mucho ha sido por la negativa por la creación del colectivo este, de mirras, por la paz ... que tiene cada colectivo de temblar. Para mí es que desde el 82 para aquí, no creo que ha habido ninguna cosa positiva dentro de la Iglesia, para la izquierda abertzale se habla a nivel de

Se han quedado, como siempre, entre dos aguas, que está en contra de la violencia "venga de donde venga" y va está. (E-14)

La Iglesia ha tenido dos etapas, muy diferenciadas. Una fue hasta la famosa manifestación por la Paz aquella, que me parece que fue el 28 de Octubre del año 78, que partió por parte de ... el día de las palomitas ... del PNV. Hasta ahí había tenido una actitud vacilante. Luego ya ha seguido teniendo una actitud vacilante, pero menos.

Y va una tercera, digamos fase, en los últimos años, digamos cinco o seis años, en la cual es un ataque digamos de la jerarquía, que también habría que distinguir entre Iglesia católica y jerarquía de la Iglesia católica, que son los máximos exponentes ... los arzobispos y todo eso, y luego están las comunidades que hay dentro de los sacerdotes, comunidades de base que son diferentes. (E-16)

En lo que se refiere a las actitudes que se supone posee el colectivo radical con respecto a religión y Iglesia, nos encontramos con que, no solamente se reconoce la existencia de muchos sectores religiosos en el seno del colectivo, sino que incluso desde

el nacimiento de ETA muchos de sus líderes provienen de ámbitos del seminario. Se tiene la imagen de que existen pocos practicantes, exceptuando gente mayor y aquellos que se encuentran cercanos a plataformas de base o de sacerdotes.

De aquí se deriva la percepción de la relativamente pequeña influencia que ejercen los documentos oficiales de la Iglesia sobre el colectivo. Existe gente religiosa, pero en desacuerdo con la postura de la Iglesia.

Bueno, hasta hace poco y creo que siguen estando cantidad de gente que funciona a nivel de izquierda abertzale o de H.B. ha sido cura. ¿no? entonces De hecho conosco a gente que es practicante, me llamó mucho la atención y que todavía hace la comunión de sus hijos con, vestidos de blanco y tal y cual, eso es lo que más me chocó cuando llegué aquí. ¿Pero, todavía se lleva eso? se lleva, y bodas ... y encima votan a H.B. o es gente que tiene cargo en H.B. Entonces, influencia, sí, pero como una especie como de traición que viene de antes en el sentido de, bueno (E-1)

Bueno, para mí la iglesia no dignifica nada. Pero no dejo de reconocer que ha jugado su papel y sigue jugándolo, por un lado la iglesia o los seminarios pues es de donde parte todo el proceso de formación de ETA. Pero por otro lado el papel que ha jugado la iglesia en Euzkadi siempre ha sido un papel conservador a tope y nacionalista español, vamos, ¡eh!, lo que pasa es que luego estaban los curas, los de bajo rango que siempre, quizás por estar al lado del pueblo, ¿no?, y por mamar de ello más, eran muy nacionalistas, vamos. Y de ahí salían todo el proceso de formación de ETA, está claro. (E-3)

En este punto es importante reseñar la utilización que se realiza de los rituales religiosos y la aparente incoherencia que ello lleva consigo. Este hecho se puede constatar a través de la percepción de una persona (E-9) que aparece en la escena del País Vasco solamente hace 8 años.

R: Bueno, yo creo que la Iglesia ... Bueno, yo sé que ETA nació de ella, los primeros de ETA fueron curas y que hubo al principio, por lo menos, un papel muy importante, ¡eh! ... fue el foco ... el principio, ahora, no creo, ahora no.

Bueno, antes me extrañaba, -aunque siguen - una cosa que a mí me extrañaba es que cuando entraban a los de ETA iban a la Iglesia, y a mí me parecía una contradicción, pero cuando supe de dónde venía ETA, lo entendí. Pero ...

P: Tú creías que había alguna historia de ...

R: Sí, sí, sí, todavía este país está muy metido en la religión. Pero bueno, no juega el papel, aquí como lo juega en el Salvador, donde la revolución tiene que pasar por la Iglesia, porque si no no hay revolución. Aquí, yo creo que, ya no juega ... igual porque yo paso bastante de eso, no lo sé. Pero no creo que juegue un papel importante, la Iglesia, no. (E-9)

A partir de la percepción de la influencia y dinámica de la Iglesia, y de las actitudes del colectivo, nos encontramos con la construcción de una relación sumamente importante: la diferenciación de sectores dentro de la Iglesia, y su papel y actitudes con respecto al colectivo nacionalista radical.

La Iglesia, que tenía en sus manos un enorme capital simbólico acumulado durante el franquismo y la transición, se define en la actualidad contra aquellos que reclaman para sí la pureza y fidelidad de los principios que ella misma apoyaba. ¿cómo es posible

entonces para el colectivo sustraerse a ese poder latente que siempre ha tenido la iglesia dentro del nacionalismo, y al mismo tiempo tender un puente de legitimidad al discurso mantenido por el nacionalismo radical?

La lógica es la siguiente: si los verdaderos nacionalistas, los herederos de la fidelidad al nacionalismo, se encuentran en el colectivo radical, los verdaderos sucesores de aquella Iglesia Vasca que apoyó y legitimó la lucha nacionalista, y la defensa de las peculiaridades, son los grupos que apoyan al nacionalismo radical (Coordinadora de Sacerdotes de Euskal-Herria y las Comunidades Cristianas de Base de Euskal-Herria). La comprensión y legitimación implícita de la violencia de ETA, como una "lucha de liberación", y la legitimación del discurso y de la estrategia del nacionalismo radical (a través de los escritos, manifiestos, y sobre todo a través de la revista "Herria 2.000 Eliza"), criticando y posicionándose en contra de los manifiestos de los obispos y altas jerarquías de la Iglesia, se encuentran en la base de esta diferenciación.

No cabe la menor duda de que el documento de la Coordinadora de Sacerdotes de Euskal Herria, "Erraducar la violencia, por los caminos de la libertad", contiene informaciones importantes, aunque no sean novedosas. Vamos a hacer un recuento de algunas de ellas, con el propósito confesado de servir a muchos lectores de EGIN. Malo es que otros medios lo hayan silenciado, como silencian tantas cosas. Así no conseguiremos nunca la paz.

— Situarse en las mismas coordenadas todas las violencias que tienen lugar hoy en Euskal Herria y condenarlas con idénticos criterios «vengan de donde vengan» favorece la violencia del poderoso, es sospechoso de oportunismo y, en todo caso, parcial, así como carente de objetividad histórica y sociológica. Desde tales análisis sesgados en favor del poder establecido difícilmente se podría proponer criterios éticos acordes.

— La violencia armada de ETA, aun siendo un difícil y complejo problema de nuestro pueblo, no es el gran problema vasco y menos aun la causa de todos nuestros males. Así se quiere hacer ver por algunos como pantalla que oculte las verdaderas raíces violentas que agreden e intentan destruir Euskal Herria. Desembarazarse tales hipotesis políticas es responsabilidad histórica de nuestro pueblo. (A0-49)

PREOCCUPANTES REDUCCIONISMOS

De la política, porque la reduce a la acción de los políticos y, por eso, cargan las narices sobre el proceso electoral y la necesidad de votar.

De la violencia al reducirla a la operada por ETA y "sus apóstatas", cuando hay otras gravísimas violencias que también son violencia de muerte y que inciden sobre la población y su ser como pueblo: guerra, inseguridad laboral, extralimitaciones, exposición de las viviendas y del suelo, torturas, detenciones, marginación del euzkera, situación de las cárceles, enormes beneficios bancarios, droga, OTAN, etc.

Para conseguir la paz verdadera que tanto anhelamos es imprescindible el reconocimiento de los derechos de este pueblo, también el de autodeterminación.

Para terminar, creemos que, si los obligas, quieren de verdad la paz deben ponerse a la cabeza y prospectar un amplio, profundo y genuino diálogo social en el seno de la comunidad cristiana y de la sociedad vasca. (C-3)

La labor de tales grupos se considera muy importante, porque sirve de contrapunto a la postura de los sectores hegemónicos de la Iglesia y, sobre todo, porque se mantiene

como referencia básica para aquellos que participan de las creencias religiosas, o de la tradición que permanece latente en una parte del Movimiento Radical.

Ahora, ¿qué papel juegan, por ejemplo ahora, en Herri Batasuna?, pues bueno, yo no lo sé porque no he hablado así con gente, no. No sé cuantos son los curas estos que suelen firmar las cartas esas famosas, no sé si verdaderamente son cuatro amigos que se juntan a firmarlos o es un grupo grande actualmente. Antes era muy grande, antes yo lo sabía que era muy grande, eran muchos curas los que firmaban esas cartas, hoy día no lo sé, entonces tampoco puedo decir, la iglesia en general, que papel juega ahora en el proceso. La iglesia oficial ya sé que papel juega, el mismo papel que están jugando todos los partidos del proceso, además en este momento ha empezado a jugarlo ya. Pero la otra iglesia, no lo sé, porque sé que papel juega, pero no sé cuantos son, y si se puede considerar que eso es ... ¿me entiendes? (E-3)

Bueno, la "Teología de la Liberación". Pero ... eso es normal, porque es otra filosofía de la religión. Pero eso, aquí, -según ellos, según los oficialistas- sólo el dos por ciento de los sacerdotes de toda Euzkai-Herria están metidos en el rollo éste de la filosofía de la liberación. Pero, yo creo que, el peso, es la iglesia oficial el que lo tiene.

Hay enterrros, y eso, en que hacen la pelota, pero, ¿eso es normal?, ¿qué te van a decir? "que este era muy bueno", que, ¿bueno!, "que estaba equivocado en lo que hacía, pero que se va a salvar porque le van a perdonar". Esas cosas ni tan siquiera las leo. (E-18)

Yo por lo menos hoy en día conozco curas comprometidos, y curas que están haciendo una labor de ... como la puedo hacer yo o la puede hacer cualquiera, y a mí me parece más positivo lo suyo porque tienen más influencia en la gente, o sea que yo no tengo un grupo en la iglesia o un sitio donde se junta gente.

Y es que además, yo estoy totalmente de acuerdo con ellos y estoy con la Iglesia en Nicaragua y todo ese rollo. También me parece que es positivo, porque hay cantidad de curas que han tenido más acceso, más conciencia pues bueno, porque han tenido más posibilidades, porque los tíos han leído más o por lo que tu quieras, aparte que han estado con la gente joven, y los tíos bueno, han asumido el papel que les correspondía. (E-4)

Yo creo que la iglesia, a mí me da la impresión de que no está nada contenta consigo misma, a mí me da la impresión de que está bastante dividida.

Y que esa división no juega, sin duda, a favor de una mayor influencia de ella en la sociedad, y bueno lo que ocurre es que la iglesia es esa institución con una larga historia, y mucha conciencia de su historia, y de los vaivenes de toda esta ... Son gente con mucha butaca, y pienso que juega, le ha costado, pienso que las últimas posiciones que ha tomado, no las ha tomado gratuitamente, pero bueno, supongo que pensará recuperarlas a medio plazo como mínimo.

P: ¿A que posiciones te refieres?

R: A cuando en una batalla electoral se presenta tan claramente o alineado por una de las partes, pues hombre, eso parcializa la visión que de ella se puede tener ...

Pues ahí da la impresión de que entre los cristianos se está consolidando un grado de escepticismo bastante alto, yo diría que en conjunto, incluso sobre todo la iglesia, cuando hablo ahora de toda la iglesia, hablaría de todos los curas, de toda la jerarquía, tanto los amigos como los menos amigos, ¿eh? O sea, la percepción sobre la iglesia jerárquica yo creo que o sea percepción negativa por parte de los cristianos que pertenecen al movimiento.

Entonces esto traería consigo una división yo creo que grande en la iglesia, y yo creo que casi, casi el poder hablar de una iglesia vasca nacional, no más que nunca. (E-7)

A los otros niveles pues obviamente sin estar contra ... pero sí contrapuesta, con otras iniciativas diríamos, no de las cúpulas, de sacerdotes, de curas obreros, etc., de gente implicada con el movimiento o la ideología de la liberación, que yo creo que es positiva, y también a todo ese tipo de movimientos sociales de los que tan necesitados estamos. (E-8)

Está muy claro que hay un mogollón de seminaristas y de sacerdotes, o sea, no en el sentido de iglesia, me parece que lo de la iglesia no ... Si que hay muchos sacerdotes, pero yo personalmente lo considero algo positivo, lo considero positivo y conozco un montón de ellos, porque creo que han

aportado mucho y siguen aportando mucho. Siguen aportando mucho a nivel reflexivo y a nivel de traer una filosofía que, y creo que, es muy importante hay en día en el mundo ¿no? La Teología de la Liberación, yo siento un respeto absoluto, y vamos, me siento super al lado de esa filosofía de vida o lo que quieras, esa teología de la liberación, y, yo creo que aquí se ha compenetrado también con ese otro monón de gente que no es creyente en absoluto. Pero que sí, en Sudamérica y Centroamérica, yo creo que se ha dado esa compenetración y yo creo aquí es muy importante que se dé. Y que dan muchas cosas positivas, esa Teología de la Liberación y esa... sí que creo que esos seminaristas o esa gente ha aportado muchas cosas buenas y las sigue aportando, me parece que revistas como "Herri 2.000 Eliza" y gente como Jesus Lekuain, Patxi Ardozuin... (E-12)

10.3. LA CONSTITUCION , EL ESTADO Y SUS ACTUACIONES.

Al hablar del Estado su discurso, produce una conexión en la práctica entre la norma Constitucional, el Estado y los aparatos coercitivos de éste. Aunque la Constitución es vista como la cristalización de la opresión y de la lucha contra las reivindicaciones nacionalistas, a los tres elementos se les atribuye el mismo papel, la misma funcionalidad, simbolizan a los "otros" que rechazan las reivindicaciones del nacionalismo, y la "opresión y represión" que éstos ejercen sobre el "Pueblo Vasco".

El trágala de la Constitución (la imposición de una Constitución rechazada mayoritariamente en Euzkadi no deja de ser más que un vulgar y vergonzante Trágala), conmemora un año más su aniversario. El Partido Socialista se frota las manos. Sólo le falta repartir champán y gritar lo de ¡Alegría, Alegría! para convertir el evento en un episodio más de la saga de los Porreñas. Pero a falta de champán y de eso popular, el Gobierno actual sus representantes, su Política y su ultraliberalista Guardia Civil parece que quieren dejar claro que seguimos en el túnel del tiempo. Que si la media anual de detenciones en Euzkadi, en el momento de la votación andaba por el millar de personas, ahora anda por dos o tres millares. Que si el caso Laveta Arregi parecía un boteín y cuenta nueva, ahora nos obsequian para este aniversario con el caso Sabala.

Ménte que siguen dándole al champán en sus citas y no recordar aniversarios que se les pueden convertir en bombas de relojería. No se puede impunemente marcar unas reglas de juego para luego saltárselas a la torera, imponer a la fuerza una constitución o un sistema político, marcarle a un partido de este fuerza su camino y en su día usarle de rebelde o insubordinado porque simplemente quiere caminar a su aire. No se puede obligar a celebrar el aniversario de una maldad. Que lo celebre el que pueda. (A1)-74)

En primer lugar, la Constitución se convierte en el símbolo de la unidad se España y el vehículo que guía la estructuración política que ellos rechazan.

Bueno pues para mí la Constitución... significa el rechazo, el rechazo a, vamos, a la pretensión máxima de cualquier nacionalista "no" que era el derecho a la autodeterminación de los pueblos y luego yo para mí... personalmente la Constitución, el hecho de que se oficializaba algo más o menos impuesto por Franco como era la monarquía. También es otra de las contradicciones que no, vamos, que no es, "no" por donde pasar por ella. Esas son las dos cosas para mí casi más resabidas de alguna forma de la Constitución, "el resto de la Constitución", creo que es un progresista como cualquier Constitución europea, vamos. (E-3)

En segundo lugar, tanto al Estado como a sus aparatos coercitivos se les atribuye un carácter intemporal, independientemente de los cambios políticos, de los distintos gobiernos y de la dinámica que se pueda producir. El Estado siempre es "el enemigo

opresor contra el que hay que luchar" (E-12). El Estado es "enemigo" porque no reconoce las reivindicaciones nacionalistas, porque impone la unidad de España. No lo es tanto por la política social que los gobiernos pueden llevar a cabo.

La lucha del movimiento se percibe como una lucha contra el Estado, -no antiestado-, puesto que a él se le atribuyen todos los males. Sus actuaciones siempre son negativas, su papel es el de:

- "Tratar de impedir las contestaciones" (E-1).
- "Gestionar la imagen de los poderes fácticos" (E-8).
- "El Estado siempre es represión" (E-8).
- "Es ejército, coacción y represión" (E-3).
- "Imponer la Monarquía, símbolo de la unidad de España y del continuismo" (E-3).

Y, en el marco en que nos encontramos, además:

- "Es la expresión máxima de la represión de las aspiraciones del Pueblo Vasco" E-3.
- "Es la referencia para la emigración y para el PSOE, y culpable se su no integración y utilización como factor de choque" E-4
- "Es el intento de aislar, domesticar, desmoralizar y reprimir al pueblo".

Como podemos apreciar, no se tiene en cuenta, ni es significativo, el tipo de Gobierno, con los diferentes componentes ideológicos de los partidos que puedan alcanzarlo. El papel del Estado es siempre el mismo respecto a la reivindicación nacionalista básica. Desde este punto de vista, la articulación se establece como sigue: el Estado siempre desarrolla la misma función de opresión de Euskadi. Por ello, y para ello, la política fundamental del Estado siempre ha sido la represión del pueblo, a través de todas sus actuaciones y organismos. Pero, fundamentalmente, la política del Estado con respecto a Euskadi ha sido la política del Ministerio del Interior y del Ministerio de Justicia y es por ello por lo que la policía se convierte así en el símbolo del Estado y cristalización en la práctica de la "opresión" de éste. El PSOE es su valedor político y los ciudadanos que lo respaldan los enemigos en el interior del territorio. La Monarquía es la representación de la unidad forzosa y el continuismo franquista, y la Constitución la norma que sanciona esta situación.

Pues yo creo que el Estado es la expresión máxima de la represión hacia la aspiración de este pueblo, el causante de que no se le hayan reconocido sus derechos, el que ha posibilitado que a este pueblo

no se le reconozca el derecho de autodeterminación ... vamos que no creo que sea cuestión de eso, del PSOE ni de Alianza Popular, es cuestión de El Estado yo lo identifiqué, el Estado Español como casi todos los Estados con, en gran medida, con el ejército, con el aparato coercitivo que imposibilita que los miembros de un Estado, los pueblos de un Estado se separen, entonces, el Estado no es algo, para mí. El Estado, el papel que juega, pero no aquí en todos los sitios, es un papel represivo, el Estado no es necesario. Entonces sí, siempre es represivo. (E-3)

En la izquierda abertzale no creo que haya un pensamiento anti estatalista claro, bueno un poco por la definición de las propias aspiraciones políticas, pero en ese sentido quedaría definido, o dicho con cierta claridad.(E-7)

Bueno, yo creo que el Estado — decía hace poco una persona que los socialistas habían entregado el Estado pero no habían entregado el poder. Normalmente en este país como en todos los países el poder no está en el Estado, el poder está en otros estamentos y en otros niveles.

El gobierno es el encargado de gestionar la imagen de esos poderes, diríamos fácticos que siguen funcionando y ejerciendo su presión, entre ellos la iglesia también, pues como son la banca, el ejército, las multinacionales, etc. (E-8)

Creemos que lo que el Estado intenta es evidente. Primero el aislamiento y, al mismo tiempo, la domesticación de lo que es la izquierda abertzale, de todos los sectores vivos, que llamo vivos, que, de alguna forma, tienen una dinámica contraria, una predisposición a estar en contra de lo establecido, el cuestionarse el Estado el orden social y tal.

Entonces, creo que lo que intentan es un alineamiento nuestro, de alguna forma, una desmoralización con todos sus aparatos, de todos sus aparatos, todo tipo de represiones, es decir, que el sistema nos avigile y cambie nuestra conciencia, crear otro tipo de conciencia en el que nosotros nos sintamos que esto no puede cambiar, es decir, un arrepentimiento ideológico, políticamente buscan eso, eso es una de sus estrategias, y a algunos niveles lo consiguen, con el consumo salvaje, pues que la politización, la desideologización sea mayor, de que nos cueste más penetrar en el tejido social, entonces ellos, tiene muchos recursos. (E-11)

Bueno, pues el enemigo, ¿no? el enemigo de la izquierda abertzale, el enemigo contra el que hay que luchar, el estado represor. (E-12)

Es que ¿ha sido siempre una política tan de "entendidos", tan de "representación directa", no? Es que es muy difícil diferenciar lo que ha sido la política de los gobiernos, de lo que ha sido la política de ciertos aparatos de Estado incontrolables por ahí, no que se las opiniones del ejército.

Yo creo que para los gobiernos, desde la época de la transición, o sea, durante muchos años, el "Problema Vasco" ha sido el problema del Ministerio del Interior, por ejemplo, y del Ministerio de Justicia, básicamente, o por lo menos así aparece.

Entonces, yo creo que eso es bastante significativo. Yo creo que su política ha sido contraproducente para lo que ellos esperaban, es decir, si ellos lo que buscaban era una legitimación del Sistema Político que intentaban implantar, pues muchas veces han conseguido lo contrario. Incluso de cara a la opinión pública, en general, "Un Estado que utiliza a los GAL, que utiliza este tipo de sistemas". (E-13)

El Estado Español es una democracia, es verdad, en una democracia se pueden aplicar todo tipo de posturas o se pueden defender, pero siempre le corresponde al gobierno hacer cualquier tipo de contestación hacia él. Sea de izquierda que lo represeñen por la izquierda o de la misma oposición... puede que una persona está en Suiza, pero es que el Gobierno Vasco, lo... ha conseguido la ley, luego viene aquí, se lo que es el Gobierno Vasco, y dice "yo de la izquierda abertzale" igual es un tipo que no es de izquierdas, y tiene pensamientos más conservadores que el de el P. P. pero, por su planteamiento radical a nivel nacional, dice "esto no me vale". (E-14)

Ahora bien, dicho esto, el problema analítico que se plantea es el siguiente: ¿cómo integra el colectivo en el seno de su discurso los cambios producidos en el plano de la represión física y simbólica, en las posibilidades de expresión de las diferencias brindadas por el Estatuto?

En el primer caso, se percibe que, en el presente estadio, la represión física es selectiva y va dirigida contra "aquellos que no se han vendido": "los depositarios del verdadero nacionalismo"; se intenta aislarlos y marginarlos. En el segundo, en el plano de las posibilidades del Estatuto, éstas se minimizan y se toman como justificación los distintos conflictos que se han sucedido en las relaciones entre Gobierno Central-Gobierno Vasco; y, sobre todo, en los últimos años, la participación del PSOE en el Gobierno Vasco.

Lo que pasa es que como la represión es selectiva, la sociedad no se entera, y dentro de la misma izquierda abertzale, pues bueno, está llegando a darse el caso de que, con esto de la represión, de la dispersión de la gente, que mucha gente ya no sabe dónde está el preso.

Entonces, yo creo que, a largo plazo la represión no, no va a influir, en el sentido de que pueda apagar todo lo que es el movimiento de izquierda abertzale. Lo que sí va a poder crear es, bueno, en ciertos campos, que la gente, o que la gente se vea más condicionada a actuar ...

Gente que ha estado en un congreso de alguna organización de estas ... ese de JARRAI, ¿qué le ocurrirá al salir, bueno, todo eso quieras que no condiciona no es lo mismo estar en un partido en que sabes que no te va a decir nadie nada, que cuando sales de un congreso te pidan la documentación en un control, a mucha gente le va a suponer, por ejemplo, ir con gente joven ya no es solamente la policía o la trakurrada la que va detrás de ellos, sino que la misma familia le va a decir no te metas en rollos, y menos de la izquierda abertzale, es como una especie de una doble policía, una en casa y otra fuera que es la que va a condicionar. (E-3)

Si el discurso antirrepresivo, como cristalización de la opresión y represión que ejerce el Estado, se ha convertido en un elemento que refuerza la diferenciación étnica, ello es debido a esta especial articulación del discurso. Este funciona con una lógica mediante la cual, en el conflicto que se plantea, las F.S.E. no se caracterizan únicamente por sus acciones represivas, desde un punto de vista aséptico, sino porque estas F.S.E. están compuestas por personas que no pertenecen a la "comunidad", "no son vascos", "nunca ha habido policías vascos" en las F.S.E., y, además, "son" el "Estado", son la continuidad de la posición del Estado con respecto al País Vasco: son "uniformes" que simbolizan la represión

Estos vascos no entienden nada. Nosotros pasábamos por allí, oímos la charanga y la fiesta. Ibanos con la mejor de nuestras intenciones. Hasta es posible que nos hubiésemos animado a tomarnos una copita de pacharán (algo así como nuestro anisado) con el paisanaje.

Acercarnos con nuestros coches y empujar la silbada y el alu-heo fue todo uno. ¡No hay derecho! Esta gente no tiene maneras. Yo no digo que saluden a la Guardia Civil como en mi pueblo, pero de ahí a estas salvajadas hay demasiado trecho. Nos empezaron a cantar lo de «¡Que se vayan!» y otras cosas más groseras aún. Por cierto, ¡qué mal hablados son estos vascos!

Para mí que estaban con el morro caliente y no sabían ni lo que decían. Fue entonces cuando el sargento Morales, al que se le hiere la sangre de golpe, agarró de pistola o de metralleta y empezó ta-cá-tá-cá. Y nos respondían a botellazo limpio. ¡Son muy burros estos vascos! (AO-15)

La unión de estos dos elementos viene apoyada históricamente por la racionalización que proporciona el nacionalismo -a través de los elementos de

diferenciación étnica- al proveer a las F.S.E. de un carácter "ajeno" y "ocupacionista". Y, en segundo lugar, reforzada también por el carácter de las actuaciones del Estado, producidas a través de ellas.

Quinientos vascos detenidos y 300 maltratados, de promedio mensual, en locales policiales por motivo político. (1) sea, una detención cada hora y tres cuartos, un nuevo caso de tortura cada dos horas y medias, detención y tortura que pueden durar hasta 10 días 6 000 vascos detenidos y 3 600 maltratados al año.

86 muertos y 2 421 heridos por las fuerzas policiales y parapoliciales. 1 486 asambleas o manifestaciones pacíficas cargadas y centenares de otras agresiones, realizadas por las mismas fuerzas, desde el 15 de junio del 77 al 16 de junio del 81, según datos reales aproximativos, en las calles de Euzkadi, más de 24 agresiones físicas (golpes o disparos) policiales y parapoliciales de promedio mínimo mensual en las calles de Euzkadi. Cifras a sumar a las de torturados en comisaría y cuartelillos.

Anudamos el número de vascos que están o han estado cogidos de otro modo en la máquina política judicial (citaciones y declaraciones, procesamientos o peligro de procesamiento, libertad provisional, fianzas, embargos, antecedentes, etc.) o controlados directamente por la policía (seguidos, fichajes, vigilancia telefónica y postal, etc.) (AO-3)

Temas que surtirán necesariamente la población de Herriak.

Era la una y media del mediodía, hora en que habitualmente la gente vive en la calle con la generosa viveza que caracteriza a la villa guipuzcoana.

Me acerqué con el coche. Los accesos eran un festival de avus y furgonetas, de policías patrullando. Las calles desiertas bajo el sol de plomo. Los comercios cerrados.

A medida que me internaba en la villa se acentuaba y multiplicaba la desarticulación y avasallante presencia de los policías con el chocolate de sus uniformes, los cascos, botacapas, fusiles prestos, uniformes que se iban transformando en verde al descender a la parte baja del pueblo. Allí los durmos eran los UAR con sus banderitas y material sofisticado.

Las gentes tal vez en sus casas miraban tras los vidrios de las ventanas. Y en mi retina la imagen cinematográfica de la segunda guerra mundial cuando los nazis ocupaban ciudades y países. Un ejército invasor ocupando territorio enemigo. Solo faltaba la cruz gamada. (AO-12)

La animadversión hacia la policía nace con esta unión, y es por ello por lo que en el caso de la Ertzaintza, al no producirse tal articulación, resulta difícil nominarla como "ajena" y posicionarse en contra de ella: ésta está unida a la expresión nacionalista. Solamente a través de la imagen de "colaboracionismo" con los "ocupantes" o "invasores" es posible otorgar plausibilidad interna a su discurso sobre el carácter de la Ertzaintza.

El sentimiento antirrepresivo está fundamentado, no tanto en el hecho de una represión genérica, como en la unión que se establece entre ella y la adhesión afectiva al discurso nacionalista, lo que da como resultado una enorme dificultad de racionalización en lo que añade al carácter y las funciones de las FSE. Por otra parte, aunque fuese posible la aceptación racionalizada de las mismas, difícilmente se puede eliminar la animadversión, o, en todo caso, la indiferencia hacia una institución unida práctica y simbólicamente con el Estado y sus funciones. Su interpretación está mediatizada por un sentimiento nacionalista agónico, fundamentado y expresado a partir de una definición del Estado en claves de opresión, represión y ocupación.

Desde este discurso, las F.S.E. y la Ertzaintza solamente se parecen en su carácter represivo, pero las F.S.E. además:

- "Son fuerzas de ocupación"; "No comprenden y odian a los vascos".
- "Se las rechaza socialmente y están aisladas"; "¡Que se vayan!".
- "Representan la historia de violencia y represión".
- Son torturadores".
- "Justifican la existencia de ETA"

y, lógicamente: "No tendrían derecho a votar en un referendun de autodeterminación".

Veamos:

P- ¿Y la policía?

R- ¡Jo!, pues la policía — que se vayan, ¿no? (E-9)

P- ¿Y la policía?

R- ¿Policía vasca o española?

— Bueno, yo no, no creo que haya diferencias. Hay una pequeña diferencia que para nosotros es grande, es de que, la Policía Vasca como todas es represiva y está para eso, pero el policía vasco no odia al vasco, la policía española es represiva, pero encima, los policías españoles odian a los vascos, les odian porque tienen un motivo para odiarles, y los vascos les odian a los policías porque también tienen un motivo para odiarles — eso puede desaparecer de la noche a la mañana vendose ellos y dejando a la policía vasca. Es que ¿para que queremos más policía? Es que lo que no vamos a mantener es a dos. (E-3)

Con impavidez leñosa (tienen, por eso no lloran, de plomo las calaveras) Labrada por siglo y pico de intemperie física social, aguantan la extraña revista. Los autóctonos, los clásicos —ceirinos y bigotudos, añosos y gruesos—, los que nada saben ni entienden del pueblo discolo del norte, son los que tienen cara de sufrimiento. No entienden que exista este pueblo seriamente alegre, seriamente combativo, que desfila ante sus narices y, uno a uno, personalmente les impropera y alecciona: «Eras hombre, ahora eres político». «Antes jornalero, ahora pistolero». Cual si el ancho campo manchego se hubiera transformado en diabólico escenario brechtiano, les canta y les baila ante las cuencas de unos ojos que han olvidado ver la fuerza de reglamento, ciega obediencia, amaestradas reacciones de un cerebro parapelado tras la oscura coraza de charol, negado a la luz de la inmediata verdad, gobernado por la ley de la impenetrabilidad de todo mensaje que no venga del interior lóbrego del cuerpo. ¿Qué piensan, si es que piensan? Ocultan en la cabeza una vaga astronomía de pistolas inconcretas.

El pueblo, sabio, ha encontrado en su lengua milenaria el vocablo que resume todo su desprecio: *txalorra*² (AO-82)

² "Perro"

10.4. LOS OTROS PARTIDOS NACIONALISTAS.

En lo que se refiere al papel de los otros partidos nacionalistas -PNV, EA y EE-, nuestro análisis va a girar en torno a tres parámetros: en primer lugar, cómo se percibe su influencia en el nacionalismo radical y en la sociedad en general, en segundo lugar, las percepciones que existen en referencia a la "división" del nacionalismo y los fundamentos de tal división; por último, trataremos de deslindar la imagen de cada uno de los otros partidos nacionalistas, su papel y diferencias.

En lo que se refiere a la influencia de estos partidos en el nacionalismo radical, se entiende que es muy pequeña. Las barreras que defienden al colectivo se perciben como bien sustentadas y ello es así, porque se ha interiorizado una unión entre la lógica del Estado y las acciones y el discurso de estos partidos, que garantiza la mediación -primero- y anulación -después- de cualquier influencia.

Bueno, yo creo que la influencia de los otros partidos en la Izquierda Abertzale, yo creo que no tiene ninguna influencia. Bueno no tiene nombre, volvemos a lo de antes, si hay un debate como hemos dicho antes, del derecho de la autodeterminación, o decides tú si vas al parlamento o no, hombre, siempre cuenta lo que hagan los demás, pero lo que hagan los demás va saber que lo que hacen siempre, o sea, que tampoco la política del PNV y EE ahora es distinta que la que tenían hace años. (E-4)

Entre sí y no, diría que no. Influye poco. No sé cuánto hará pensar a la gente lo que dice Banderés o Arraialas... hombre yo creo que... y definido como para que, constantemente las declaraciones de los políticos de casa se pasan por el tamiz de lo que tienen detrás, que sería el Estado Central o sea, estaría mediatisado por, en definitiva, pensar que ese es de Madrid, esa vieja idea, además es la vieja idea que en los momentos de crisis y se puede seguir tanto en prensa como "El Correo" aparece más celebrada, no? y yo creo que se haya más con ella. Lo ha podido debilitar pero vamos no creo. (E-7)

No sucede lo mismo, sin embargo, con la percepción de la influencia de estos partidos en la sociedad vasca. Se entiende que la influencia ha sido grande, pero negativa.

Yo creo que importantísimo. A la hora de legitimar un sistema, de legitimar el Sistema Político, de legitimar el Estado de las Autonomías, de legitimar las Instituciones Autonómicas, de presentarlas como las respuestas a ese ansia de autogobierno del país...

Como ha sido la iglesia, por ejemplo, porque es muy fácil coger unas presupuestos como los del PNV, venturoso en la política y dar una de cada y veníamos de arena. Y la de cada la dan a medias, y cuando les conviene (E-14)

Otros hechos eran bastante previsible, como el desdoblamiento territorial de Euzkadi. Ser realizado por el PSOE, UCD y UPN gracias al entreguismo del PNV y EE, la confirmación del PNV como poder político delegado del capital en las Vascongadas, que no en Navarra, la domesticación y burocratización de los controles sindicales históricos convertidos hoy en simples correa de transmisión de sus respectivos partidos, y la decadencia de Euzkadi Ekerra arrastrada en la cola de cola de sus contradicciones, contradicciones, pactos con el poder y juegos de aprendiz de buenos oportunistas. (AC-2)

Es por ello que vemos necesario dejar clara la gran responsabilidad que las direcciones de los partidos PNV, EA, EE, adquieren en este crimen de Estado, porque arropándonos y/o escondiendo en dos elementos de una misma estrategia. Dos elementos que no tienen nada de ser uno al otro, que se

complementan para conseguir un mismo objetivo: frenar, aniquilar el proceso de liberación de Euzkalerria. Esta es la dolorosa estrategia que PNV, EA y EE comparten con el PSOE, ésta es la que hace que compartan la responsabilidad en este crimen de Estado. (M-12)

Para sustentar su concepción del "Pueblo" y su "capacidad de representarle", para apoyar la percepción que se posee de la situación y para superar las posibles contradicciones en la lógica interna de su discurso, se parte de un presupuesto importantísimo: la alusión sistemática a la diferenciación entre los líderes o las cúpulas de los partidos, y las bases, o, en última instancia, sus votantes. No hay entrevista en la cual no aparezca alguna mención de manera más o menos insistente a dicha distinción.

Al analizar el papel de estos partidos en la sociedad vasca, elementos como "la manipulación", "el engaño" y, en general, la explicitación de "los diferentes caminos por los que suponen que andan las bases y los líderes", se convierten en los pilares sobre los que se sostiene "la justicia de los ataques a los otros partidos", y sobre los que se sustenta la creencia de su legitimidad para actuar, más allá del indicador del voto y de la adherencia mayoritaria de la población hacia los otros partidos. Todo ello se realiza mencionando mínimamente aquellas coincidencias que pueden existir con su discurso

Pues seguramente eso querria decir que la sociedad vasca estaria en una correlación de fuerzas distinta u otra cosa mejor, que las cúpulas de determinados partidos nacionalistas, -te vulvo a nombrar, PNV, EA fundamentalmente-, hubiese roto sus amarras de dependencia con el Gobierno Estatal y estarían dispuestos realmente a ejercer ese derecho que lo deberiamos de tener, sin que nadie nos lo tenga que conceder.

Nosotros pensamos que el papel de los otros partidos es evidente, -por lo menos de las élites de los partidos- de que se sienten a gusto con este sistema, es decir, que ellos aceptan las reglas del juego, y cada vez esas reglas del juego se van a estereotipizar más. (E-11)

No, yo pienso que... que la gente no, no es tonta. Pero el grado de manipulación 'eh', que se puede ejercer sobre la gente, es increíble. Yo no sé si siempre ha sido así, pero ahora es...

Yo creo que, a ese nivel, también sucede, bueno, que el PNV por factores históricos también, tiene una base, una base profunda de toda la gente mayor, y yo creo que esa gente ha vivido la guerra y es del PNV y murió siendo del PNV, -cosa que a mí no me parece tan mal- incluso gente de 80 años, pues bueno, eh, pero ellos de una forma o de otra, piensan que el PNV -por el que han podido morir su propio hermano o el padre, o el no sé qué- pues piensan que es el de toda la vida, el de toda la vida, el que han conocido y mandado, ellos piensan que la bandera nacionalista, por ejemplo, que no se ha bajado o que no se ha rebajado y entonces siguen votando en esa medida. (E-15)

Desde esta lógica, los otros partidos nacionalistas están "utilizando" al nacionalismo radical como fuerza de "choque", "juegan" con el nacionalismo radical. Según este discurso, los otros partidos no defienden los intereses del "Pueblo Vasco" porque sino les reprimirían al igual que sucede con este colectivo. En este contexto, su influencia en la sociedad es negativa, contribuye a dividir el nacionalismo y a minimizar y debilitar las reivindicaciones, apoyando la lógica del Estado.

Bueno, un respecto a la violencia, me imagino que ya no van a cambiar, es decir, si antes, en cierto momento, y hasta lograr el pacto, esto, eran más o menos tímidos, amigos o así, tendrían que darse por parte del Estado una pasada impresionante para que volvieran a cambiar ellos radicalmente, otra cosa es que hagan alguna crítica política. Lo único que lo puedan utilizar en momentos determinados porque les interesa sacar ventaja o porque por parte del gobierno ha habido una pasada impresionante.

Algunas de las reivindicaciones, excepto la de la violencia es que ahí ahí otra cosa, si, alguna vez con gente, si ellos defienden las reivindicaciones del Pueblo Vasco, no sería el PNV, o no sería EA, porque entonces pues iban a seguir lo mismo que la izquierda abertzale e iban a tener la misma presión, entonces

Yo no creo que el PNV mantenga sus objetivos últimos y EA tampoco.

Claro, — porque existe otra fuerza detrás que plantea un planteamiento más radical pero en el momento que dejase, una situación hipotética, desaparece el planteamiento de izquierda abertzale radical, entonces que va a pasar, igual tenían que coger ellos o crearlo. (E-1)

Pero, ahora los del PNV se han agarrado mucho al dinero, ni tan siquiera al periódico "egunkaria" lo apoyan. Esos tres partidos, ninguno de los tres, no lo apoyan. — (E-19)

La división interna del nacionalismo no es simplemente una diferenciación de discursos, sino una ruptura de la identidad nacionalista del "movimiento" y es también una quiebra de la solidaridad mecánica, primordial, que se establecía entre los nacionalistas. En el discurso de los entrevistados esta ruptura de la adhesión parte de una estrategia del Estado, que las cúpulas de los otros partidos han llevado a cabo: la estrategia del enfrentamiento con el colectivo radical y el aislamiento de éste.

Dentro de esta movida los otros partidos al sistema le interesan que sigan vivos, que tengan incidencia, al mismo tiempo por lo mismo que la estrategia de los partidos políticos de dividir los intereses y de que no puedan haber ese cuestionamiento no pueda ser homogenizado, en general, por la sociedad o por una parte más amplia de la sociedad y pueda cuestionarse, es decir, es una legitimación más del Estado con la propia existencia de partidos políticos y los partidos políticos de Euzkadi pues por supuesto. (E-11)

Lo que han intentado es, de alguna manera, lo mismo que ha intentado el Estado, lo que pasa que ellos pueden conseguirlo de una manera más o más eficaz, en tanto en cuanto, son nacionalistas y ante las bases operan con otra imagen. Yo creo que su función principal ha sido la de marginalizar a la izquierda abertzale, criminalizarla, presentarla como el grupo terrorista, es decir, no como un grupo político, sino como un grupo armado. (E-11)

Los vascos estábamos más unidos. Ahora hay más división de los vascos y esto — por dinero se van con los socialistas. (E-19)

Sin embargo, no deja de ser sarcástico que la cúpula del PNV, después de múltiples declaraciones, se alie con la socialdemocracia española para combatir al Movimiento de Liberación Nacional Vasco, para institucionalizar a todo el pueblo abertzale, incluido en él a gran parte de sus bases, y agreeing con la reconversión industrial salvase directamente a la clase obrera de Euzkadi. —

Una vez más, la dirección del PNV quiere orientar al pueblo contra el mismo pueblo. Alguien citó con interés, en un poema, aquella triste marcha antiparlado, que abría un hombre con dos palomas en la mano, "Paz de palomas encadenadas". Y la historia viene a dar, una vez más, la razón al pueblo combativo. Muchos de los que entonces participaron en aquella triste manifestación, realizada para concertar a Madrid, hoy forman su parte activa de Herri Batasuna. Esta realidad es también concretamente utilizada por el PNV a su favor social, "Por qué?" Pues, sencillamente, porque el pueblo no se le puede erróneamente engañar. Ya no pueden comenzar a las mujeres y los hombres de Euzkadi que aspiran a la liberación de su querida patria, de las existencias de un PSOE que no ha hecho en su cometido inexcusable más que agredir y arrebatar cualquier expresión del legítimo derecho del pueblo vasco a su emancipación.

La base honrada del PNV con el conjunto de la comunidad abertzale, se siente dolorida por esta nueva traición. El pacto que los Unzueta, Benegas, Ardanza, Múgica, acaban de sellar, constituye otra agresión directa contra el pueblo trabajador. La gran banca, las multinacionales y los tecnócratas del poder español han puesto de rodillas a un PNV resquebrajado por la contradicción que supone su eterna ambigüedad.

Herri Batasuna tiene la seguridad que la debilidad manifiesta de los dirigentes del PNV fortalecerá la firme voluntad de Euzkadi por conseguir sus legítimos derechos. ... (M-15)

Esta percepción contradictoria de ruptura / continuidad del movimiento, y, ambivalencia: líderes / bases y partidos del Bloque Democrático / Colectivo Radical, descansa sobre dos bases. En primer lugar, la convicción de que los otros partidos "lo que dicen" es radicalmente diferente a "lo que hacen". Especialmente los discursos en periodos electorales y en circunstancias muy concretas, cuando se trata de atraer el voto, adhesión que sólo puede lograrse a través de la llamada al sentimiento nacionalista y a la identificación con sus creencias.

Mucha independencia pero ... (E-1)

... tendrían que cambiar mucho, de las palabras a los hechos, las actitudes políticas de los partidos partidos nacionalistas que participan en el ...

No sé a sus bases lo que les contarán, pero, ahora mismo, no. Ellos siempre claman por la superación del Estatuto y el marco del Estatuto. El Estatuto no es independentista, así que ... (E-16)

Esos están chupando, y todos esos, todos mangando y los otros cubriendo y salen cargados de dinero, y luego gritan "Gora Euzkadi" y "Gora ..." (E-19)

En segundo lugar, la percepción de que en la balanza entre la simpatía por los objetivos o por las actuaciones de ETA, los otros partidos nacionalistas, han sobreenfocado o fortalecido el discurso sobre los métodos violentos generando una ruptura afectiva con el nacionalismo radical. La consecuencia ha sido que, al mismo tiempo, la elección de este camino ha debilitado o distorsionado los "principios".

Desde mi punto de vista, está claro que la dinámica de los partidos del pacto, de cara a las reivindicaciones del Pueblo Vasco, desde luego, ha sido absolutamente negativa, negativa. Pero va, no negativa, en el sentido, la dinámica esa, no es negativa en el sentido de que obstaculice, bueno, obstaculiza, pero se quiere decir que no ayuda a avanzar, sino todo lo contrario.

Lo que ha hecho, ha sido, bueno, cada vez ... yo creo que la sociedad en general, cada vez tiene más claro que esa gente se mueve por intereses. Entonces que bueno, incidencia así ...

Bueno, es que han abandonado el carro de las reivindicaciones, por lo menos a mí me da la sensación, y que cada vez me dá más, no? es que entre ellos hay un rollo de competitividad partidista, no?, es decir, cuando va no sé quién y firma no sé qué pacto, y de repente luego resulta que hacen ellos un pacto.

Ellos con su propia dinámica se descalifican, o sea, resulta que ellos hacen un pacto anti-ETA, no?, y va y resulta que, por otra parte, está el gobierno negociado con ETA, no? Entonces, ¿qué pintan estos monigotes aquí?, no? Y luego, entre ellos también se pican y hay unos piques super extraños. EA-PNV no sé que, el uno le dice al otro, cada vez da más la sensación de partidismo, no? (E-17)

De estos dos presupuestos surge la siguiente articulación:

-De los "principios" del nacionalismo surgen diferentes "interpretaciones". Las de los otros partidos nacionalistas (que para este colectivo son las de los líderes) no anulan la adhesión de sus bases a los "principios". Independientemente de que las bases voten a estos partidos, o los refuerzen, y en general se adhieran a sus "interpretaciones", lo cierto es que en los "principios" coinciden con el discurso nacionalista radical.

- En los otros partidos, el discurso político se superpone y oculta la "realidad" que funciona en la base social. En el colectivo radical coinciden ambos y, a su vez, con el discurso social dominante en las bases de los otros partidos nacionalistas.

-El código nacionalista radical, según esta lógica, puede no representar directamente (a través del voto) a los "verdaderos nacionalistas" de los otros partidos, pero sí los representa, indirectamente, en cuanto que "representa" "el fondo", "el sentir del pueblo"

Entonces estaríamos en una situación diferente que no sería como la de ahora, que habiendo un 70 u 80% de votos nacionalistas, resulta que en el Gobierno de Gasteiz participa un partido que no es nacionalista, eso es un anacronismo que alguien lo tendrá que explicar ¿eh?, y nos lo tienen que explicar ellos... ellos... que son los que brindan esa posibilidad. (E-4)

En este partido las contradicciones son diarias y escandalosas. Tan pronto Usturre, Arzallus... plantean con rotundidad la necesidad de una negociación, como Ibarretxe, Agirre... niegan esta posibilidad con argumentaciones del mismo tono y carga que el PSOE y su trasfondo ficticio. Con Arizandea pasa exactamente igual a «Le Monde», «The Times»... comenta la obligación de negociar con ETA, y, sin embargo, luego vuelve a las tesis que el pacto de legislatura le obliga.

Este «juego» político está enmarcado dentro de la ambigüedad perenne de un partido donde su dirección tiene que fluctuar entre el sentimiento abstracto de sus bases, que exigen una soberanía política superior a un Estatuto que dena en condiciones un proceso de autogobierno regionalista que ha tocado fondo, y las necesidades político-económicas de sus intereses coincidentes de la oligarquía. Ripera, Etxebarria, hasta hacia este irracionalismo político le ha ido bien al PNV, pero la resistencia y crecimiento del MVLN (a pesar de la represión, aislamiento e institucional) es y será un elemento y condicionará el rumbo político de este partido en torno al Estatuto y, por supuesto, de la negociación. (AO-86)

Los resultados de aquí plantean una situación especial y unas aspiraciones singulares de nuestro pueblo. Porque no es creíble que aquí vivamos más inteligentes que por ahí, o que busquemos la paz con más ahínco que los demás pueblos. Tiene que haber algo más.

Si el haber impuesto antes al Pueblo Vasco una Constitución que se usó en el mundo hasta ahora existiera, el intentar imponer ahora un militarismo que ha rechazado moros y más. Ni siquiera se puede anegar tranquilamente, y en aras de esa Constitución, la voluntad de este pueblo en la voluntad del Pueblo español expresada, y culms! en el Referéndum. El Pueblo Vasco en su unidad ha tocado esta vez con sus propias manos la posibilidad real de conseguir sus libertades políticas. Esta es para los vascos la gran constitución de este Referéndum. Arredor a ella desde los poderes ficticios, sería un acto de condena y de renuncia, además de un acto de muerte, eterna justicia. (AO-86)

Al producirse una división entre los líderes y las bases, se supone que muchas personas votantes de estos partidos coinciden con los principios básicos del nacionalismo, que solamente son mantenidos por el colectivo radical. A través del discurso político y su influencia en la sociedad, los líderes de los otros partidos han intentado -reforzando la significatividad de las acciones de ETA- romper la homogeneidad del movimiento nacionalista. De esta manera, produce un enfrentamiento con el colectivo radical que es un intento de marginarle y de aislarle, no ya a través de una división política, sino a través de una ruptura social.

Así, en primer lugar, se destruye el "movimiento nacionalista" y se intenta hacer hegemónica socialmente la interpretación del nacionalismo del "bloque democrático", hegemonía que antes solamente lo era a nivel político; y en segundo lugar, se canaliza socialmente una reinterpretación del nacionalismo que puede insertarse en el marco institucional actual; una reinterpretación que, según el discurso, radical distorsiona los valores nacionalistas y debilita la carga emocional y de lucha, propias de tal visión.

En general, podemos decir que esta lógica, tal y como es construida, rememora y reproduce una visión del nacionalismo "principista" y esencialista, cuyo sustento es un genérico movimiento, cuya fuerza es imposible de constatar a través de indicadores mínimamente objetivables, ni por medio de la opinión mayoritaria expresada democráticamente en las elecciones.

Se trata de despojar de significatividad a la diferenciación de los discursos políticos -típica de una sociedad pluralista que posee canales institucionalizados de participación política-, pero, al mismo tiempo, también de rechazar los canales instituidos para la participación de los ciudadanos. Estos se utilizan para demostrar la fuerza propia, pero se minusvaloran o no se reconocen como indicadores del sustento social de las otras visiones.

Desde la constatación de esta lógica es más fácilmente comprensible la imagen que se posee de los otros partidos nacionalistas y del papel y de las funciones que desempeñan.

En primer lugar, en lo que se refiere a EE, se asegura que no tiene señas de identidad, que no es importante, ni significativo, ni influyente en la sociedad y en el bloque de partidos, y que, a pesar de los "adornos" (postmodernidad, ecologismo,

intelectualidad, y otros), su peso y su discurso no ha cuajado en el espectro político vasco.

La dureza de las afirmaciones que se realizan contra E.E. (con multitud de apelativos: los "bonsai", "los sordos", "los arrepentidos" y otros), probablemente tiene su base en dos elementos decisivos del discurso: por una parte, en la convicción de que este partido ha abandonado el código nacionalista (la aprobación de la Constitución por ejemplo); y por otra parte, en su apuesta por la política de reinserción social y su contribución para el abandono de las armas de ETA (p.m.), así como en la fuerza con que este partido se ha posicionado contra la violencia, lo que en el discurso radical se estigmatiza, como "arrepentimiento".

Por ello, los entrevistados en ocasiones no incluyen a EE dentro del bloque de "los otros partidos nacionalistas", otras veces ni lo nombran (intencionadamente, como si no existiese) y, cuando se habla de él, se le cataloga como una cuña dentro del nacionalismo, especialmente por su beligerancia contra el nacionalismo radical, y se entiende que ha sido la punta de lanza para canalizar la estrategia del Estado en el País Vasco.

funcionalmente, por ejemplo, de cara a EE, porque los otros si quieres, vamos a decir que son partidos de derechas, el otro que para mí hay en día es de derechas, pero que en su día fue de izquierdas lo que para que para mí lo ha ido dejando todo, pues por conseguir un trocito de pastel.

Yo no percibo nada, yo no percibo ninguna influencia. Y dentro del conjunto, se quiero decir que yo he vivido en este pueblo y yo lo que veo es que a la gente del PNV y EA, lo que digo EE se la pela. Lo que influiría sería al volante, porque no vamos a decir al volante, porque tampoco. (E-4)

Y EE, pues yo creo que se define bastante bien con el nuevo lenguaje que han tomado, una especie de arbolito bonsai. Por eso es un partido que yo sí que creo desgranadamente que ya sus hechos demuestran que ha perdido bastante de sus rasgos de ideología histórica, ha renunciado a bastante cosas, e incluso en el plano teórico, asienta hacia una convergencia con el PSOE cada vez más evidente, y bueno con unos rasos de modernidad... postmodernidad mejor dicho... (E-8)

No te voy a hablar de los rasos (EE), porque los rasos se sirven de una estrategia, como punta de lanza para canalizar la estrategia del estado, sobre todo el arrepentimiento, y como bandera en un momento donde, fueran el arma más importante, aquí ahora ya está bastante desgastada. (E-11)

De EE que también conozco gente con la que tengo muy buena amistad y que he tenido que defenderla. Bueno, que no te has dado cuenta que collide con eso, pero así, no me parece que se vale, que la evolución que ha tenido es no, no pensable.

Hay gente que conozco que no entiende como pueden estar ahí, entonces, no sé a mí me alucina... el aceptar la Constitución me parece que es algo va... que ahora realmente todo, con eso está dicho todo, no, que no es un absoluto nacionalista, y que es beligerante a todo como el que está con la izquierda obrera. (E-12)

Hasta ahora, EE siempre se ha ignorado de su formación como EIA, al pasar a Euzkadeko Ekintza, hubo una rotación por parte de la fuerza armada, con lo sabemos, de ETA político-militar, y

bueno tenía que hacerlo, tenía que hacerlo para tener, de cara a la formación de un partido político, credibilidad

Podía ser lógico que lo hiciera así, pero lo que no son lógicas son todas sus declaraciones. Gente que ha tenido, vamos a decirlo así, porque es así, delirios de sangre, y que bueno, que, "hoy paz y mañana gloria". Y partidos que, en su día dicen que apoyan una ruptura, dicen, luego se vió que no, que con la reforma les ha ido, a ellos, mucho mejor, que con la ruptura no hubieran tenido asenso, sobre todo cierta gente (E-16)

Otro personaje pintoresco en esta fauna que deambula a la deriva es el señor Onaindia, cuyo partido es pródigo en ofrecer notables muestras de cretinos integrales. Yo creo que en Euzkadi tiene que haber alguien dedicado a la apasionante tarea de recopilar todas las aberraciones proferidas por los dirigentes de EE (recordemos si no aquello tan gracioso de "los de HB son unos fascistas" de Bandrés, o aquello otro de "Euzkadi no necesita más policías sino más siquiatras" de Markiegi) Pero el origen de esta desviación es política. Cada día aparece con más claridad que, cuando en la política de la reforma ya se empiezan a producir los síntomas de degeneración moral y personal, el reformismo en política se refleja en la falta de virtudes morales

Ahora los "milikis" han empezado a tirar de la manija mostrando la suciedad que muchos intuían, de las relaciones entre EE y los p-m. Y lo grave es que, lo que para el sector del pueblo menos contaminado por la reforma es algo hediondo, para ellos es el colmo del acierto político. Se han pasado al otro bando dejando en lo más hondo del pozo represivo a presos y refugiados. Se pasean con sus arrepentidos para ver reconocidos sus "méritos" cuando una mera prudencia aconsejaba hacer mutis por el foro. A medida que el discurso de Murio se acerca al de la reacción, se distancia del popular. Así, por ejemplo, las medidas políticas son, para EE y el centralismo, la rendición incondicional y la renuncia a unos principios, mientras que para las masas populares no son más que la negociación en pie de igualdad entre los contendientes. Vamos a asistir a un ejercicio de catadura política simulado al montado por esta formación, en la campaña pro Estatuto. Recordemos "Nafarroa Euzkadin Estatuto honetun", o "con el Estatuto los presos a la calle". Ahora nos dicen que ya nos hemos autodeterminado. El Estatuto ha sido una cortina de humo destinada a despistar las ansias de soberanía nacional, ha sido un obstáculo objetivo en el camino de la plena liberación. Y hay que ser muy desvergonzado para tratar de convencer a Euzkadi que el Estatuto ha dado frutos opísimos. (AO-27)

En el caso de EA la imagen se sostiene en dos polos diferentes, por una parte, se le identifica con el PNV, se asegura que no mantienen sus objetivos últimos y que no se diferencian más que por problemas personales, siendo un partido fruto de la frustración

Y por otra parte, se percibe que todavía se mantiene en el nacionalismo con una actitud vacilante. No es vista como significativa su lucha contra la violencia (participe de la política de reinserción y otras), y se cree que sus bases son las más parecidas o cercanas a HB

De todas formas, se entiende que es más radical que el PNV y que sufre grandes contradicciones, de manera que, aunque existen votantes que no lo son de HB por el problema de la violencia, otros apoyan las acciones de ETA y son potenciales adherentes al cóctel radical

Para EA, no habría ninguna distinción respecto del PNV, porque han estado comiendo y bebiendo del mismo plato, y haciendo el mismo tipo de estrategias. Lo único que se han pegado por quién cogía la cuchara más grande, diciéndolo así de una manera muy simbólica, pero en general no creo que tienen políticas diferenciadas sustancialmente. (E-8)

...pues bueno, yo como casi considero EA y PNV, una misma cosa, en muy poco se diferencian fundamentalmente, en la LTH, pero es otra cosa. (E-16)

EA es el niño frustrado de la película pues que todavía no tiene acceso a los bombones y que bueno ha estado chupando hasta ahora y eso es evidente y, bueno. (E-11)

EA, bueno en EA, no sé, yo creo que hay muchas contradicciones, yo creo que EA lo va a pasar muy mal, yo creo que están en la cuerda floja, con mogollón de gente ¿no?, hay mucha gente que, por su espíritu religioso, el tema de la violencia no lo acepta, y sino sí que votaría a HB, e incluso ha votado a HB en los momentos en que no ha podido votar a EA, a regañadientes igual con el tema de la violencia. Pero si en EA se da la desbandada habrá gente que vaya a la izquierda abertzale, y habrá gente que vuelva al PNV, en Navarra desde luego, tal y como están las cosas (E-12)

EA, pues bueno, está en una actitud vacilante -si quieres que hable de eso-, porque Ea pues está digamos, está siendo muy ambigua, ambigua en el sentido de que hay militantes de EA que renuncian a la lucha armada, sin embargo, en corrillos, pues se oye todo, que hacen bien en hacer esto, ... pero falta, como me dicen muchos, porque tienes que tener relaciones con todos-, "¡joder!, si lo que decís vosotros está bien", ... pero ¿por qué no lo decís vosotros?, ¡joder!, es que ahí no se atreven a decirlo.... (E-16)

No sé Yo creo que en algunos sectores hemos metido curia gente de EA que, ahora, no sabe que hacer y tal. Han tenido muchos crisis por el tema ese de ser más o menos vascos que los del PNV, y se llevan de puta pena, entre ellos, además, a cuenta de la cuestión nacional. Hay sí que ha sido por el tema de la lucha de la Izquierda Abertzale, y esa gente, se ha planteado unas cosas, que eran más de lo que les daban sus partidos, así sí que ha habido influencia. (E-14)

Evidentemente, el PNV es el partido que más significación adquiere para los entrevistados. Al igual que en el caso de los otros partidos, se asegura que ha abandonado los principios del nacionalismo. "Aunque a sus bases les digan que sí, en la práctica no son independentistas" y han frenado las "reivindicaciones vascas". Es más, la división del nacionalismo ha sido generada por este partido, sobre todo, a partir de la formación del Gobierno Vasco con el PSOE, y, en general, se asegura que ha transformado "la causa" en posibilismo político, a pesar de su ambivalencia (que por otra parte "le da rentabilidad política").

De todo ello, y por entenderse que es un exponente de la estrategia económica de la burguesía y de lógica centralizadora del Estado, se asegura que, por una parte, se aprovecha de las acciones de ETA para obtener cuotas de poder y, por la otra, se enfrenta al colectivo radical.

Al igual que en el caso de EA, también se asegura que existen entre sus bases colectivos que apoyan a ETA, que sienten lo mismo que los nacionalistas radicales, aunque le voten al PNV por costumbre o tradición.

Bueno, pues el PNV ha sido el máximo estandarte de la política de apaga fuegos, de las reivindicaciones más sensatas que los ha ido transformando en un cierto posibilismo político, en ese sentido, me parece sorprendente en general las actitudes, no los están defendiendo en absoluto...

Yo reconozco que tienen una ambivalencia muy rentable para los intereses de cierta clase empresarial, política e ideológica de este país, pero que muy poco para otros niveles sociales que a mí me interesan mucho más ¿no?, pero que para ellos es muy rentable, tan rentable como las máquinas tragaperras por ejemplo ¿no?. (E-8)

Yo te puedo decir del PNV, lo que te he dicho antes, que valora solamente su estrategia económica, encerrarse en sus Diputaciones y la estrategia del consenso (E-11)

Bueno, yo creo que lo del pacto de Apurto-Enea sí que es una fecha bastante clave, en ese sentido, aunque, hoy en día, hay gente de EA que va a la manifestación de "Euzkaria" y dice que hay que ir todos juntos ¿no?

Pero — el PNV ha tenido una evolución hacia posturas, no sé si decirles catalanistas ¿no?, de ver el hacer la política nacionalista más al estilo de Convergencia y Unión, yo no sé por qué, me sale el espíritu de Arriaga si tiene algo que ver con eso, pues, en ese sentido, esa evolución del PNV, de posturas más o menos ambiguas para, bueno, no enfrentarse con la Izquierda Abertzale, al enfrentarse con la Izquierda Abertzale, en todos los sentidos, desde la Ertzaintza en materia represiva, hasta su coalición con el PSOE y las dejaciones para con el PSOE, lo que, hoy en día, está manejado es el estado opresor del que antes hablábamos. (E-12)

Del PNV, diría que se ha aprovechado muchísimo de ETA, se ha aprovechado todo lo que ha podido, hasta que, ya, presionado por los que mandan, — y sigo diciendo que los que mandan no son PSOE, sino los poderes fácticos de este Estado Español, como es el militar, y parte, en eso, ha podido presionar la iglesia, pero pienso que el más el militar — le han dicho: "oye tú majo, ¿a qué juegas?", o condenas esto, o ..."

Es que — en este pueblo la historia corre muy rápida, corre muy rápida, pero las palabras están ahí. Arzallus en sus tiempos decía que no podían condenar la violencia de ETA porque había una violencia política por parte del Estado y que — bueno pues —

Eso lo han estado diciendo, en tanto en cuanto, no ha tenido las presiones suficientes para que le digan "pues eso de alguna manera o cambias vuestra terminología, — que muchas veces es sólo terminología, bueno, terminología y algo más — o sino esto no puede ser así, no puede ser así, en el sentido de que os estamos diciendo que vosotros os autogobernais, que el Pueblo Vasco tiene un Estatuto de Autonomía amplio, es más amplio que el Estatuto del 30, tenéis muchas más competencias, no sé que"

Entonces, cuando ellos han podido coger aquí poder político es cuando han ido — pero a ETA la han utilizado siempre. De hecho, ellos lo que decían, para que las transferencias les vinieran más de prisa la erztaintza y tal "es que si no nos dais transferencias, nosotros no vamos a poder luchar contra ETA"

Es decir, a ETA siempre la ponían de pantalla para decir, "es que nosotros no podemos hacer nada", como diciendo: "no podemos decir no a la lucha de ETA, en el momento en que nos deis armas políticas, — Pero ya se ha visto, les han dado todas las armas políticas habidas y por haber —entre comillas, porque todo lo digo con el resultado del constitucional de hace mes y pico o así, se ha demostrado que el Gobierno Vasco no tiene ni poder ejecutivo y menos legislativo. Entonces en el marco este se han aprovechado todos (E-16)

No, bueno, estábamos — Actualmente, eso viene desde el principio en que el PNV, cuando la república salió — pero ahí el problema es los puestos que le han dado al PNV y el PNV ha ido con ellos, ha hacerles la pelota a ellos y se ha llevado mucha gente que les ha dado, y les está dando — pues sí, de Euzkaria sí, pero de otra cosa — está desvirtuando bastante la cosa nuestra

El pueblo está mirando a los dos lados, pero a ellos se les ha escapado mucha gente, la juventud casi toda — el PNV ha frenado mucho a la cosa vasca — (E-14)

De cualquier manera, es necesario recalcar que en todas las entrevistas se percibe la referencia al PNV, como la referencia más significativa cuando se habla del resto de los nacionalistas. El es el partido hegemónico socialmente, gobernante de la CAV desde el primer Gobierno Vasco y, además, el receptáculo simbólico e histórico del nacionalismo. Cuando se habla de "Gobierno Vasco", se entiende PNV, cuando se habla de "otros nacionalistas", primero, se entiende PNV. EE no es significativo y en muchos casos

incluso se dice que no son nacionalistas, y EA es como el PNV, nacido por problemas personales y más radical porque no "estaba" en el Gobierno Vasco.

**11. CAPITULO:
ETA COMO REFERENCIA CENTRAL**

CAPITULO II: ETA COMO REFERENCIA CENTRAL.*

II.1. ETA: VISION DE SU INFLUENCIA EN LA SOCIEDAD VASCA Y EN EL NACIONALISMO RADICAL.

Si bien, hablar de ETA no es hacerlo de toda la problemática sociológica relacionada con el nacionalismo radical, es necesario ser consciente de que la organización ETA se sitúa en el centro del discurso del colectivo.

Ello no es debido, únicamente, a la problemática de la violencia y la determinación y mediatización que supone para la vida social, política y económica del País Vasco, sino también por legitimidad que emana del colectivo radical hacia ETA y las racionalizaciones con las que aquella se articula.

Todas las relaciones que se producen se basan en que el colectivo proyecta hacia ETA un enorme capital simbólico acumulado, que trasciende las vicisitudes del tiempo. La adhesión afectiva impone una lógica discursiva, organizativa, actitudinal y valorativa, cuyo principio es la posición central de ETA y la necesidad de su explicación: las características del sistema político no han cambiado, porque ETA es intangible, y no al revés.

El poder simbólico que ejerce ETA sobre el colectivo nacionalista radical se eleva por encima de las transformaciones político-sociales, y de la sociedad misma, porque ETA no es solamente un portador, depositario de los principios y reivindicaciones, es el centro, el principio sin el cual aquellos no existirían.

Desde esta lógica, las explicaciones realizadas por los adherentes al colectivo en el análisis de la influencia de ETA se pueden sistematizar en los siguientes ejes:

En primer lugar, la legitimación de ETA parte de la necesidad de racionalizar la adhesión afectiva a ella. El argumento fundamental sobre el que se hace descansar la

* Además de los documentos reseñados a lo largo del capítulo se puede acudir a los siguientes: ACO nº 24, 35, 36, 37, 42, 46, 47, 48, 53, 61, 62, 64, 69, 98, 100, 109; (ME) nº 5, 7, 21, 25, 29; (KME) nº 1 y 4.

legitimidad actual de ETA se encuentra en el genérico apoyo popular que esta recibió en la dictadura.

Yo pienso, se voy a decir claramente, puedo hablar por mí, se voy a dar mi opinión y pienso que es una opinión válida, es bastante general, es el lazo sentimental con ETA. ETA llega a ser para nosotros algo que nosotros de nuestra propia impotencia, donde no llegamos nosotros, llegan ellos, es decir, esa impotencia, esa rabia que acumulamos por sentirnos así, de alguna forma es como una fuerza, ... de alguna forma, es como una fuerza liberadora, en algunos momentos, hay un lazo sentimental, un lazo humano y luego, en torno a eso pues se ha creado lo que, hoy en día, pues creo que es lo que más cohesión a lo abertzale que es el bloque KAS, donde, fuera aparte, de si más o menos capacidad, que yo creo que no hay que ser de KAS para tener una capacidad ideológica ni nada

Creo que lo que más caracteriza a esto es su cobertura, su homogeneización con la línea que sigue ETA y su grado de compromiso. Una cosa muy importante

Es una referencia totalmente necesaria luego ¿qué nos lleva a eso?, pues yo pienso si aplicas toda la gente que se siente marginada o porque su lengua es una lengua de segundo orden, el problema nacional, el problema social, laboral toda la gente afectada por problemas de droga, de pobreza de explotación, gente que tiene un grado de sensibilidad muy grande, pues de alguna forma se ve identificado (E-11)

En segundo lugar, la dependencia que el colectivo nacionalista radical tiene con respecto a ETA no proviene tanto de una difusa, secreta, o, al menos, no comprobable relación orgánica vertical, sino precisamente de la autonomía de aquella. La no explicitación de una relación horizontal y las características de secretismo y ausencia de una estructuración formal, -impuesta o deseada por el ejercicio de la violencia-, retrotrae la relación hacia una determinación implícita. Ello es debido a que el poder simbólico lo posee ETA y ésta se encuentra representada, directa o indirectamente, en los órganos de toma de decisiones de KAS nacional (donde se discuten, programan, maduran y articulan las directrices que, posteriormente, a través de la influencia de personas con doble militancia KAS-HB integrará para sí HB).

P: ¿Y las relaciones entre Herri Batasuna y ETA?

R: ¿Las relaciones? Creo que relación orgánica

P: ¿Hay alguna imposición de una parte a otra?

R: Sí. A través de ETA no, de HASI

P: ¿Cómo de HASI?

R: Pues, sí. Yo he estado ... a veces ... y ha llegado gente de HASI a una asamblea, se iba a debatir un tema y han dicho: no, no, KAS nacional, ese tema implanta una teoría y no se da (E-12)

Yo creo que tiene un liderazgo fáctico ... pero yo creo que cada vez menos. Pienso que sí, a pesar de que sigue manteniendo ese liderazgo importantísimo ... por la incidencia que tiene KAS, y, yo sigo pensando que las decisiones más importantes, decisiones estratégicas se toman en KAS, en las organizaciones de KAS

Yo creo que el papel de ETA en KAS es preponderante. Entonces, el problema sería establecer la incidencia que tienen esos líderes a nivel personal (E-13)

hasta ahora sí. Sí que ha habido bastante dirigismo por parte de los milis

Ahí siempre entran las dos cosas, pero sí que es verdad que el peso de la organización en la práctica e ideológicamente lo ha llevado KAS

la influencia de ETA en la Izquierda Abertzale, ¿total? Ellos han sido, para mí, los que han marcado las directrices siempre. Y en KAS, por ejemplo, los que tienen el peso son ellos, ¿no? (E-14)

Y, por último, la dinámica que impone la estrategia de la utilización de la violencia, al producirse una relación desigual entre ETA y el colectivo civil radical, necesariamente tiene que repercutir en la configuración de las estrategias y acciones que lleva a cabo el catalizador radical que es HB.

Lo que "dice", "insinúa", o simplemente "hace" ETA, que es la "vanguardia", se convierte así en la estructura del "problema vasco", con respecto al cual HB y, en general, el colectivo nacionalista radical debe actuar, racionalizar su discurso y adecuar sus actuaciones.

R. Eso no lo sé, yo creo que se influyen mutuamente, pero quien influye más a quien no lo sé. Es que no lo sé si todo lo que hace ETA, HB lo sabe de antemano. Según lo que hace ETA, a veces, HB pues tiene que... (E 9)

El corolario de todo ello es evidente: la imposibilidad de constatar una relación orgánica entre ETA y los distintos núcleos decisorios del conglomerado organizativo radical, no debe llevarnos a la conclusión de que la relación no existe, y, en segundo lugar, aunque no se pueda establecer la verticalidad de esa relación, ciertamente, tampoco puede entenderse que simplemente se da "una convergencia de objetivos". Donde no hay "norma", más que en cualquier otro caso, aquel que posee el poder simbólico es el que manda.

La violencia simbólica adquiere en el caso de las relaciones entre ETA y el colectivo radical, toda su significatividad. El "reconocimiento" de la legitimidad de ETA, proporciona los ingredientes necesarios para pasar por alto, ocultar o minusvalorar, la fuerza sobre la que se basa la relación entre ETA y el colectivo.

Se impone la dinámica y, lo que es más importante, la evidente falta de canales de elección, el secretismo y la clandestinidad de ETA agravan dramáticamente la relación de representación, según la cual el colectivo es representado por aquella, porque con su poder simbólico habla en su nombre. Parece como si éste existiese porque existe ETA y, además, sin que las vías de delegación sean "contrastables". La idolatría política hacia ETA y su carácter de organización secreta permiten que en ésta resida el poder de "hacer la situación" y la violencia la consagra.

Entonces yo me lo voy dando, y por eso también tengo algunas dudas en el sentido de que dentro de HB si voy que sea gente que lo que dice ETA sea a mano. Normalmente mejor que dependa del grupo de la izquierda abertzale, está esperando el día siguiente al comunicado de EGIN para decir algo. Y lo que me

dejas antes de ETA, sí, yo creo que sí, existe y además muy fuerte, lo que pasa que la interrogante que yo tengo es que si ellos quieren que exista o no (E-4)

... yo no concibo la lucha para la liberación nacional de Euskadi sin ETA, no la concibo yo no creo, por ejemplo, que ETA, para mí, no creo que sea el nexo de unión de la gente que está en la izquierda abertzale. No es eso, son los objetivos estratégicos, esos de independencia, sobre todo, de independencia, aunque haya gente que también la independencia y el socialismo pues "los rojos que no sé que", ¿no? Pues también hay

Pero el rollo de sobre la lucha para la liberación nacional es el aglutinante, el aglutinante mayor, y la radicalidad en esa lucha, eso no implica que tenga que ser esa radicalidad implique una lucha armada y una aceptación de esa lucha armada. Pero ETA como ¡jo!, es una fuerza de la que hoy no podríamos prescindir. Para mucha gente sí, para mucha, es un poco un símbolo, y una necesidad práctica (E-12)

Solamente desde la percepción y explicitación de esta lógica es posible entender el discurso radical.

En general, se señala que la influencia de ETA en la sociedad vasca ha sido fundamental o determinante; ello está basado en los siguientes presupuestos

En primer lugar, se toma como base la etapa de la dictadura, en la que ETA es vista como una referencia fundamental de los antifranquistas. Se piensa que casi todo el mundo consideraba positiva su existencia, sin preocuparse por la "moralidad" de la violencia.

En la sociedad Vasca no sé, hasta las elecciones al no existir ningún otro punto, hasta la muerte de Franco te quiero decir, hasta no existir ningún otro punto de referencia, yo creo que si tenía bastante importancia. Luego, al existir, ya, otros polos de referencia, o partidos políticos, un poco lo que hace es bajar, entonces ahí pienso yo que es una de las razones de aparecer Herri Batasuna, como una especie de, de punto de referencia de la sociedad Vasca en la nueva situación (E-1)

En segundo lugar, ETA es vista como un depósito de nuevas ideas del que han salido multitud de partidos, organizaciones y líderes.

Bueno, la influencia de ETA creo que ha sido total. Un poquitín cuando hemos hecho antes un repaso del porqué del nacimiento de partidos vascos, desde el PC hasta HB, hasta todo un conglomerado (E-5)

En la izquierda abertzale fundamental. En realidad en toda la izquierda del país. Yo creo que la izquierda de este país, en gran medida, ha surgido de ETA, sea abertzale o no abertzale, exceptuando al PSEI si quieres, que tiene ya otra historia (E-13)

En tercer lugar, porque se percibe que ETA condiciona la vida social, política y económica del País Vasco.

Hoy en día, la política de parís, no solo a nivel de Euskadi sino a nivel estatal, y incluso dentro del contexto europeo, evidentemente ETA sigue jugando un papel fundamental, a todos los niveles.

fundamentalmente ahí yo creo que el tema de ETA es de primer orden, y actualmente también incide evidentemente, e incide en todos los partidos, porque todas sus comunicaciones, toda su ideología es recogida de alguna forma, bien para ser criticada, o para recoger aportaciones. Es más, es que, justamente, la política institucional y la política institucional de todos estos partidos gira en torno suyo. Es lo que

decíamos antes, pactos de Gobierno, pactos de Ajuria-Enea. Todo gira fundamentalmente alrededor de lo que puede ser, -no ETA como organización, yo no me estoy refiriendo al tema de acabar con una organización, sino acabar con la ideología que la sustenta, que es lo fundamental del tema ese-. (E-10)

Bueno, determinadas cuestiones, la gente, en la vida cotidiana, tampoco lo tiene de referencia siempre, pero creo que al tomar decisiones políticas y económicas en Euskadi, se tiene siempre en cuenta a ETA. De hecho, cualquier proyecto económico de cualquier multiinstitucional valora la situación conflictiva, entonces sí, sí, por supuesto, es un polo de referencia importantísimo. (E-11)

Y, por último, la influencia de ETA se ve como determinante, porque su misma existencia demuestra que "la reforma no está asentada", "que existe un problema sin resolver", "la llama de la guerra civil está viva, porque no se ha conseguido nada".

Pues también, porque yo pienso que la sociedad sí ha calculado ya por encima y a pesar del cierto éxito que están logrando los movimientos antiviolenos, se ha calculado que ETA representa un problema que todavía no ha tenido solución, y cuya falta de solución, eh! proyecta una negra perspectiva. Entonces pienso que, este sentido, de lo que nos jugamos con lo que se hace con ETA y lo que hace ETA está presente desde luego en todos los que vivimos aquí, en todos los vascos, -he empezado por lo de "vivimos" por no excluir a nadie. (E-7)

Yo creo que tiene una importancia capital, en tanto en cuanto la existencia de ETA vamos a decir que demuestra una cosa, que la reforma no está asentada, y en función de eso intenciono acabar, independientemente de lo que puedan ser otras valoraciones que pueden ser más para otro sitio, pero no llegan a la raíz real del problema. (E-10)

En la sociedad vasca, pues no sé ETA, ha sabido mantener, desde luego, la llama viva de la guerra civil. Incluso, realmente, yo creo que ha condicionado a la gente de cara a la problemática de aquí. (E-14)

Según este discurso, ETA no cambia, permanece fiel a sus principios y sigue su propia dinámica. Si ha habido algún avance ha sido por ETA, si la sociedad ha cambiado ha sido por ETA. Como señalábamos anteriormente, ETA no se cuestiona, "crea situaciones", "despierta" y "determina las estrategias de los partidos". Todo parece girar en torno a ella. Se llega a señalar que es "un poder fáctico".

ETA ha tenido desde su comienzo un papel muy importante por una cuestión muy importante porque ha sido la protagonista por normalmente ha generado las situaciones nuevas, es decir, cuando uno genera una situación nueva.

La influencia, pues, pues es un poder fáctico en Euskadi, un poder fáctico en Euskadi.

Me acuerdo cuando yo de Carlos Blasco y compañía, el momento que había dentro de la sociedad o del Estado, en favor de el asesinato.

Por supuesto, que la gente que antes aplaudía la acción contra Carlos Blasco, no se da cuenta que ETA sigue en dinámica. De hecho, no se ha conseguido nada, luego sigue el mismo dinamismo, y luego entonces, no creo que les ha dado una lección hasta de vereda política, no, porque el dinamismo a negociar, no creo que es una cosa totalmente normal, y si no lo hacen es por no hacerse los partidarios, lo que el que dicen, a por no perder prestigio, cuando había que considerar si sería perder prestigio, o ganarlo realmente.

Lo que pasa que lo que no ha cambiado es que Psoe con los poderes fácticos, entonces, quien realmente gobierna aquí no es ni el Psoe ni Abertzaleak, son los poderes fácticos. (E-14)

La manipulación la realizan los medios de comunicación ocultando los fines y las demandas populares y sobreenfocando los medios. La violencia puede delegatizar o

desprestigiar a ETA ante una gran parte de la población, pero se la critique o se la ensalce, ETA está presente en la sociedad vasca y es un polo de referencia a tener en cuenta.

..... Es que ahí está el papel de los medios de comunicación por ejemplo ¿no?, continuamente se está dando una visión de ETA pues la visión que interesa dar ¿no?, la de "cuatro locos histéricos que pegan tiros por ahí sin más" ¿no?, sin ningún tipo de planteamiento político, y sin nada. Se plantea como terrorismo, no como lucha armada, entonces, esa es la visión que se da a la sociedad, y la sociedad, de alguna manera, rechaza eso, la sociedad en general no estoy hablando ya de ciertos sectores

Los medios de comunicación influyen negativamente porque están dando esa visión, pero, no porque la dinámica de ETA, en sí, tenga que influir de esa manera, sino que ahí está el elemento de los medios de comunicación, por medio del cual interceden, en la imagen de ETA. (E-17)

Si los entrevistados perciben que ETA influye de manera tan determinante en la sociedad vasca, lógicamente, no puede ocultarse la transcendencia que posee para el colectivo radical.

Es determinante — ha sido un catalizador de todo el proceso de los últimos años, no se catalizador de catalizador de la historia del movimiento. Un catalizador, yo no sé como — (E-6)

A pesar de los continuos intentos por minusvalorar la sobredeterminación que ejerce ETA sobre el colectivo —aludiendo a las difusas y desconocidas relaciones que todo el mundo supone se producen—, la significación de ETA en este discurso, así como el papel que le atribuyen, nos lleva a la conclusión de que existe la convicción de que ETA, no solamente es el alma de la reformulación del nacionalismo vasco —de la que nació la visión radical tal y como hoy la entendemos—, sino que, además, determina, envuelve, supervisa e incide en los planteamientos, la estructura y las acciones del colectivo. Ello no solamente a nivel simbólico, como referencia central, sino también "de hecho", directamente. En algunas ocasiones, esto se expone explícita y claramente

Bueno, para mí ETA ha significado el que, sobre todo, el que naciese una organización como Herri Batasuna y eso sobre todo vamos.

A nivel de grupo yo creo que hoy en día y no creo que porque lo quiera, quiera pensar que no lo quiere, porque si no no estaría ahí hombre, yo pienso que ETA vamos a decir, no es que domine, pero no porque lo quiere ella, sino porque está en un proceso de enfrentamiento y si tú eres el que continuamente estás subiendo al stand, pues todo el mundo va un poquito a remolque.

En otro lado, la influencia de ETA sobre la izquierda abertzale. Pues bueno, yo creo que si que sigue siendo fundamental, era antes y lo es ahora, yo creo que es la única cosa, que la gente en su totalidad prácticamente, lo tiene asumido — juega un papel básico y que si ETA no entraría, pues bueno, que lo que yo pienso concretamente es que si creo que en conjunto se piensa que ETA mañana desapareciera, yo pienso que en HB empezarían a existir los grupos y empezarían a existir las diferencias.

Yo pienso que fundamentalmente ETA aunó mucho en HB. Creo que es lo fundamental hoy en día. Claro, te he dicho el problema nacional, pero claro, todo va unido, porque claro, ETA asume el problema nacional y entonces tira el problema nacional y ETA fundamentalmente.

Yo pienso que a medida que la izquierda abertzale vaya madurando y vaya creando su propia estrategia y tal. Eso tiene que tenerlo claro ETA, me imagino, y si no lo tiene desde luego yo no estaría de acuerdo, tiene que seguir teniendo más autonomía y la izquierda abertzale tiene que seguir teniendo sus propios planteamientos y si un día se da —supongamos que mañana se da una negociación, cosa que yo no creo— y resulta que se entregan las armas, —pues que bueno vamos a ponernos en el caso hipotético de que

ETA ha desaparecido, cosa que puede pasar perfectamente-, entonces que HB vamos, tiene que asumir un protagonismo. (E-4)

— pienso que fundamentalmente, que sí, que se sostiene en ETA militar, pero por supuesto hay que pensar en ETA militar en el sentido más extensivo de la palabra.

Bueno, es un tema resbaladizo, pero pienso que el liderazgo sí lo ejerce en todos los terrenos, no es tan difuso. Es difuso en cuanto a que no es un liderazgo orgánico.

P- ¿Te refieres a intangible, de directrices políticas?

R- Sí, yo pienso que sí, que tiene que haber una circulación mutua. Pero pienso que por la percepción que se tiene de ETA, aunque esas directrices no sean cotidianas, esas se dan, y habrá momentos en que se dan con una claridad de como el jefe le dice al subordinado.

Sí, lo que pinta ETA, pues pinta muchas [no?], yo creo que es el polo de atracción, el centro de la izquierda abertzale. (E-7)

En la izquierda abertzale después ha tenido influencia en las estrategias políticas, porque la lucha armada yo creo que ha estado determinando constantemente esa estrategia rupturista. (E-13)

Es que en sí, para mí, en la izquierda abertzale, ETA ha sido todo, ETA ha sido el todo y el único partido que existía al margen. ANV, no ha tenido más remedio que engancharse al carro de HB, y, de hecho, cantidad de militancias que hay en día, esta medida dentro del bloque, pues, o ha sido simpatizante, o ha sido o es estorbo, o bueno, tiene alguna connotación. Yo creo que eso fue lo que dio vida concretamente, al nacimiento de la izquierda abertzale.

La influencia, por supuesto, que tiene, de eso no cabe duda, y que HB nunca deparó a los chicos esos mitos pues... 'eso es de capital', y la prueba la tienen en que 'jover'... yo no he visto nunca manifestaciones tan multitudinarias como las que convoca HB, y por algo será. (E-19)

Ha podido, fundamentalmente, seguir aglutinando a esa izquierda abertzale que con motivo del Estatuto y con otros procesos en unos años anteriores y tal, se dividió y ha podido, de nuevo, aglutinarlo y para mí, ha jugado un papel fundamental en esa aglutinación y en ese mantenimiento de la izquierda abertzale. (E-5)

Bueno la influencia de ETA ha sido fundamental. (E-16)

Ahora bien, el discurso de los entrevistados se encamina sobre todo a hacer posible una separación e independencia entre ETA y HB. Pero, por otra parte, se hace ver que los campos de actuación diferentes de cada organización no interfieren en la unidad del movimiento. La cúpula bicéfala, organización armada vs. organización civil, no existe. La clandestinidad de ETA ayuda a racionalizar el ocultamiento de las relaciones explícitas que se mantienen entre los dos órdenes y, en muchas ocasiones, se obvia la proyección de la importancia simbólica de ETA al plano de la dependencia real que HB tiene de ETA.

Conjugar la importancia y el carisma de ETA con la igualdad en la toma de decisiones, o con la independencia de HB, impone la necesidad de acudir a diversas racionalizaciones que ayudan a explicar cómo la inmersión de ETA en el conglomerado radical no supone ninguna interferencia en el movimiento civil. La lógica está basada en las siguientes articulaciones:

1ª Se hace descender a ETA a un nivel de igualdad ("una organización más") dentro del conglomerado (aún en contradicción con la importancia que se le atribuye).

Podrá haber, digamos, una coordinación, o lo que sea, entre unos y otros, pero lo que no pienso yo es que pueda dar eso, ya, pero sólo en cuestión técnica, ¿hombre! ¿que puedan hablar? ¿que puedan discutir? o ¿que puedan planear? nosotros pensamos pueda ir por aquí, o lo que nosotros pensamos hacer conviene que se defienda esta postura o esta otra (E-1)

Hombre, evidentemente ha tenido un valor simbólico, es otro referente con HB, diríamos el referente en abstracto (E-8)

Bueno, ETA tiene sus ideas, y HB tiene las suyas, pero todavía se compaginan o compenetran, además que tienen las mismas ideas

Yo pienso que no. Yo pienso que será una cosa negociada entre ellos, porque eso es bastante secreto para poder saber lo que dentro hay, ahora que es lógico que entre ellos están relacionados y hacen una cosa — pues común, lo que más que conviene. Porque en cualquier cosa, en el trabajo, en el mundo, en cualquier tema, hay dos, tres, cuatro, ¿coño! entre dos, piensan mejor que uno, entre cuatro mejor que dos, y entre ETA y HB piensan. Y yo estoy de acuerdo en que tienen que pensar y tienen que trabajar juntos, y tienen que llevar la cosa adelante pensando que va a ser la más conveniente (E-19)

P: ¿Tu crees que es verdad el liderazgo de ETA?

R: No lo creo. Creo que ahí, bueno, supongo que habrá miembros distintos de organizaciones, que forman parte de otras organizaciones — Y que tengan incidencia, pero bueno, ¿quién te dice a ti que yo no soy de ETA?, por ejemplo (E-17)

2º Se elude el carácter militar de ETA y la autonomía total que ésta posee en la organización y la lógica de sus actuaciones.

Que igual puede ser hasta al revés. O que esa especie más que determinación, influencia, es decir, lo que haga uno puede influir en lo que haga el otro viceversa (E-1)

Bueno, el tema de ETA, y para hacer valoración si quieres política, primero vamos a destacar cualquier visión del tema de violencia que nos están planteando en la cara, y en plan un poco — y en plan un poco de estatuas con palomas, no? (E-10)

3º Se esconde la conexión a través de KAS-nacional y se enfoca el corte estructural interno que separa el órgano principal de toma de decisiones ETA-KAS nacional / HB

Yo creo que no, que la gente — Yo creo que no, el bloque dirigente que se puede denominar pro-ETA, ese es KAS, eso es cierto. Yo creo que llega con la suficiente claridad a la gente de base. Y tal y como están los esquemas de HB yo creo que la gente de HB que no se enteró es porque no quiere, si tiene asambleas locales cada dos por tres, y de hecho, pues se debaten todas estas cosas (E-14)

No, no. Yo te digo que ahí tendrán incidencia en tanto que haya gente que a la vez que es militante de KAS, es militante de ETA. Entonces, incidirá a nivel personal o en cualquiera de los casos como representante de su organización — pero no por estructura orgánica, es decir, ahí no — KAS, y no es ETA. Claro, si fuera ETA llegaría allí uno y diría mira esto se hace. Eso no es así, ni mucho menos, en KAS se debaten las cosas, entonces hay miembros de ASE de tal de cual y del otro (E-17)

P: ¿Pero KAS pintará algo?, no?

R: Yo pienso que pintará algo, pintará algo, pero no orgánicamente, es decir, el vínculo orgánico no existe, es decir, puede existir pero son cosas que se te escapan de lo que uno puede llegar a saber (E-16)

4º Se alude a la mayor preparación, producción y análisis de las propuestas de ETA (o de los miembros de KAS) para explicar su capacidad de influencia, equiparándoles así a los líderes de cualquier otro partido.

P: Pero — HB, ¿tiene alguna dependencia orgánica con KAS?

R1: Dependencia orgánica no, pero bueno. Claro, la gente de KAS está metida dentro, y digamos que ha — peleado políticamente dentro y ha llevado a HB las decisiones de KAS, y normalmente yo creo que sí que triunfarán dentro de HB las decisiones esas. Pues, en primer lugar, porque están estructurados, cosa que el resto de la gente de HB pues no lo está. Eso, en todos los organismos, el que tiene algo que decir siempre tiene una ventaja.

— el que tiene algo que decir pues siempre tiene una ventaja sobre el que no tiene ni idea de nada. Lo que el diga, va si quiere sacar adelante algún tema, o recalcar la importancia de algo, pues lo tiene mucho más fácil que si venimos todos en igualdad de condiciones ¿no? O sea, que si él trae una cosa pero tú la tienes discutida, por tu parte, otra, y tienes una idea va, porque lo has pensado y entonces va tendrías, no sé, más posibilidades de decir algo ¿no? (E-18)

R: A nivel, por ejemplo del bloque KAS, el bloque KAS tiene una diferencia con el resto de HB, hay una doble militancia y eso significa un compromiso mayor, entonces tú estás mucho más maduro, tienes más interiorizado todo.

P: ¿Que los niveles de ideologización son mayores?

R: Sí, mucho mayores y hay más coherencia. (E-11)

5º Se asegura una coincidencia de planteamientos y objetivos basada en la coordinación, a pesar de los diferentes campos de la lucha y medios utilizados.

Yo pienso que un partido puede tener influencia, no sé, pero a nivel de planteamientos en todos los planteamientos iban propios a largo plazo, los campos de actuación son diferentes.

Lo que sí ahí puede haber problemas es lo siguiente: que sean un problema por ejemplo como el de la Alemania, como el de Alemania, que digamos, las libertades o las relaciones circunstanciales que se crean una que sean contradictorias y que entonces haya tensiones, lo que no sé porque es que la influencia que tengo que ser que sea al 100 por 100. Yo pienso que en un primer momento igual podría ser mayor pero a la medida que se van desarrollando este tipo de organizaciones, organismos o colectivos dentro de la izquierda, iberoica que ahí ese tipo de gente va a tener su propia acción, que, hombre, ETA puede tener su influencia a la hora de decir, o de hacer un comunicado o lo que sea, hacer manifestaciones así, esa otra gente también, con el tiempo, puede llegar a tener hasta su propia influencia sobre ETA también.

Yo ahí pienso que por un lado a nivel de — no es que implique, sino que son semejantes, o a nivel de largo plazo, los objetivos son semejantes. Entonces, a corto plazo, ETA no participa en lo que es lo — no sé, la lucha que pueden llevar HB. HB lo que hace es plantear igual las demandas de la calle, o la gente de la calle, o buscar soluciones a los — dar unas directrices, digamos generales, de forma, es verdad que no sé cuánto se hace el finiquito, eso, cuando sea por no sé qué, por el Estado que nosotros tenemos, nosotros también lo tendré que tener.

Ahora, yo pienso que eso no se puede llevar hasta abajo. Primero porque son movimientos que actúan en tiempos diferentes. (E-1)

Desde el análisis de esta lógica, el problema para los entrevistados no se sitúa en la existencia o no de democracia interna, o en la dependencia respecto a ETA. Al asumirse como algo natural o existente, no se entiende el colectivo sin esta forma de estructuración, no se ve necesario su cambio, aunque se asuma que la dependencia es real.

9. En una otra etapa pensándolo, y no es momento el hecho, (ETA), que es un todo, hay que lo que tiene que hacer. Ahora por un momento por un momento de esas facciones quedando un poco con, ahora para mí

una opinión personal es que, en este momento sin el fenómeno ETA y sin el liderazgo de ETA eso quedaría no cojo, sino no sé.

P.- Se dice que la democracia interna de HB se rompe porque ETA impone las decisiones

R.- Bien, no sé, yo pienso que eso no, eso es una chorrada más que dicen, que lo promueven encima

La lucha armada yo pienso que tiene un carácter de complemento, y tiene otro carácter de mantener la iniciativa y por eso pienso que ETA cumple un papel de vanguardia, la vanguardia necesaria, la vanguardia necesaria en este pueblo

Vamos a ver, yo asistidamente no tengo quizás capacidad para acceder a determinada formación o para ver quiénes son los camellos, y quiénes son los que venden droga en este pueblo, ¡eh!, y a dónde tengo que recurrir, y a esas informaciones, con todas sus limitaciones, llega ETA, llega ETA

Una cosa es que, lógicamente, tenga que tener su carácter autónomo. Eso, lo veo lógico, y lo veo totalmente comprensible. Pero eso que alguna gente lo transgiera y diga que son los únicos líderes que no sé qué, qué no sé cuántos, y que impiden que en HB haya democracia, ¡no, que va! Yo pienso que en HB hay muchísima democracia

Influencia sí, claro, como participante de KAS y como vanguardia que es reconocida por toda la izquierda abertzale. Yo pienso que, en este momento, se hace una encuesta dentro de la Izquierda Abertzale y se pregunta ¿quién es la vanguardia de este pueblo y quién debe ser? y vamos sin lugar a dudas — pero lo otro no. (E-15)

P.- Yo te digo porque es algo que se comenta

R.- No, no además si ha salido en prensa y demás, que se suele decir que el que manda no es HB, es ETA y no sé que. Bien, bueno, que sigan diciendo, no hay ningún problema, mientras coincidamos no hay ningún problema. (E-16)

La imposibilidad de constatar una relación orgánica con ETA no implica que ésta no exista verticalmente, es más, la dependencia aumenta precisamente por ello. Sobre todo, teniendo en cuenta que la asunción del liderazgo de ETA implica el reconocimiento de que no es posible, ni necesario, el establecimiento de una estructuración partidaria de control

Al dar por obvia y necesaria (por la clandestinidad de ETA) la opacidad de dichos canales de "intercambio", se está legitimando una estructura débil e informal del tipo movimiento, que, por una parte, permite que la dependencia del colectivo con respecto a las decisiones de ETA se reproduzca y aumente, y, por otra parte, contribuye a hacer más plausible internamente una determinada visión de la realidad, al apoyarse en el dato de la clandestinidad, la imposibilidad de expresión y la falta de libertades. El círculo se cierra, la situación de la sociedad y su definición de la situación se explican a través de la justificación de lo que sucede dentro

La influencia de ETA en la izquierda abertzale es fundamental, sigue siendo. Es la que marca los eixos con su política, turno, su práctica armada. Ha sido, ha creado más contradicciones en el enfrentamiento con el Estado

Entonces la influencia a nivel general en el resto de la sociedad y en la izquierda abertzale es definitiva, porque la consideración a ETA como organización político-militar hace que, no sólo, surtan va de prácticas militaristas, sino que aporta unos análisis de coyuntura y genera una dinámica, crea estrategia en definitiva. Entonces nos da un marco, nos da unas referencias, entonces hace dirección política con su práctica armada y es fundamental en la existencia de la izquierda abertzale

Yo creo que si no existiera ETA, la izquierda abertzale, hoy se desintegraría. Pienso que no hay la suficiente homogeneización todavía, aunque se ha avanzado bastante

Entonces hemos tenido esa capacidad, no la hemos perdido, hemos sufrido un gran desgaste porque la lucha es dura y ha habido un desgaste, pero hemos ganado en madurez y organización, entonces hemos sabido contrarrestar y, ahora nos hallamos en un momento, que más que nunca, hay un proceso de identificación con lo que se llama la dirección política que ejerce la vanguardia armada y una maduración política a través de la experiencia, el debate y estar con la realidad de nuestro pueblo, es decir, con esas condiciones objetivas que se dan, que no hay que perderlas nunca de vista, entonces tenemos claro que si, por otra parte, se han dado pasos contra nosotros, es porque nosotros también tenemos fuerza. (E-11)

11.2. ETA: LA RAZON DE SU EXISTENCIA Y LA LEGITIMIDAD DE LA VIOLENCIA EN EL CONTEXTO ACTUAL.

Una vez analizada la percepción que poseen los entrevistados sobre la influencia de la organización ETA en la sociedad y en el Nacionalismo Radical, así como las repercusiones de esta influencia, vamos a pasar al análisis de la lógica del discurso que enlaza a ETA con una determinada visión de la situación. El resultado es la provisión de unas determinadas bases de legitimidad hacia ella y, concretamente, hacia sus prácticas violentas.

Es necesario señalar que la legitimidad que se otorga a ETA por parte de los entrevistados viene acotada por tres dimensiones: la de las causas, la de la funcionalidad, y, en tercer lugar, por un particular discurso sobre la utilización de la violencia como método político.

El soporte colectivo de ETA es racionalizado a través de una determinada "relación de representación", de los objetivos nacionalistas que se persiguen, y por medio del retrotraimiento a la época franquista y la supuesta aceptación y legitimación social de ETA.

En este plano, el elemento fundamental es la percepción de la situación a la que ETA responde. La situación no ha cambiado, y, por lo tanto, ETA debe seguir existiendo: ETA no cambia. En este círculo cerrado se minusvaloran los cambios que se han producido en la sociedad y en el sistema político, recurriendo a los principios sobre los que descansa su visión nacionalista.

ETA, así, encuentra legitimidad a través de la convicción de que la situación no ha cambiado, pero -según esta lógica- la situación no puede haber cambiado, porque sino ETA no existía.

Entonces cuando partimos ya de la exclusión de un ejercicio democrático, de un derecho democrático, pues surgen ETAs, surgen movimientos armados. Entonces estamos ya en otro contexto diferente, pero hay que remitirse en principio a las posibilidades democráticas que da en todo caso esta transición de la que hablabamos antes. ¿no?. (E-8)

¿Desde el 79 hasta nuestros días?. ETA, yo pienso que en aquel momento fue consecuente con lo que ella decía, o sea, "esto no está", solo han cambiado las formas, se nos dice que ahora hay Estatuto pero bueno, dicen que luego hay más presos que con Franco, hay mas deportados que con Franco. Euskadi, formalmente, lo que antes no ocurría ... (E-15)

Es decir, yo creo que cualquier lucha cuando llega a adquirir una expresión de enfrentamiento armado, eso denota claramente, y es que el enfrentamiento armado no se hace porque a nadie le gusta matar, eso es mentira, lógicamente, es decir, surge porque existen unas contradicciones en la base, y una negación de unos derechos reales.

De alguna manera la lucha armada es la máxima expresión de ese enfrentamiento que existe en este caso concreto entre el Estado español y Euskadi.

De alguna manera son la vanguardia, la forma de lucha, eh, más dura, más enfrentada eh, que de alguna manera hace de vanguardia de su propio proceso. Es decir, si no estuviera la lucha armada serian mas fáciles los niveles de asimilación de la lucha ideológica y de la lucha de masas, porque en esos niveles, la repercusión social que tiene el estamento son muy bajas, contando con que los medios de comunicación sesgan totalmente una visión de la realidad, es decir, sobredimensionan un nivel, un determinado nivel de informaciones negando otras. Partimos de que se condiciona totalmente esa realidad tanto a nivel ideológico como a nivel de expresión que existe, de comunicación.

Entonces, si la lucha armada no existiera en este momento el nivel de asimilación, en general y de normalización lógicamente sería mucho menor, porque no existiría esa otra realidad, esa otra contradicción, que se muestra en ese enfrentamiento armado. (E-4)

el periodo de transición -que se consideraba hacia la democracia-, pues, ellos creen que esto es democracia y eso no es cierto: existen mayores medidas represivas que entonces, más paro, tanta represión o más que entonces, y una protección a sus mercenarios, por ejemplo, más fuerte todavía. Realmente, es un desastre terrible, ¿per?

Realmente, si esto fuera una democracia, no tendría razón el porque de ETA, pero es que no se ha dado. (E-14)

Nosotros no condenamos los actos de ETA, ¿claro que no!, ¿cómo vamos a condenar!, somos coherentes con lo que estamos diciendo. La incoherencia sería decir, ¿pues bueno!, «como dicen que decían los antiguos fatalistas: "se avata pero no se cumple"». Nosotros no condenamos los atentados de ETA, en tanto en cuanto no haya unas condiciones para que ETA deje de actuar.

Entonces somos coherentes con lo que pensamos, coincidimos ... en este momento la dirección política de HB coincide con ETA, en unos ciertos objetivos y punto, entonces no vamos a condenar, eso lo saben.

Pero es que el día que ETA deje de hacer acciones es porque vamos por el camino bueno, por el camino bueno, pero por ambas partes, es que esto es un juego, entonces para negociar o para hablar tienen que estar de acuerdo las dos partes. Yo estoy aquí hablando contigo porque queremos los dos, si uno de los dos no quiere, no estamos, entonces eso es la cuestión, si, yo pienso que es toda cuestión de estar en una meta. (E-16)

P: ¿Y si os hablan de ETA, que les diréis?

R1: Pues, habría que saarle la cara en el aspecto ideológico, y criticar ciertas cosas a nivel operativo también, ¿no?

Que hay una rebelión, porque hay una injusticia de fondo, hay represión, no están reconocidos los derechos del Puchilo Vasco. Pues ha surgido, surgió, en su momento, una organización que

Es que cuando se plantean esos debates y tal, ¿qué argumentos se suelen dar?, se suele recurrir al tema del marco jurídico, y demás, y que hay gente que opta por la vía armada como método de lucha o de presión y que bueno, mientras se sigan dando esas premisas o esa historia pues que es legítima la lucha no. Mientras siguan las mismas causas vigentes, pues la lucha seguirá vigente. Si era legítima hace 20 años, sigue siendo legítima ahora. (E-18)

ETA construye así una definición de la situación en la que ella es la referencia fundamental sobre la que gira su análisis. La conclusión es sumamente importante y

grave: la necesidad de ETA se explica por su misma existencia a través de la integración de la particular visión de la situación que ésta proyecta hacia el colectivo Nacionalista Radical. No se legitima la violencia, se legitima a ETA, se legitima la credibilidad de ETA, porque ETA es, en sí misma, el centro referencial de la visión nacionalista.

Desde este punto de vista, los canales de participación que proporciona la institucionalización democrática y el marco construido a partir de ella son vistos como inútiles para conducir sus propuestas.

... los de Olaveaga y tal, hasta que ellos les vea el problema era la gente como muy repositada, cuando a ellos les ha tocado el problema han salido entonces lo que yo pienso es que una persona que no tiene el problema o que no lo tiene, no puede opinar de la misma forma que tiene un problema, y que se encuentra agudada por ese problema, las formas de ver son diferentes.

P: Pero por ejemplo, se supone que el problema solamente lo tiene la gente que más o menos puede estar de acuerdo con la lucha armada, o el problema es de otra gente también?

R: El problema es de otra gente también, pero por una serie de condicionamientos no apoya o no toma parte en ese tipo de lucha, porque vive bien y dice "para qué me voy a morir más, si resulta que puedo perder más de lo que tengo", otra gente puede decir "tengo un nivel X, pero quiero conseguir más y por eso me muero más" (E 1)

Yo personalmente no me gusta. Me gustaría poder llegar a la independencia, no a través de la violencia armada. Me gustaría llegar a ello por otros medios. Ahora, ¿Es posible por otros medios? me lo estoy preguntando muchas veces, y entonces tiene su papel de poder avanzar.

Por otro lado, yo nunca, nunca he dicho sí a ETA, pero no sé si hay que pasar por ahí teóricamente. No sé, veo en El Salvador, por ejemplo, pues, por ahí van también.

No son equiparables, pero... No, no, no son equiparables, pero, vamos, que hay muchos puntos comunes. Que al final luchan por lo mismo por la paz, la libertad y la independencia, eso es el socialismo, no? (E 2)

Por tanto el marco es inadecuado, y al estar condicionado por la Constitución, imposibilita la solución de los problemas. Esta situación se convierte en un apoyo para legitimar a ETA. En general, según los entrevistados, el contexto se caracteriza por:

- "La existencia de una injusticia de fondo" (E-1)
- "La imposibilidad para que el pueblo lleve hasta el final en sus propuestas" (E-1, E-3, E-4)
- "La violencia del Estado y la represión" (E-1)
- "La negación de los derechos reales del Pueblo Vasco" (E-6)
- "La falta de logros en las reivindicaciones" (E-14, E-15)
- "La imposibilidad de utilización de otros medios, puesto que la democracia no existe y los canales no permiten la inclusión de derechos democráticos" (E-8, E-14, E-16, E-17)
- "La reforma y el marco surgido de ella no sirven para dar salida a los problemas" (E-12, E-18)

Como podemos ver, la inutilidad de la institucionalización política y la percepción de que el marco actual no sirve, son el elemento base sobre el que descansa la legitimidad, y, aún más, la necesidad de ETA.

Pero éste no es el único argumento, existen otros dos que contribuyen a racionalizar y otorgar plausibilidad a tal necesidad. El primero de ellos vendría determinado por la "funcionalidad de ETA". El segundo vendría dado: por un lado, en la negación de excepcionalidad en la utilización de la violencia como método político (en un intento de debilitar la dimensión fundamental que el resto de la sociedad proyecta en ETA); por el otro, en la explicación y justificación de la violencia de ETA.

En lo que se refiere a la "funcionalidad" de ETA y sus acciones se pueden separar al menos cuatro apartados diferentes.

En primer lugar, estarían los éxitos conseguidos a través de la lucha armada de ETA. Entre ellos se encontrarían algunos referidos a situaciones particulares como "la paralización de Lemontz", por ejemplo. Sin embargo, otros están situados en un contexto más general, en el cual se llega a asegurar que ETA ha sido utilizada como un elemento de presión por los partidos nacionalistas para conseguir concesiones de Madrid. Incluso se llega a señalar que el Estatuto, y, en general, todo lo conseguido hasta ahora ha sido como consecuencia de las acciones de ETA.

En cuanto a ETA en la sociedad vasca, me tengo que remitir a la experiencia que ha tenido nuestro propio movimiento. El tema de ETA ha sido básico en la paralización de la lucha antiterrorista, sin ETA no se hubiera podido paralizar Lemontz, es una aseveración tajante, pero es la realidad.

Sin esta parte importante de la actuación popular no se habría paralizado Lemontz, hay una victoria que siempre desde diferentes críticas que se realizan al movimiento, de que pueden retrasar luchas, de que pueden paralizar movimientos, en este caso concreto es difícilmente rebatible su existencia o su actuación. (E-2)

Yo creo que si no existiera ETA. Mira si no hubiese existido ETA, quizá no hubiese existido el Estatuto de Autonomía, el Estatuto de Gernika, porque posiblemente el PNV no hubiese arrastrado nada.

Yo creo que ETA les ha venido muy bien a todos los partidos de la reforma para impulsar más sus planteamientos reivindicativos... ha tenido una importancia fundamental, no solo para la izquierda abertzale, sino para el PNV, para EA. Serían muy difíciles de entender los pequeños logros que han conseguido los gobiernos autonómicos.

El PNV siempre a ido a buscar diciendo "es que cuidado que tenemos aquí detrás a los nacionalistas radicales que están planteando esto ¿eh?". Si no hubiese existido ETA, o si no existiese ETA, no se habría dado hace dos meses un debate en el Parlamento con el tema del derecho a la autodeterminación, ¿para qué? (E-3)

Lo que se les puede pedir es que comprendan un poquitín la importancia que para nosotros tiene nuestro país, Euzkadi, que ellos tienen su obligación de respetarnos y, si se meten, por ejemplo, con la lucha armada, explicarles un poquitín que, de hecho, lo poco que se ha conseguido en este país ha sido por la lucha armada, no por los partidos de la poltrona que se han sometido al Estado Español. (E-14)

La influencia de ETA, pues, para todos estos que están en el gobiernillo ¡de puta madre!, porque gracias a esos, han sacado adelante ... Pues, las pocas cosas que tenemos, las han sacado gracias a la existencia de ETA, y, encima por seguir, todavía, se han afianzado más en sus puestos y en su historia. (E-18)

En segundo lugar, otra dimensión de la "funcionalidad" de ETA es aquella según la cual esta organización es el "garante del nacionalismo". Se percibe que sirve para recordar sistemáticamente con su presencia y acciones que "el conflicto continúa", "descubre la esencia del Estado" y, por lo tanto, "hace reflexionar" y "despierta a la población". El papel que cumple ETA a través de sus acciones en el modelamiento de una determinada definición de la situación, en este caso, es evidente.

Hoy en día, si se está hablando tanto de autodeterminación, no es por casualidad, es decir, que si no hubiera existido ETA y si no hubiera existido la izquierda abertzale, ese tema hubiera estado enterrado, desde hace mucho tiempo. En estos momentos, también se intenta enterrarlo, pero, yo creo, que lo que hace es radicalizar siempre las reivindicaciones nacionalistas. (E-13)

Todas esas cosas pienso que ocurren porque tenemos una ETA, y que muchas veces nos hace reflexionar a todos y vamos por el camino correcto. (E-15)

En tercer lugar, se encuentra la función de "defensa y apoyo al pueblo", "asistiendo puntualmente y apoyando sus reivindicaciones", y "sirviendo de respuesta a la represión y violencia del Estado"

P: ¿Si no existiese ETA, tú qué crees que pasaría?

R: Pues, como antes debajo de la mesa, aquí habéis y nada más, como estuvimos tantos años. (E-19)

A nivel de las acciones ... la importancia, para mí de las acciones de ETA, en principio, ha sido que ETA ha llegado donde las clases populares no llegaban con su presión. ETA ha cometido sus errores, no, ante las cosas que todavía no habían tocado fondo, ahí, han intervenido.

ETA debe intervenir cuando, cuando, donde la gente va no llega, que ... no me entiendo que es que hay cosas que todo el mundo está en contra de una cosa, no la quiere nadie, pero te la imponen por copones, no? Entonces es que no te queda más que radicalizarse, o sea radicalizarse total, en su grado máximo.

Y yo flauto, que creo que analizo las cosas, no? Bastante más que otras personas, me va a dar pena cuando ETA deje las armas, y sabes por qué? porque es que todavía me parece que de ... cuando en un momento dadas corren a un madero y se lo cargan, ¡de verdad! ¡de verdad! Ser radicalismo, vamos, así solo radicalismo, pero lo es, porque luego, luego contra esos maderos que muchas veces dan leña a la gente, no? ¿qué hay?, ¿qué hay?, no hay nada. Es el Estado, que políticamente debía estar todo eso, pero ¿qué más? si el Estado son ellos. Es que yo me siento impotente ante cosas. Y que de alguna forma, pues mira, pues bien. (E-3)

Fundamental en la práctica diaria, cuando ha denunciado abiertamente las limitaciones que conllevaba este Estado, y cuando ha asistido puntualmente a reivindicaciones de este pueblo. (E-15)

Yo pienso que ETA, hoy por hoy, todavía tiene razón de ser, por lo menos nosotros pensamos que lo mismo que pueden pensar que el orden según la Constitución puede ser el garante de las libertades y de toda la democracia, o según la Constitución de este gobierno, como única en todas las Constituciones de Europa, en ninguna hay ese garante. Aquí nosotros, pensamos que, hoy día si ETA, o yo lo pienso, sinceramente, si ETA dejara las armas, aquí entrarían a lavar, además estoy seguro. (E-16)

Por último, tenemos aquella que se deriva de la percepción de que existen objetivos que solamente son alcanzables mediante la utilización de las armas, entre ellos estarían "la independencia del País Vasco" (objetivo estratégico) y "la negociación política" (objetivo táctico).

Lo que, lo que seguimos ... no, no no, yo lo que sigo diciendo es que ETA tiene un sentido, y que la lucha armada, tristemente, hoy tiene un sentido, todavía, es el sentido de que no se ha conseguido nada a sea, -bajo mi punto de vista-, no se han conseguido cambios cualitativos para que exista una negociación política

En un momento que esté la normalización política, que se reconozca la Soberanía Nacional de Euzkadi, pero que antes se reconozca como un Estado Autónomo, etc, etc, en ese momento existirá una alternativa política. Desde mi punto de vista, de izquierdas, seguirá existiendo una izquierda abertzale, que no tiene una expresión armada porque no es necesario, y discurrirá por otros canales de vía política (E-6)

Las contradicciones están ahí, latentes, hay momentos en que van por un lado o por otro, es decir, el temor a la droga, la calle lo otro, es, pues bueno, una cosa que, por ejemplo ETA, explota hábilmente, es decir, ataca ahí, eso es una cuestión de Estado, o el sentimiento ecológico, ¿por qué la degradación ecológica?, ¿a qué precio se están haciendo todas las mierdas, como se dice en Euzkadi? ¿por qué una reconversión salvaje?, ¿por qué nuestros arrantzales no pueden pescar donde pescaban toda su vida? (E-11)

Yo pienso que una independencia no se ha conseguido si no es con la lucha armada, no se ha conseguido, ahora de hecho la lucha armada lo que digo yo que hay que andar con un poco de cuidado, para que ellos no tengan motivos para hablar (E-19)

Estas dimensiones referidas a la eficacia social -interna al colectivo- de las acciones de ETA, de cara a la construcción de una visión de la realidad más que a la efectividad en el logro de sus fines, parecen haber contribuido a la explicación de la necesidad de la existencia de ETA, convirtiéndose a sí en una fuente importante de legitimidad

Sin duda, la legitimidad otorgada previamente (desde la base afectiva y carismática) aumenta considerablemente la valoración positiva hacia ETA, refuerza la percepción tanto de su eficacia como de su efectividad, e impide su "extrañamiento" y separación del sustrato irredentista del nacionalismo

Ello, sin embargo, no es suficiente para fundamentar la legitimidad que los entrevistados atribuyen a ETA. Existe una gran presión de la visión de la realidad contraria que entiende que el País Vasco se encuentra en un sistema de democracia política y que la utilización de la violencia es rechazable, y por ello, a la definición de la situación y a la "funcionalidad" de ETA, se añade una tercera dimensión: las racionalizaciones que se establecen sobre la utilización de la violencia como método político, así como sobre sus consecuencias.

Como hemos adelantado anteriormente, en este plano podemos encontrar, entre otros, dos argumentos fundamentales:

El primero sobreenfoca la utilización de la violencia en otros campos de la vida social y explica cómo ésta es aceptada como legítima en determinadas circunstancias, sobre todo dependiendo desde dónde se analice: "El Estado también la utiliza" (E-1). De esta manera se plantea una dicotomía: el que rechaza una violencia (la de ETA) siempre está defendiendo otra (la del Estado), puesto que directa o indirectamente todo el mundo llega a defender un tipo de violencia.

Esto se complementa con la idea de que antes (en la época franquista) grandes sectores de la sociedad apoyaban, o al menos, "entendían", las acciones de ETA. Si se parte del supuesto de que la situación de indefensión del País Vasco no ha cambiado, y la organización ETA tampoco, la legitimidad y la necesidad de la existencia de ésta permanece inalterable. "¿Antes sí y ahora no? ... Si el fin es lícito, el medio también" "en todo caso, el origen de la violencia está en el Estado que es la fuente principal del ella"

De hecho, el Gobierno, cuando le ha interesado, ó el Estado, lo que ha hecho, ha sido utilizar el tipo de medidas represivas que más le ha convenido ya sea el caso de Josu Muguruza, Euzkadi, o así. (E-1)

R: ... pero, ¿qué es ético y qué no es ético? Es que ahí es dónde está ¿no?, ¿qué es ético y que no es ético? Ético es, o ético no, es pegarle dos tiros a un tío, es que, según para quien, y según que momento, y según para conseguir qué, para conseguir que medios, es que hay que hacerse todas esas preguntas ¿no?

Yo lo que sí te puedo decir es de que para conseguir algo, un medio es lícito en un momento dado, si hay un fin, es lícito cualquier medio, cualquiera. Y solo con lo único que se tiene que limitar es tu propia ética, esa sí, esa, es el único límite que debes tener, pero la ética de la mayoría, la ética de la mayoría no existe, no existe, porque seguramente que todos esos que dicen tener como ética, esa ética de la mayoría luego en su ética individual, igual son completamente distintos, vamos.

Entonces, vamos, para mí, todo eso son, son cosas personales más que otra cosa, vamos, son cosas personales. A mí, si éticamente una cosa me pareciera, vamos, que no la admitiera a mí ningún movimiento ni ninguna organización, ni nadie, porque no la admitiría.

La violencia puede ser lícita ahora, después de que haya una negociación y ETA acabe, y va a ser lícita toda la vida.

P: ¿Depende de quien la utilice?

R: No, no, no, va a ser lícita, incluso la violencia de los fax, hay si para ellos seguramente que Es que si no has derecho a esa violencia no la podrás tener ni tampoco. (E-3)

Las de las muertes, por ejemplo, es difícil de explicar, pero la respuesta la tienes ahí, en las torturas, los presos, los deportados, la gente que extrahían de allí para aquí. El acuerdo que tiene el Gobierno de Madrid con el Franco para mandar a los ... Que se sigue manteniendo, tanto aquí como allí, y que la represión pesa en las dos partes, tanto en el Estado Español, como en el Estado Francés. (E-14)

También ocurre mucho, y históricamente, y a través de ese proceso, vamos viendo que cada día ocurre, también (1) ver, la gente la que reniega de sus posiciones originales y tiene que abandonar ese renegar de muy diversas formas. 'esto tenía sentido antes, pero ahora no', 'pero es que antes tampoco le debías más sentido'. (E-15)

Lo que pasa que mucha gente lo que ha hecho de ETA es utilizarla, pero ETA basta ... Lo que no se puede decir es, de una organización, hasta aquí nos sirve y a partir de ahora, no nos sirve.

'Josep' es que cuando hablamos de la violencia política ... la violencia política, hay una violencia también existencial política, y que, sin embargo, no se critica, entonces, si vamos a debatir o vamos a criticar la violencia política de ETA, vamos a criticar todo tipo de violencia.

es que yo lo que no puedo andar es, cuando se dice "es que yo rechazo la violencia venga de donde venga": ¡mentira! ¡mentira!, ¡pero si está defendiendo la violencia del GAL, públicamente, el ministro del interior, el amigo Corcuera!, ¡es mentira!

Entonces yo lo que no hago es engañar, yo ... no digo que la violencia de ETA ... Eso es ser fariseo, en términos que se nos ha quedado a todos de católicos, por haber hecho mucho catecismo (E-16).

Por otra parte, si hablamos de violencia, así a niveles generales, pues claro, por la misma razón por la que esa gente puede decir que no está con HB, porque son partidarios de la violencia pues por la misma razón tendrían que estar contra el Gobierno de Madrid que la utiliza continuamente ¿no?, o contra partidos que pactan con ellos, y, encima, se atreven a decir que las torturas no existen, que Arregui se murió de un infarto, etc. Cuando saben, perfectamente, que no es verdad ¿no?

Entonces, la violencia la utiliza mucha gente, unos con unos fines y otros con otros, entonces, no se puede hablar de violencia como algo que desprestigia a algo, porque es muy relativo todo ¿no? (E-17)

El segundo argumento enlaza con el anterior y está dirigido a la explicación de la violencia misma como "método político", evitando la alusión a las consecuencias. Según su lógica, el único problema es el control de las acciones para que la violencia no alcance a "personas inocentes" (E-19). Las explicaciones tienden a separar en las víctimas a las personas ("inocentes") y lo que representan ("culpable"). No se mata atendiendo a las personas, sino a lo que representan: "en la guerra hay que ser fríos", "a nadie le gusta la violencia pero ...", "todo el mundo desearía que ETA dejase las armas pero es necesario negociar ..." (E-16,E-3).

Entonces cuando se cargan a un guardia o tal no le puedes explicar, si yo creo que el tío de ETA no es que vaya a matar a un guardia porque le apetezca matar a alguien, sino que es un problema más profundo de por qué lo haces o lo dejas de hacer, si nadie tiene interés en matar a nadie, si seguramente la gente que está ahí, de ETA, igual son los más pacíficos que hay, o puedan ser, habrá de todo. Pero bueno, los tús ven que no hay otro remedio... Entonces intentas explicar, pero yo creo que ese, hoy en día, es un problema inexplicable. Yo por ejemplo paso del tema de explicar eso (E-4)

Yo pienso, esto lo discutía hace poco con chico que nos ha visitado por aquí, nos ponía ese ejemplo. Yo le decía que, muchas veces, lo que no hay que mirar es si esa persona es una persona retirada o, es más, un niño cuando ha habido un atentado.

En una guerra yo pienso que hay que ser así de fríos. Esto es una guerra, guste o no guste el reconocerlo. En todas las guerras muere gente inocente y eso hay que asumirlo, lo que hay que procurar es que caiga la menos gente inocente posible.

Con respecto a un jubilado, o a una persona ..., lo que se va no es a esa persona porque sea jubilado, o lo que sea, sino por lo que representa, o por lo que ha representado dentro de una institución como es la militar. Contra lo que se va no es contra esa persona por tener 55 o 70 años o 30. Dicho muy normal, ¿por qué no van contra Felipe Gonzalez? ¿coño!, porque Felipe Gonzalez no es tan asequible como un jubilado.

Las condiciones que están poniendo es ... posiblemente, no haya atentados de tanta espectacularidad como podían haber antes, pues, porque ellos no son tontos, y, de alguna manera, tienen que poner el mayor número de medidas posibles, y que la organización muchas veces irá a cosas fáciles.

Lo de ETA es mucho más difícil de explicar, se dicen "es que yo lo que no comprendo es que hayan matado a un tío sin más ni más, sin conocerle, o a un jubilado". Yo les suelo decir, es que la cuestión no es qué persona sea, si es hombre, si es mujer, joven, viejo. Es contra un Cuerpo determinado, un Cuerpo que aquí se considera que es opresor, como es la Guardia Civil y la Policía Armada. Entonces que no va contra esas personas, que esos han sido, pues, el fruto de una coincidencia que estaba allá, o alguien les ha podido hasta vigilar, puedes decirle, o pues por el funcionamiento propio de ETA.

Pero que no es contra esa persona, o por ser extremeña, que hay que dejarlo bien claro, o por ser andaluz. Da la casualidad que la mayoría son de ahí, ¿ellos sabrán por qué? O cuando se explican ellos que hay mucha gente que te viene aquí porque luego ganan puntos aparte de cobrar más, ganan puntos y pueden subir de escalafón, y le dices a él, oye, ¿vamos a ver!, ¡eso no es! se dice que se quieren marchar de

aquí, y, sin embargo vienen aquí a ganar puntos y subir de escalafón. Saben lo que se están jugando, luego se quieren marchar de aquí, pero cuando han ganado los puntos ¡eh! mientras tanto, no.

Yo pienso que sí se llega, lo que pasa que el discurso es difícil, vaya, una cosa es lo que yo te estoy contando a tí, y luego hablar con ellos y coger una conversación, y que todos podamos estar serenos, vaya, porque a tanta crispación que haya, saltu la chispa. (E-16)

En general, existe una predisposición tendente a evitar la atención a las consecuencias personales de la violencia, se pierden las referencias concretas, se despersonalizan y se diluyen: "es una guerra", porque "el problema no es la violencia, sino las ideas que se defienden" (E-8).

Se sobreenfocan los fines y se hace perder significatividad a los medios y a las consecuencias de su utilización. Todo ello, como hemos señalado anteriormente, porque para ellos ETA no es violencia, ETA es el símbolo de la resistencia y de la lucha del nacionalismo, el medio y el mensaje de una definición de la situación.

La fuente de legitimidad esencial de ETA es la credibilidad forjada desde el franquismo, que le ha proporcionado un gran capital simbólico y, por consiguiente, un autoridad para construir la visión de la realidad que el colectivo radical sustenta.

II.3. ETA: SUSTENTO SOCIAL, "REPRESENTATIVIDAD" Y "NEGOCIACION"

Cuando descendemos del nivel de las argumentaciones que se construyen para legitimar la existencia de ETA, al plano del sustento social que posee dicha organización y su representatividad — que está en relación con su estrategia de negociación—, nos encontramos, en un primer momento, que, según este discurso, el colectivo que apoya, o, al menos, comparte sus objetivos y reivindicaciones es mucho más amplio que el que vota a Herri Batasuna.

Como hemos señalado en repetidas ocasiones, se piensa que la legitimidad se otorga por una supuesta coincidencia de objetivos, a los cuales se adscribe una gran mayoría de la población nacionalista.

En este momento, lo que pasa es que están utilizando la lucha armada para lanzar la sociedad en contra de... de esos objetivos, pero no los objetivos en realidad, porque si tú a la gente le preguntas por los objetivos se sienten identificados con ellos.

Es decir, que si toda la población vasca se viera identificada o legitimase la lucha armada de ETA, posiblemente estaríamos en una situación diferente, quiero decir, que hay a nivel de credibilidad alto, la

gente sabe que lucha por unos objetivos políticos, que no son terroristas que matan por matar. Eso existe, y la gente lo sabe, el problema es que hoy en el nivel, nivel social de conciencia, todo lo que es una violencia se relaciona de una forma diferente y se ve desde un punto de vista negativo. Sin embargo, en lo referente a los intereses políticos es donde no está deslegitimada porque la gente sí coincide con esos objetivos que tiene ETA.

El problema es, pero eso ha pasado en todos los procesos de liberación, es decir, con relación al progreso, y mientras la hegemonía la ejerce un partido, una organización política diferente, eso no se puede, ... en la conciencia de la gente, de la mayoría, no se ha admitido como buena, porque si no se pondrían a hacerlo, posiblemente mucha más gente, es decir, lo que representa esa vanguardia en definitiva son unos intereses objetivos, pero que todo el mundo no está dispuesto a ese nivel de compromiso por ellos.

Y que incluso lo niega, que eso sea bueno, ¿entiendes?, pero siempre es un grupo concreto el que toma esa esa determinación de avanzar hacia adelante para conseguir unos intereses con los que todo el mundo está de acuerdo.

Lo que pasa es que supone saltos cuantitativos, por eso hacen frente a otros por eso hay ese desguste, y que no todo el mundo coja las armas.

En el tema de que se plantea una negociación y no otra salida. Pero con la negociación, por ejemplo, con los objetivos de la negociación todo el mundo estaría de acuerdo, lo que pasa es que no se plantean las cosas como son.

Con unos objetivos de negociación política que supongan un salto, lo que no se ha producido con la reforma política, que se produzca una ruptura, en cuanto al marco, es decir, nos limitamos, con eso está todo el mundo de acuerdo.

Otra cosa es que se niega el que sea ETA la vanguardia de ese proceso (E-6)

Fundamentalmente, se han dado tres cuestiones por parte del Estado: a ETA se le ha reconocido como interlocutora, se le ha reconocido como organización política, y se le ha reconocido su programa político. Luego marchas atrás y marchas adelante va a haber por todas partes, pero esas tres cuestiones están (E-10)

En cuanto a cuestión de su práctica, las consecuencias, la opinión bueno depende de los sectores que puedas consultar. Ahí yo creo la legitimidad de la lucha de ETA, la lucha política es muy grande, aunque no se comparta los medios, es un sector muy grande de gente, que puede no compartir, pero entiende que la lucha sí es política, de contenido político (E-11)

Que por qué tiene legitimidad ETA, pues bueno, para mí hay una cosa que creo que todo el mundo tiene clara, que el único que, actualmente, está legitimado, ... eso creo que no lo dirán en voz alta, porque no se puede decir, no lo pueden decir ellos, los únicos que lo podemos decir es HB, el único que está legitimado para negociar ciertas cuestiones con claridad de lo que quiere este pueblo, porque lo quiere hasta gente del PNV, de EE a lo mejor me puedo olvidar, pero hasta de EA, lo que no se atreven a decirlo claramente, los únicos que lo pueden negociar es ETA o HB, y está legitimado, y saben ellos que está legitimado, lo que pasa que eso es duro ... (E-16)

Para mí es ese el papel que ha jugado ETA, porque ha habido, muchas veces, que han atacado a ETA, siempre. Pero tampoco ha sido un ataque visceral, o sea, yo creo que los nacionalistas de aquí, burgueses, que la han tenido, pues como elemento de presión, digamos. Últimamente, parece ser que no, que ya el elemento de presión se ha ido a tomar por culo.

O sea, si se negocia la autodeterminación es por que la gente de aquí, la mayoría, quiere la autodeterminación, está claro. Esa gente, por decir que negocia ETA y el Estado, no va a decir, "no, ahora no quiero la autodeterminación", si antes la quería ... ¡no sé! Es que ... ahí te vas otra vez: al tema de los cauces, que hay cauces ... (E-18)

La lógica del discurso se establecería de la manera siguiente: ETA sería la expresión de un problema: la no respuesta o respuesta negativa a las reivindicaciones nacionalistas. En el País Vasco la mayoría vota nacionalista y "se supone" que existe una coincidencia de objetivos. A pesar de ello, el problema permanece, luego ETA sigue existiendo.

Se supone que ETA es apoyada "directamente" por la mayoría de los adherentes de HB, pero "indirectamente", y de una manera más o menos difusa ("con el corazón"), se "entiende su existencia" por la mayor parte de la población nacionalista (debido a la coincidencia de objetivos). Aunque sus métodos se valoren negativamente, nadie que se considere nacionalista puede abdicar de los fines de ETA.

El capital simbólico acumulado por ETA y las actuaciones del Estado -en las conflictivas relaciones que mantiene con el nacionalismo, en general, y, con ETA en particular- se encargan de impedir el "extrañamiento" de ésta y de reforzar su vinculación al nacionalismo más allá de los métodos empleados.

A través de la "motivación nacionalista" se difumina la significación moral de la violencia, encuentran explicaciones y justificaciones a las acciones de ETA y racionalizan su existencia y las claves de legitimidad actual, legitimidad que se asegura que posee en gran parte de la población.

Según este discurso, en la mayoría de la población no se ha producido una ruptura de las condiciones que lleve a una transformación de la imagen de ETA y rompa la unión entre la lógica motivacional y los métodos empleados (unión en la que la motivación nacionalista es la base sobre la que se sustenta su imagen).

Desde este punto de vista, ETA es percibida como una vanguardia que representa los intereses objetivos de los nacionalistas (es más, incluso en alguna ocasión, se supone que no se puede ser nacionalista si no se adhiere a ellos). Las reivindicaciones que se plantean se entiende que son sostenidas por la mayoría de la población y que se pueden encontrar en los "idearios" de otros partidos.

Bueno, pero es que los votos están... Ya partimos nosotros de que en esos votos están, se dan situaciones de hecho y de efecto, se hacen verdaderas demagogias, también.

Yo no me río de esos votos, pero sí creo que tengo legitimidad y datos suficientes y objetivos, como para cuestionarlo muchas veces. Porque, a mí, me ha pasado, al propio volante de determinado partido, decirle, bueno, pero ¿a ver las reivindicaciones?, ¿tú qué es lo que piensas? Entonces, el tío me ha formulado una serie de conceptos de lo que él piensa, que no los defiende el propio partido que ha votado. Pero es que el propio partido que ha votado, dice que sí los defiende, en un momento determinado. Entonces en eso me parece que se da mucha demagogia también. (E. 15)

En la mayor parte de las ocasiones, no se alude a la pujanza -cada vez mayor- del discurso de los líderes políticos en su intento por conseguir el "extrañamiento" de ETA con respecto a la "motivación nacionalista". Sin embargo, la percepción de las posibilidades de performatividad del discurso hacia el endogrupo y hacia el resto de la

población, lleva a los entrevistados a adoptar una posición de defensa de ETA. Así, "la actual situación", "la motivación" y la "historia" son racionalizaciones con las que se intenta destruir la dicotomía violencia-paz, que se plantea según el discurso o la visión política y social cada vez más dominante en la sociedad vasca.

Yo creo que, hoy en día, lo ves en pueblos pequeños, que es donde parece que más se tenía que notar la diferencia pues porque resulta que se han llevado preso a un tío del pueblo, y vas notando que si se llevan preso a un tío del pueblo la gente hoy en día dice, pues mira, me parece de puta madre porque algo habrá hecho. Yo creo que hace seis u ocho años eso era impensable en la base del PNV.

Entonces, yo creo que hace cinco años la influencia que ETA tenía sobre el conjunto de la sociedad, exceptuando HB, yo creo que era un rollo mucho más positivo que el de ahora, a mí me parece que ahora la gente tiene asumido claramente, exceptuando HB, que ETA es totalmente negativo para la sociedad, y que si hay paro ahora es por ETA, que si no aquí vendrían las multinacionales, y esto y lo otro y esto sería jaja, y que ha habido una reestructuración por ejemplo, a nivel del sector naval, esto y lo otro, y que la gente dice, no, no, si esto es culpa de ETA y de vosotros que no hacéis más que poner barricadas, que si, no habría esto pues no pasaría nada. (E-4)

... ahora toda la población se ve condicionada por una serie de mensajes ideológicos que se lanzan del gobierno diciendo que el problema es ETA y la lucha armada, y el problema no es ETA y la lucha armada, el problema es una serie de problemas que vienen de antiguo que han dado lugar a esta situación, entonces el problema no es un referéndum sobre "lucha armada sí, lucha armada no", sino el problema sería sobre "solucionamos todos los problemas de la población o no lo solucionamos". Igual es un poco darle la vuelta a la pregunta. (E-1)

Pero lo que yo te intento explicar, un poco, a nivel de estrategia política, es decir, si ETA no existe está claro que el nivel de reivindicaciones que existe, y el nivel de movimiento que en este momento con unos medios de comunicación que juegan un papel determinante, en este momento, hacen una asimilación muy rápida, entonces, si se da el — es decir, ellos han cogido un flanco muy fácil y es la violencia-paz, entonces, en torno a un discurso que lo es la metapolítica y las reivindicaciones políticas que conlleva, intentan enfrentar a la sociedad o dividirla en dos partes y marginal todo lo que sea, o todo lo que huelva a transformación relacionándolo directamente con ETA, ¿no? Entonces, en esa medida, están articulando un mensaje que hace que el propio mensaje de la izquierda abertzale cale mucho menos al final, porque no lo dimensionan y encima lo desvirtúan y lo colocan con el sello de violento, ¿no? en ese sentido.

R1: No, no entiendo eso, porque si ETA tiene una legitimidad será porque tiene legitimidad lo que hace ETA, o sea, la lucha armada, o sea, no entiendo lo que me quieres decir.

R2: Tiene credibilidad pero la legitimidad de la lucha armada en este momento pues por muchos sectores, por ese binomio que se ha creado violencia-paz, como si la violencia fuese generada por ETA, en sí, cuando no es así, ¿no? la violencia está generada anteriormente a la existencia de ETA. (E-6)

De cualquier manera, se parte de un supuesto previo que, en todo caso, existen dos partes o bloques en la población, cada uno con su propia visión, con lo que nos encontraríamos con dos legitimidades diferentes.

La legitimidad se convierte así en una cualidad grupal, y ello se entiende como suficiente desde el momento en que se pone en duda la misma estructuración política de la sociedad vasca en la actualidad. Ello es así porque, desde el punto de vista de los entrevistados, no se ha establecido un consenso previo en la elaboración de un marco sobre el que sustentar la construcción de la sociedad política.

Como ya hemos señalado en otro capítulo, este discurso sobre la "convención previa" nos pone en el camino del análisis de distintos problemas sobre la integración y las pautas de la cultura política dominantes en esta sociedad. La referencia continuada a un "principio fundador" reivindicado desde una base étnica -que está unida a una determinada manera de entender la representación-, destruye los fundamentos de una cultura política democrática en el colectivo.

La democracia está sesgada por el sobreenfoque y la significatividad que se otorga a los caracteres "esenciales" del "Pueblo Vasco". La etnocracia no es así un paso previo para fundamentar una visión democrática de la vida política, sino que se impone a ésta, convirtiendo a la organización ETA en el "ente representativo" de la mayor parte de la población, por ser -según su opinión- la que más evoca y contiene el sustrato étnico del "Pueblo Vasco".

Eso depende de que se considere ETA, o el bloque KAS. Sino, entonces ¿quién puede negociar aquí?

Yo, realmente, no me fiaría de una negociación a nivel de EE, o de EA, o del PNV, de hecho, han hecho denuncia y están en contra de la práctica -no de ETA, sino de la Izquierda Abertzale (E-14)

P. Pero, ¿por qué tiene que negociar ETA esas cuestiones políticas, y no los partidos?

R. Bueno hemos visto, hasta ahora, con el Estado Central, cuando se va a negociar sin ninguna fuerza detrás y -vamos a mí me parece que decir lo contrario es rajar con la hipocresía-, sin una fuerza detrás lo que hemos obtenido han sido unas migajas, que el propio poder del Estado ha querido dar, en un momento dado, pero no ha ido más allá -no se ha conformado.

Lo que pasa que en todo ese proceso ha habido una gente que ha hecho abstracción de todas esas reivindicaciones, y las ha dejado, y se ha conformado con lo que dice el Estado.

Y entonces, ¿vamos! cuando llegan unas elecciones, ahí se dice no sé que y no sé cuántos, que luego no se cumple. Y se habla de una determinada manera aquí, y de otra en Madrid (E-15)

Yo creo que ETA no es una cosa extraña, que ha surgido como un nuevo aparte, que no tenga nada que ver ni con la Izquierda Abertzale, ni con la sociedad vasca en general. Yo creo que ETA ha salido de algún sitio, y ha salido del pueblo.

Entonces, en tanto que esa gente forma parte de la lucha que lleva la Izquierda Abertzale -que es un sector bastante importante de la sociedad vasca-, si creo que tiene que tener legitimidad. No por ser lo que es, en sí, sino porque los miembros que están ahí es gente tan legítima como cualquier otro de la Mesa Nacional, que pueda estar negociando. Si un miembro de la Mesa Nacional tiene legitimidad, en teoría, para negociar eso, me parece un miembro de ETA también la tiene porque es tan luchador y tan esto como cualquier otro, ¿no? En ese sentido, creo que sí está legitimada (E-17)

ETA tiene, para mí, todos los derechos, y además le corresponde negociar con el Gobierno, porque es el que más ha dado la cara y por ellos tenemos libertad en Euzkadi y por ellos se llevó por ellos tienen esos los puestos.

Estos que están en los puestos chapando, están a costa de la sangre de los de ETA. Y ellos tienen derecho a decir no permito que ETA no esté, aunque no digan nada, ETA tiene que estar presente, es la que más derecho tiene de estar delante en cuanto se trata de una cosa sobre Euzkadi, la verdad es esa.

Aquí, unas determinadas personas que están en ETA, no se conocen, no se han conocido. Como esos nombres no se han conocido, han estado detenidos, han sido plenos, y están en la cárcel y llevan 10 y 12 años en la cárcel seguidos, y esos nombres el valor de ellos no se ha visto en principio.

Pero luego, pues no se conocen así, por eso la gente no tiene -pues igual una determinada persona conoce quién sería el más apropiado para eso - ¿quién tiene las ideas más claras y eso. Ahora que

ellos que busquen entre ellos, quien conoce, pero tiene que estar ellos y es a quien más corresponde en toda Euskadi es a ellos, porque esto que hay, esta autonomía, todo esto es por ellos. (E-19)

Así es como se explica la no integración de una parte de la población (HB) dentro de la estructuración política actual. ETA las representa más allá de la voluntad de la otra parte de la población (aunque sea mayoritaria numéricamente) y al margen de que ésta reconozca o acepte que ETA posee o no legitimidad para negociar.

Lo que pasa que la estrategia de ETA no pasa típicamente por las instituciones, va por encima, por una estrategia de llegar a una negociación ETA-Estado, entonces las instituciones sólo pueden servir para eso es decir, esa es su estrategia. (E-11)

Ya... eso me parece fundamental, porque si vamos a eso, aquí legitimado para negociar, ¿quién está?, la voluntad popular ¿cuál es? La voluntad popular, teóricamente... ¡ya! es la que emana del propio pueblo, ¡no sé que!, que hoy día se concreta. (E-15)

El planteamiento de la convención previa proyecta hacia ETA una base de legitimidad para representar a los no integrados y le otorga fuerza para negociar las condiciones de la integración. Según este discurso, la diferencia numérica cuantitativa no es importante, no significa nada, porque la raíz del problema es cualitativa y anterior.

Esta raíz sitúa a ETA por encima de las elecciones, votos e instituciones, y la convierte en la vanguardia que "representa" incluso los "intereses objetivos" del "pueblo vasco" con los que "todo el mundo está de acuerdo".

Es urgente la clarificación de nuestros parámetros de actividad política, para ello es preciso definir un equívoco que los interlocutores de la negociación política que propugnamos HB y el MLNV son ETA y el Estado español

ETA porque es la expresión de más autoridad (política, militar y moral) del conflicto, por sus características organizativas, su Historia, del programa político que defiende y porque es la única fuerza capaz de garantizar los acuerdos.

*Nuestro papel en este período anterior al necesario acuerdo ETA-Estado consiste en defender tal método de resolución del conflicto con ese perfil político inequívoco, y en facilitar, en la medida de lo posible, la formación de la Mesa negociadora. Para nosotros, vista la estrategia del PSOE, es fundamental contrarrestar su estrategia de deslegitimación de ETA para cualquier proceso de negociación política.*¹

Entonces todo esto, digo, por todo esto, el único garante que veo yo, que de verdad y con fuerza puede hacer esas reivindicaciones y que además está legitimado por un sector importante de este pueblo, que cada vez va a más, es ETA.

Es ETA, porque ya sabes, no" aquello de que si surtían las campanas, no vayas a negociar con el arzobispo que no te hace ni hostias. ¡Eh!, ¡te deja sin dormir, igual, igual! Vete donde el sacristán que será más efectivo. El sacristán está clarísimo quién es, en este momento.

Históricamente en este pueblo siempre lo han mantenido los mismos. En el carro de este pueblo, en momentos de verdadero sufrimiento y de esto, lo han llevado siempre, antes y ahora, los mismos. (E-15)

¹ Hausnartzen, Batzorde Nazionala HB Formación "Negociación" Septiembre de 1988 págs. 11 y 12

Bueno, para mí, está claro que el contencioso que hay, ahora mismo, es entre el Estado español y una organización armada. Entonces, los que tienen que negociar ¡.....!, tienen que ser el Estado y la organización armada. O sea, por mucho que haya representantes políticos o tal ...

... pero es que las reivindicaciones o los principios ideológicos que están en ETA pues son los que defienden otra gente de otros partidos también ¿no?. Entonces, pues bueno, tiene legitimidad desde el momento en que son ellos los que están enfrentados militarmente al Estado.

Que yo sepa, en todas las guerras los tratados de paz, o las conversaciones, o todo, las hacen las partes enfrentadas, no las organizaciones políticas. Al fin y al cabo, los que tienen la capacidad de dejar las armas no es HB o el PNV. Entonces, son las partes que están en conflicto, y las partes que están en conflicto son el Estado y ETA.

Bueno, es que las raíces de la existencia de ETA son políticas, y lo que ellos defienden son cuestiones políticas. Entonces, tendrán que negociar cuestiones políticas para dejar las armas.(E-18)

Los resortes de la negociación, tal y como es entendida, en tanto principios, se convierten así en resortes de presión para posibilitar la coincidencia de objetivos y el fortalecimiento del discurso en una mayor parte de la población: la "nacionalización" previa de los integrantes del territorio.

Para nosotros acumular fuerzas significa proyectar el programa de la alternativa a todas las problemáticas de la sociedad vasca, situando su marco de resolución en el contenido de aquella. Es decir, proyectar la alternativa para conseguir que desde todas las problemáticas aparezca como la única solución, la referencia obligada, mediante la movilización en torno a ella, la lucha de masas y su articulación con la lucha institucional.

Significa ello que HB se convierte en el polo de referencia organizativa de todos los sectores en lucha y acción con la Reforma.

*Desde esta posición se verá favorecida la propia negociación política que responderá a contenidos políticos reales y reivindicados por amplios sectores. Henri Barakana se coloca, en este sentido, en la trampa de la salida del proceso de realización concreta de lo acordado entre ETA y el Estado en condiciones netamente menores para capitalizarlo y garantizar que en el período transitorio, entre el reconocimiento y el ejercicio del DAD (derecho de autodeterminación), la posición independiente sea hegemónica dentro de nuestro pueblo.*²

De esta manera, ETA más que "representar" al "Pueblo Vasco", representa la presión nacionalizadora, y de ahí la carga valorativa que proyecta. Según este discurso y la lógica que lo nutre, los variados y contradictorios intereses grupales o colectivos en los diferentes planos de la vida social pierden su significatividad: la fuerza de la presión se torna en autoridad de decisión y legitimidad de representación.

*Nuestro objetivo prioritario es el de la acumulación de fuerzas al en torno al programa de la alternativa
b) en torno a la negociación como vía de resolución del conflicto desde el punto de vista político, no desde el ámbito de la violencia política.
Este objetivo prioritario está enmarcado dentro de las condiciones de
a) intervenir en la segunda parte del proceso negociador como principal capitalizador y motor del proceso de cambio del marco jurídico-político.*

² *Ibid.* págs. 12 y 13

b) poner los pilares para configurar a la UP-*i*B como fuerza hegemónica que, en el nuevo marco lidere junto al resto del MLNV, y lleve a cabo el proceso de autodeterminación y construcción del Estado Socialista Vasco Independiente...

La acumulación de fuerzas la entendemos como un proceso necesariamente largo, de atraer, organizar y expresar políticamente a los más amplios sectores de nuestro pueblo en torno a un programa político. Paralelamente se trata de evitar la concentración de fuerzas en torno al actual marco y al BR (bloque reformista?) lo que implica

- continuar en la tarea de denuncia del marco, profundizar las contradicciones, desestabilizar la actividad de la Reforma

- neutralizar a los sectores vacilantes, evitando su beligerancia y posicionamiento contra el MLNV...

En general no se trata de una mera acumulación numérica de fuerzas, expresada generalmente en datos electorales, sino del efecto de estas fuerzas en la realidad social, política, económica y cultural para neutralizar el marco actual y situar el alternativo como el único posible y deseable.³

11.4. ETA: EL IMPACTO SOCIAL DE LA VIOLENCIA Y SUS REPERCUSIONES

Según la opinión de los adherentes al movimiento radical, la inclusión de la violencia de ETA en su discurso, no solo no lo desprestigia o debilita, ni disminuye su base social, sino todo lo contrario: se percibe que sin la existencia y acciones de ETA quedaria incompleto, no adquiriria su verdadera dimensión. A ello, ciertamente, contribuyen los éxitos que se han derivado del ejercicio de la violencia, y los que pueden lograrse todavía.

Es que eso depende más o menos, cómo se plantee el conseguir unos objetivos. Si los planteamos que se van a conseguir mediante una lucha política, una lucha de las instituciones, y de hecho se puede lograr, el utilizar unas medidas de fuerza que sobrepase a esa especie de media, que permite, bueno, ahí sí puede tener una razón de ser, pero si ves que no se logra nada en ese tipo de lucha se admite cualquier tipo de lucha. (E-1)

La lucha armada como es, partiendo de que debe ser, más o menos... En vez de perjudicar, es ganar, porque antes se veían las primeras acciones, cuando las bombas... (E-19)

Aunque se piensa que los medios de comunicación juegan un importante papel a la hora de diferenciar las relaciones medios-fines, y de dar una mayor significación a la utilización de la violencia, sin embargo, las actuaciones del Estado a través de sus aparatos, la distinta práctica que llevan ETA y HB y las lacras sociales a las que las instituciones no son capaces de dar respuesta (drogas, degradación ecológica, paro), despiertan a la gente a la existencia del problema nacional, a la par que contribuyen a

³ Ibid. Idem

explicar y legitimar el papel de ETA, dentro del nacionalismo radical, en particular, y de la sociedad vasca, en general.

Estoy seguro, fundamentalmente sí, porque el Estatuto ya estaba aprobado, por ejemplo, cuando se paralizó Lemoniz y Lemoniz, para paralizarlo reunimos a cientos de manifestantes y se hicieron muchas convocatorias, pero, para mí, fue su intervención que se complementaba perfectamente con esas acciones nuestras, con esas manifestaciones del conjunto del pueblo.

Entonces, a mí, me parece que ha jugado un papel fundamental y, como eso pues no sé, yo pienso que la misma gente por medio de continuas denuncias y de cosas objetivas que ponen en entredicho, por ejemplo, el carácter represivo del Estado, represivo por las reivindicaciones de este pueblo.

Vamos a ver, cuando en un pueblo hay un camello, y todo el pueblo sabe. Y le hace pitadas en la puerta y no sé qué, y, a pesar de eso, vemos que la policía no detiene a esa persona o ..., entonces intervienen, al final, en esa película y dan una respuesta. Ese pueblo se alegró, independientemente de a quien vote, se alegró, entonces ... Ahí hay, para mí, un nivel de complementariedad entre las reivindicaciones y las respuestas muy muy.

P. Pero, sin embargo, se puede ir a los tribunales de justicia ¿no?

R. Ya, ya. Pero ahí sigue el camello, ¿claro? y, democráticamente, ahí hubiese seguido Lemoniz llamando a las manifestaciones 200 (000), pero es que en este pueblo vivimos 3 (000) (000). Igual, si vamos a las urnas democráticamente nos meten Lemoniz, ¿hubiese sido legítimo?

Entonces yo pienso que, con el sector más concienciado políticamente sí está ETA, y, vamos, el nivel de complementariedad que tienen sus acciones, para mí, es, pues ... muy bueno. (E-15)

A ello es necesario añadir todas aquellas reivindicaciones o demandas nacionalistas que han sido frustradas, o ni tan siquiera pueden plantearse por la intransigencia del Estado, o por la dependencia de las instituciones políticas vascas con respecto al poder central. Se piensa que ETA contribuye a aunar esfuerzos, a aglutinar y a hacer que adquiera entidad y significatividad la lucha nacionalista del "Pueblo Vasco". En todo caso, para aquellas personas que asumen los otros discursos puede desprestigiarse HB, pero no su ideario nacionalista, con lo que la potencialidad de aunamiento, y, sobre todo la identificación afectiva que produce la coincidencia en los fines, permanecen intactas.

Si, quizás, en la Izquierda Abertzale yo creo que bueno, un grado de sensibilidad increíble es, para mí, cuando matan a un militante de ETA, o sea, yo pienso que, en conjunto, la Izquierda Abertzale ... a esas cosas es muy sensible.

Los presos, o sea, los presos deportados, exiliados, temas de una sensibilidad terrible, o sea, quizás lo que más, no? a ese nivel, luego, no sé ... (E-15)

Yo creo que la estrategia de ETA lo que hace es reforzar la estrategia de la Izquierda Abertzale, en general. Es más, yo diría que si no fuera por la existencia de ETA, desde luego la Izquierda Abertzale tendría bastante menos fuerza de la que tiene ahora. Que, desde luego, es un elemento de presión para el Estado, muy importante, y que, luego, hay gente que utiliza ese punto decir que tal y que cual, que las vías institucionales, no es que ahí, no ... (E-17)

pueden estar en contra del sistema o del método, pero, luego, del fin tienen que estar de acuerdo, como un fragilidad mental sería muy pobre. (E-18)

¿Claro? el su digo ETA militar, y no, claro ellos están en el otro lado, pero claro tienen el corazón puesto en diez años.

Pero, claro la oposición es terrible, y los nacionalistas y esos tiempos han sido tiempos nuestros, y con ellos no podemos contar nunca, pero con esos medios que están ahí ... pero si esos se vendrán con nosotros. (E-19)

Lo que parece claro, según este discurso, es que en las actuales circunstancias, de no existir "esta" ETA, surgiría "otra", porque sin las armas no se hace caso de las demandas.

En el marco actual, yo estoy seguro de si ETA actualmente como organización -que se llama Euskadi Ta Askatasuna- ("Patria Vasca y Libertad"), dejara eso, yo estoy seguro de que si las condiciones que tenemos actualmente en Euskadi, en el Estado Español seguirían siendo las mismas, surgiría otra ETA, llámala ETA o llámala como quieras... (E-16)

Se piensa que, en determinadas ocasiones, la legitimidad de las propuestas y reivindicaciones está por encima de las urnas. El único problema es la selección de los ataques, de cara a la legitimidad de ETA, puesto que si los atentados ("acciones" según los entrevistados) producen víctimas "inocentes", los objetivos que están enclavados en el nacionalismo no pueden ser "reconocidos" en dichas acciones y, por lo tanto, se puede producir una transformación en la imagen de ETA y de los objetivos nacionalistas por ella perseguidos.

Lo que realmente sucede es que los errores al final se reinterpretan, se justifican "a posteriori", mediante la racionalización: "algo habrá hecho", o bien se culpa a la falta de operatividad e interés de las autoridades a la hora de transmitir los "avisos". En todo caso, siempre se "entienden" los posibles "errores", debido a la dificultad creciente de las acciones.

Para los entrevistados, si se producen víctimas inocentes, la búsqueda sistemática de una motivación a las acciones de ETA resultaría infructuosa, y la conexión se perdería sufriendo las consecuencias ETA y HB (a través de su utilización por los medios de comunicación) y, por derivación, el nacionalismo y los objetivos perseguidos que se enclavan en él.

Largo los hechos desgraciados en los que hay una corresponsabilidad, pues como "hupercor" y estos. Yo creo que lo mejor que se puede hacer es no volver a repetirlos, pero nunca desistiendo de la lucha armada como método político, es decir, eso no tiene porque desvirtuar.

En lo que sí, está claro, que es una autocrítica y no debería volver... incluso es peligroso, deslegitima más la lucha armada, porque el enemigo, no es que sea tan solidario y le duela tanto quiénes han muerto, sino es, precisamente, que se aprovecha de esa situación para intencar más. (E-11)

Lo que pasa que hay que situar bien las cosas, o sea, lo que pasa que la gente se mueve por factores quizás, por factores emotivos, pero sin analizar hasta sus últimas raíces, la realidad, pero pienso que, aunque nos cueste, y aunque sea duro, hay que analizarla.

Entonces vemos que aquí hay un sector históricamente heligerante -y hoy día también-, que es el Estado en persona. El Estado tiene aquí una serie de aparatos, como pueden ser las fuerzas represivas, las cárceles, etc. etc.

Entonces en la medida en que no se cumplen unas reivindicaciones básicas, hay una respuesta a esa violencia, a esa violencia del poder. Y en esa violencia, en esa respuesta a esa violencia de poder, pues se cometen fallos, ¿que duda cabe que se cometen fallos?, pero vamos, yo estoy convencidísimo de que los primeros en lamentar esos fallos serán los propios que los cometen. Pero ¿por qué ocurren esas cosas?

vamos a ver, ¿quién tiene más culpa, el profesor que deja el caramelo a la puerta del colegio o el crío que luego va a lo coge y lo come?, a ver, ¿quién ha sido el que ha generado esa situación?, ¿quién ha sido?

Entonces, yo lo que no puedo es abstenerme y decir ¡bueno, joer, el caramelo se ha comido! no, no, pero vamos a ver, ¡vamos a ir a las raíces!, ¿quién lo ha dejado?, ¡vamos a ir a las raíces! ¿quién ejerce violencia aquí?, ¿quién está contra las reivindicaciones históricas de este pueblo?

Entonces, todo lo que pueda ocurrir después, ¡no vamos a decir que hay que hacer abstracción!, no, no, pero que se puedan cometer fallos, pues a a mí no me parece ...

Yo estoy convencido que esta situación se puede arreglar, se puede arreglar, y, ¡joer! o sea, que no corra ni sangre, ni dolor, por ninguna de las partes, por ninguno de los dos bandos. Estoy convencido de que, una parte, queremos eso, por lo menos, estoy convencidísimo. (E-15)

— el vasco, nosotros — somos creyentes, la mayoría, casi todos, y algunas cosas de ETA, las bombas no nos parecen bien las bombas estas que ponen esas ... las muertes no hacer de esa manera así, no

Si no hubiera esas muertes que hay y ETA seguiría como al principio, hoy, con absoluta seguridad, HB sería la fuerza mayor de Euzkadi. Si ETA hiciera cosas como la de Carrero Blanco y como Manzanus y esos tipos — y volar esos mierdas que tenemos, entonces —

si ponen alguna bomba, no ponerla así porque igual alguno que no tiene la culpa pues lo paga, y después es bueno para la propaganda de ellos. Ahí tienes la propaganda de Madrid, y en el extranjero también hablan. Si aquí muere un crío, no lo saben en todos los países del mundo o sea para propaganda sí, pero para otras cosas no tienen dinero esos ... (E-19)

**12. CAPITULO:
BASE ETNICA Y "REPRESENTACION"**

CAPITULO 12: BASE ETNICA Y "REPRESENTACION". *

Vamos a tratar de perfilar aquí las bases sobre las que descansa el potencial discriminatorio inherente a los planteamientos nacionalistas formulados desde la visión radical.

Este análisis se torna necesario al encontramos en un agregado en el que se han creado y realimentado distintas barreras externas e internas, con cimientos en la comunión con el nacionalismo y, posteriormente, en las "maneras" de participar en dicho universo simbólico. Se trata de definir los depositarios de la "pureza nacionalista", esto es de concretar las claves de pertenencia al "nosotros" colectivo a través de la articulación de diferentes características definitorias.

El problema que se nos plantea viene determinado, en primer lugar, por la existencia, dentro del mismo territorio, de colectivos que sostienen visiones de la realidad diferentes, unas situadas dentro de "la lógica nacionalista", y otra antagónica: la "no nacionalista", y, en segundo lugar, porque dentro de los que se adscriben al nacionalismo se encuentran sectores que "no participan de él como deberían".

A partir de esta diferenciación, el nacionalismo radical delimita quiénes son los "verdaderos vascos". Pero esta delimitación viene siempre determinada por la existencia de "otros". Esos "otros" en torno a los cuales se estructura su lógica étnica se encuentran a diferentes niveles y poseen distintos grados de significatividad.

Dentro del territorio definido como propio se encuentran los "otros" (no nacionalistas) que participan del discurso propuesto por el Estado.

Fuera del territorio se encuentran los "otros" que comparten hegemónicamente la visión del Estado y que sirven de referencia para los "no nacionalistas".

Pero, entre los nacionalistas no todos son "verdaderos o puros", existen también "otros" que se encuentran dentro del "genérico nacionalismo" y que no son considerados "miembros de la comunidad".

* En este capítulo, además de los documentos reseñados durante su desarrollo se puede acudir también en los anexos a los siguientes: (A.O) nº 36, 41, 46, 49, 52, 63, 64, 79 y 86. (M) nº 5, y 14, y (G) nº 2.

En la construcción de estas diferencias confluyen una serie de características "primordiales", de actitudes y de comportamientos, que definen la pertenencia al "Verdadero Pueblo Vasco". Las características que entran en juego serían, entre otras: "habitar" en el territorio, "nacer" dentro del territorio, ser de "origen" vasco, saber euskera, tener "voluntad de ser vasco", mantener una "actitud de defensa y lucha" por "lo vasco", el voto, y rechazar lo español y sus representantes físicos o simbólicos.

Estas premisas de delimitación étnica plantean una amplia problemática, cuando se trata de analizar el discurso nacionalista radical:

-En primer lugar tenemos las conexiones lógicas que se establecen entre ellas.

-En segundo lugar, los distintos niveles de cercanía al "nosotros" que se plantean, partiendo del concepto de "ciudadano" de acuerdo con la definición territorial del marco institucional actual.

-En tercer lugar, las claves de tránsito que posibilitan el trasvase hacia el colectivo según las diferentes dimensiones de adscripción y adquisición.

-En cuarto lugar, las consecuencias para la determinación de los depositarios de la soberanía y su capacidad de "representar" al "Pueblo Vasco".

Y, además:

-Las consecuencias del conflicto que plantea la correspondencia de claves de delimitación étnica con las diferentes opciones que se definen como nacionalistas y la dimensión simbólica del voto político.

-Las dificultades que surgen en el intento de integrar y hacer plausible una concepción de "Pueblo" derivada de la lógica étnica, sin prescindir del empuje -desde las instituciones y desde el discurso político- y de la creciente asunción por parte de la población del criterio moderno de "ciudadanía" basado en la definición territorial de miembro.

12.1. LAS CLAVES DE DELIMITACION ÉTNICA EN EL DISCURSO RADICAL

De las distintas posibilidades de adscripción que se plantean solamente tres adquieren un alto grado de significación para los entrevistados: el conocimiento del euskera, "el hecho de sentirse vasco" y, por último, "luchar y defender al Pueblo Vasco".

R: Ser vasco es llevar unos años en Euskadi, trabajar en Euskadi y bueno, pues, para mí la duda está en si vamos si el euskera es una obligación, vamos, obligación en todos los sentidos para llegar a ser vasco, ahí es donde está mi duda.

Hay algunos que — no sé, parece que, parece que no sé, que lo que buscan, que es un medio vamos, Euskadi es un medio para llegar a su fin último que es otra vez su tierra entonces podrán ser nacionalistas gallegos ó nacionalistas andaluces ó nacionalistas españoles, pero nacionalistas vascos no, no.

Para ser nacionalista, para mí, sólo se puede ser de dos formas ó militando ó siendo vasco de origen. (E-3)

R: Me gustaría responder como se suele responder normalmente, pero tampoco quiero "ser vasco es defender tu —". Ser vasco, es — no sé, es una pregunta difícil.

Ser vasco para mí, es orgullo, yo estoy orgulloso de ser vasco, — no sé si te responde a la pregunta yo estoy orgulloso de ser vasco, como te decía antes, no por ser ni mejor ni peor.

Yo quiero, aunque mi padre, por ejemplo, era emigrante, mi madre era de aquí, pero con sus padres también — yo amo a este pueblo, pues, como algo muy mío.

El País Vasco para mí es — es que no me importaría que haya gente que diga que ser extremeño es lo más grande. Pues para mí, ser vasco es lo más grande, no voy a decir que seamos ni mejores ni peores.

Pero es que, es algo diferente lo que se siente siendo de aquí, al menos, yo, desde mi punto de vista, que un extremeño que cuando habla.

Yo, me extraña cuando hay naciones, digo naciones como puede ser en Iberoamérica, que no sienten el nacionalismo de ser —, son Mexicanos y podrían ser Guatemaltecos, o podrían ser Salvadoreños, — no tienen identificación nacional, yo tengo una identificación de ser vasco, porque para mí es orgullo.

P: Si pero, ¿cuándo uno puede decir que es vasco?

R: Cuando quieras a un pueblo, cuando luchas por un pueblo. (E-16)

P: Y el tema que no lucha y que le imponen tres papayos "¿qué pasa?", ¿Qué no es vasco?

R: Ya, ya, ya, pues — Claro, es que por eso digo que depende de lo que, claro, si, pues, yo que sé, Euzkadi ó Euzko herria vasco, pertenecería a la raza vasca, pero es que para mí ser vasco es algo más que eso, ¿entiendes?

Para mí, un gallego "eh" según la concepción que yo tengo del vasquismo que ha venido aquí, se ha integrado en la sociedad vasca y está luchando por las libertades del Pueblo Vasco, es más vasco, por así decirlo, si se trata de cuantificar "no" que el Euzkadi, por ejemplo, que tendrá igual número apellidos vascos, pero para mí es más español que su madre, y es más españolista que —, ¿me entiendes? o sea, es que es en función de eso, "no".

Asíste va de la raza y tal, pero bueno, y así, es que yo va lo de la raza, pues es que claro — si es que tú empiezas a hablar de la raza parece que el resto de la gente que tu ha no es vasca, entonces, que el mero hecho de la raza no supone —. (E-17)

La primera posibilidad viene determinada por los vínculos primordiales que definen al colectivo de referencia; éste mantiene un rasgo esencial sobre el que basar la creencia en la diferencialidad: la posesión del euskera. Sobre él se sitúan las raíces, la plausibilidad y legitimidad de las reivindicaciones nacionalistas.

Y no hay nada más, nosotros conservar, como hasta ahora hemos conservado, pues lo nuestro, la lengua, porque son pocos países en el mundo los que no han perdido la lengua y nosotros no la hemos perdido.

Tenemos una ventaja tremenda que es que defendemos lo nuestro y nada más: nos han traído aquí, vivimos aquí, somos vascos, descendemos de aquí, pues nada: defendemos esto, es nuestro, y nadie lo puede negar.

P- ¿Qué normas?

R- Pues en el trabajo, en la forma de vivir y en todo. Ahora ha cambiado la vida, porque la ... pero hay que seguir el ritmo. (E-19)

La segunda es "aparentemente" una definición de adscripción, en términos voluntarísticos, que de una manera genérica y ambigua parece indicar la apertura o, al menos, la flexibilidad de las barreras que delimitan la comunidad del "nosotros".

P- ¿Qué es para ti ser vasco? ¿Quién es vasco?

R- Todo aquel que se considera como tal. Sí, todo aquel que se considera vasco es vasco, ser vasco ... O sea para mí, si es vasco, en ese sentido, un señor del PSOE, si es vasco, en ese sentido, el señor Jauregui, si es vasco, lo que claro, yo a los que no puedo considerar que son vascos es a los que igual han venido a currar aquí a Euskadi y que no se sienten vascos, es que si se sienten vascos para mí son vascos. (E-12)

Que igual no te lo he enfocado bien, una persona por ejemplo que, que haya nacido aquí puede ser nacionalista, no sé por un instinto de algo, ¿no? pero una persona que haya venido de fuera no, no puede llegar a eso y de hecho no llega, entonces no se le puede considerar nacionalista vasco, vamos.

P- Pero uno que haya venido de fuera si no se va

R- No, no se va, pero, pero ... y es que además, le preguntas a él, ¿Tú te consideras vasco o español? y él te dice: yo español.

Entonces un nacionalista no se puede considerar español, si no, no es nacionalista. (E-3)

Entonces para mí ser vasco ha sido una cosa que me ha venido dada desde pequeño, pero que lo he asumido, entonces no ha sido una cosa que le habrá pasado a otra gente igual y que haya sentido, coño, de repente me siento aquí una comunidad me siento en Euskadi, y lo que hace cuatro años no sentía, pues ahora tomas conciencia. (E-4)

R- No es el dinero, esos son los que están arriba. Los que estamos abajo, los verdaderos vascos, y los que vienen detrás nuestro son auténticos ¡eh! ¡Hombre! hay gente que no se quiere comprometer demasiado, porque todo el mundo habla, pero el corazón lo tienen con nosotros, y yo veo eso ...

P- En un momento determinado

R- No, ¡claro!, ¡claro!, viene con nosotros, seguro. (E-19)

En tercer lugar están "la lucha y la defensa", que son la consecuencia lógica de los dos anteriores: la etiqueta nacionalista que acompaña a la definición étnica y, aún más, la clave diferenciadora del nivel superior de la escala de "vasquidad".

Esta posibilidad implica compartir una definición de la situación según la cual el País Vasco es víctima de la opresión estatal, porque las características diferenciadoras se encuentran en peligro, está invadida y oprimida por la presencia de un ejército "extranjero" y de las F.S.E. Una Euskadi en la que las reivindicaciones "del pueblo" todavía no se

han alcanzado, y en la que el marco político, construido durante la época de la transición, ha generado divisiones, conflictos y, sobre todo, una "depuración" de la colectividad hasta aclarar quiénes son los "verdaderos vascos", o los "vascos consecuentes", que son los "verdaderos nacionalistas".

En este sentido, solamente a través de la defensa de dichas características diferenciadoras y de la lucha por las reivindicaciones nacionalistas es posible expresar la "lealtad" a las premisas nacionalistas y a los objetivos perseguidos, que se proyectan desde una visión valorativa de los principios del nacionalismo.

Y para mí no ser nacionalista es lo que ocurre con la gente del PNV y esta gente, que bueno son de boquilla sin más, y resulta que hablan euskera y sienten, pero como no tienen esa conciencia ...

P: ¿Conciencia ...?

R: Sí, pero no la conciencia nacionalista, no sé cual es la conciencia que tienen, peor. Yo sí desfilero ahí, que para mí ser nacionalista concretamente significa asumir todo en lo que creo y pelear por ello, y, sobre todo, pelear por ello. Y decir que vamos en esas cosas como en otras no voy a ceder nada, que no voy a cambiar. (E-4)

Los de ETA le dijeron a Monzón "mira no estamos contigo porque tú descendes de una familia burguesa", y Monzón les dijo "vosotros tenéis razón en el camino que lleváis, pero para venir a este mundo, nadie ha escogido el camino. Yo ahora he escogido este camino, el de defender Euzkadi, así es que estoy con vosotros", y entonces formó Anai Artea, y los refugiados que iban de aquí les recibía él, les orientaba, y les ayudaba y eso". (E-19)

Ahora bien, la separación teórica y analítica de estas tres posibilidades, de estas tres claves de delimitación étnica, efectuada con el fin de comprender el significado de cada una de ellas, puede distorsionar la realidad de la conexión que se establece y la importancia que poseen dentro del discurso nacionalista radical.

Desde el punto de vista de los actores sociales, las tres dimensiones van unidas, y esta unión encubre una lógica específica y propia.

P: ¿Qué es para ti ser vasco?

R: Yo pienso que más que nada es sentirse vasco y luego también lo asociaría con la cuestión del euskera, pero tampoco determinante, es decir, más o menos es una ... no más que nada lo entiendo como una cuestión de conciencia, es decir, eso de trabajar aquí, no se hasta que punto, puede ser uno que ha vivido aquí se ha marchado y se siente vasco, porque aunque se marche de aquí no por eso deja de ser vasco. (E-1)

P: ¿Qué es para ti ser vasco?

R: Bueno, para mí ser vasco es vivir en este pueblo, sentirte identificado con los problemas que tienes en tu entorno y tratar de luchar porque consigamos una sociedad más justa, más libre. (E-5)

Y aquí, en Euzkadi no necesitamos más que eso, que sea euzkaldun, que sea abertzale, que defienda Euzkadi, que haga su vida, a su manera, que pelear, que venir, o no se venga, que haga su vida, pero que defendiendo Euzkadi en todos los sentidos y que esté ahí al pie del cañón, con sus deberes hoy y con sus deberes. (E-10)

P- A ver, ¿quién es vasco para ti?

R- Todo aquél que vive, trabaja y campea por Euskadi, pero que crea que eso es un hecho diferenciado. Ahí habría que decir una cosa, es decir, entonces yo diría vasco y abertzale, vasco por el concepto de "todo dios" como dice el estatuto, de todo el que vive aquí, es vasco, pero yo el concepto de vasco pienso que necesita más contenido, pienso que tiene que ser aquel que tiene un grado de identificación con esto. Hombre ¿dónde pones la raya?, pues es muy difícil, pero un grado de identificación, es que diría Jauregui: "es que no todos los vascos son nacionalistas", es decir, yo diría, pues no son nacionalistas como ideología nacional, como un hecho diferenciado, pero yo pienso que tiene que asumir el hecho diferenciado, aunque luego se defina por eso, que existe un hecho diferenciado, aunque como opción política pueda ir por otro lado. Yo cuando le veo a un socialista catalán, que te habla catalán y que,, es decir, ¿que queda de vasco? ¿sólo el lugar de nacimiento?. (E-11)

P- ¿Qué es "ser vasco"?

R2- Para mí, pues, ante todo, vivir en esta tierra, y, en mi caso, aprender a hablar su lengua y, bueno, defenderla y luchar por ella (E-18)

La ocultación de dicha unión y, a veces, el sobreénfasis de alguna de las posibilidades se debe a que, en el fondo, late la duda sobre su posible aprobación social. Las bases de esta duda se encuentran en la influencia del discurso político, que trata de que la población asimile y comparta con fuerza el criterio de ciudadanía. Pero, por otra parte, también se percibe la necesidad de ampliar los límites étnicos, con el fin de establecer, paulatinamente, una correspondencia entre la calidad de miembro y delimitación territorial.

En este sentido, el restablecimiento de una conciencia de unidad étnica, agrietada por la diferenciación política, y por el acoplamiento al marco institucional actual, pasa por un reconocimiento ambiguo de la calidad de miembro para aquellos que posean rasgos primordiales, puesto que de ellos se puede esperar una adhesión efectiva a las premisas nacionalistas radicales. Así mismo, es necesaria la apertura a través de la "conciencia" y la "lucha" de aquellos que no posean dichos rasgos.

En una colectividad en la que el discurso nacionalista es hegemónico social y políticamente, la definición étnica construida desde el nacionalismo se percibe como dominante socialmente (aunque asociada, en una lógica ambigua y contradictoria, con el criterio de "ciudadanía"). Esto posibilita, bien la ocultación de las otras visiones, o bien la ampliación del colectivo, por el hecho de tomarse como referencia, y hacer deseable ante los "otros" que no participan del código, su inclusión dentro de la "comunidad", así como la asunción, y el ejercicio de las reivindicaciones planteadas desde la misma.¹

¹ El funcionamiento de la "espiral del silencio" se convierte en un engranaje básico para entender dicho proceso.

La "espiral del silencio" consiste básicamente en el siguiente proceso social. El individuo teme el aislamiento y la marginación, por lo que observa las expresiones de los que le rodean, si las comparte, éste

Pero esta hegemonía del nacionalismo se convierte en problemática si se atiende a la diferenciación que reside en su interior. Por ello, es "muy significativa" en el discurso la separación que se produce, entre los líderes y las bases de los otros partidos que se definen como nacionalistas. Ello contribuye a hacer creíble la existencia de un sustento social mayor para su discurso, así como la imposibilidad de aislar al colectivo; pero, sobre todo, refuerza la plausibilidad de la categoría "pueblo" al incluir a más sectores de población que los propios adherentes del movimiento nacionalista radical.

La representante de Herri Batasuna criticó a Gabriel Urralburu y Jose Antonio Ardanza, "que se proclaman mandatarios de la mayoría y, sin embargo, hacen caso omiso de lo que este pueblo reclama".

"Cuando un pueblo tiene la razón, cuando ha dejado clara su voluntad y se le niega la posibilidad de ejercerla, ese pueblo tiene todo el derecho a luchar y a seguir adelante por esos objetivos", dijo Aizpurua (AO-98)

No se por qué deducción sale que al desaparecer ETA, que es mucho suponer, HB perderá votos.

Yo creo que con el tiempo HB contará con más apoyo popular porque las bases del PNV, EA y EE se darán cuenta que sus responsables de nacionalistas no tienen nada.

Quien dice que HB es lo mismo que ETA, por la misma deducción PSOE y AP son Pinochet, Franco, Mussolini y Hitler.

las expresa, si no se calla, ello genera un clima de opinión que magnifica las ideas dominantes y minimiza como carentes de significación las que se perciben como minoritarias; el resultado es que quien calla, otorga con el consiguiente reforzamiento de la dominación, todo ello aunque la mayoría pueda ser minoría y viceversa, por lo tanto se restringen las posibilidades de reproducción social de las ideas que aparecen como minoritarias, y éstas son estigmatizadas socialmente.

Chr. E. Noelle-Neumann: "La espiral del silencio en el País Vasco" Revista Cuentas y Razón nº 33 de Enero de 1988, págs. 48-49. En su primera referencia: "Die Schweigespirale. Öffentliche Meinung - unsere soziale Haut". Munich: R. Piper, 1980, tomada de J.J. Linz en "Conflicto en Euskadi" Ed. Espasa-Calpe, Madrid 1986, págs. 17 y 624-625. Este autor y, posteriormente F.J. Llera [en distintas publicaciones, por ejemplo en: "Continuidad y cambio en la política vasca. Notas sobre identidades sociales y cultura política" Reis nº 47 de Julio-Septiembre de 1989, pag. 129] ya han constatado la existencia de este proceso en la sociedad vasca a distintos niveles.

Dentro del contexto del País Vasco, en multitud de ocasiones, el discurso lanzado desde las instituciones sobre la definición de "vasco" no se corresponde con las experiencias en la vida cotidiana de algunos sectores de población. Especialmente en situaciones conflictivas cuyo origen, aún pudiendo ser absolutamente diverso, sin embargo, pueden y, de hecho, suelen alcanzar proyecciones políticas que se transforman en actitudes de discriminación étnica.

La interiorización, por parte de dichos sectores, de su "no pertenencia" a la colectividad que porta una definición percibida como dominante, y la necesidad de aceptación social, implica que tal definición -aun siendo lentamente debilitada por las instituciones- se convierta para ellos en una referencia obligada que es preciso asumir o sino marginarse. Para ello, es necesario minusvalorar u ocultar aquellas características propias que pueden ser fuente de estigmatización y evitar la expresión de "claves" que puedan adquirir una dimensión simbólica susceptibles de ser situadas en el "universo alternativo", así como eludir los discursos "contrarios" -sobre los más diversos aspectos o campos de la vida social- que puedan alcanzar significatividad política o étnica. Todo ello evidentemente siempre depende de las características sociales del contexto donde se desarrolla el mundo de vida del individuo.

En los casos en los que no se produce una dinámica de segmentación social, aislamiento, retirada o conflicto, los actores sociales pueden asumir la visión hegemónica desde el "análisis", "comprensión", "hábito" y posterior "asunción" y "defensa". Se ponen en marcha los mecanismos identitarios para satisfacer la necesidad de equilibrio entre la persona y el mundo social que la rodea. Las posibles experiencias y/o la asunción del discurso de la "incomprensión" y de los "ataques", del exterior que plantean un "mantenimiento de crisis", realizan el resto del trabajo en este proceso de alquimia social del individuo con la consiguiente alternación entre los dos sistemas de significado.

Todo español, en general, huele a imperialista y fascista. (AO-109)

Las bases de diferenciación étnica, así definidas, se articulan en torno a la siguiente lógica (ver gráfico nº 50):

- Los que no poseen las características primordiales, y se oponen a través del voto, o mantienen otras actitudes (interés material, político, o por una autodefinición compartida vasco-española, o española), no son vascos más que por imperativos del marco institucional actual. Los lazos civiles se rompen en beneficio de una vinculación étnica restrictiva: "son antagónicos, contrarios dentro de casa, no son vascos".

R- Bueno, los emigrantes ante todo en Euskadi son podría decir de ellos que son la base social actual del partido socialista, entonces, ahora cumplen una función de choque o están siendo usados en gran parte como función de choque hacia, hacia el desarrollo total del nacionalismo, porque, bueno, el nacionalismo, que duda cabe que es el setenta, o el setenta y tantos por ciento, me parece, de aquí, ¿no? de Euskadi. Y bueno, si el partido socialista de alguna forma no hubiera cumplido, a través de los emigrantes, ese papel de retención del nacionalismo, pues ahora sería la leche. El emigrante, vamos, del Estado Español hacia Euskadi es bastante reaccionario ante la problemática de aquí, ante el idioma, ante los símbolos, es bastante reaccionaria, vamos, a mí me parece (E-3)

P- Pero aquí habrá cantidad de gente que, vamos, todo lo referente a eso, en general, le da igual, ¿tú crees que esa gente sigue siendo vasca o qué es esa gente...?

R- No. Yo pienso que la gente esa es antagónica, cantidad de ella. Yo, desde luego, no tendría ninguna pega, pues en apoyar gente andaluza, gente gallega, que se viene a Euskadi y quiere mantener su folklore, me parece que es una cosa que tiene todo dios derecho a ello, pero claro, es que ese apoyo se traduce totalmente en una respuesta negativa de cara a la situación que estamos viviendo. Entonces en la medida en que esa gente apoyase esto, yo estaba dispuesto a apoyarles. No hay que olvidar que, si tienes una postura socialista, hay que mantener la solidaridad internacional... (E-14)

P- No te entiendo

R1- Pura mí, eres vasco si te consideras vasco, y no te consideras otra cosa, ni francés, ni chino, ni ruso, ni nada

P- ¿Si te consideras vasco, y votas al PSOE...?

R1- Si le votas al PSOE, no puedes ser vasco... (E-18)

Por curioso que parezca, son vascos «de nación» muchos de los dirigentes políticos —situados en las filas del PSOE con actitudes reaccionarias que están dejando chiquitas a las que tradicionalmente ha mantenida aquí la derecha española— que hoy mantienen ese espíritu de la «eterna metafísica de España» o de «España como una unidad de destino en lo universal». Especímenes de esta índole son gentes tan poco admirables —permítidme que me exprese muy dulcemente— como José María Benegas o García Damborenea o ese gobernador San Cristóbal, convertido por fin en lo que, por lo visto, era su vocación: jefe máximo de la Policía a nivel de todo el Estado. ¿Echamos este tipo de vascos a la basura? Ustedes me dirán. (AO-31)

- Aquellos que no poseen las características primordiales, aunque no luchan, si no se oponen y reconocen la hegemonía social de la mayoría nacionalista y aún el liderazgo simbólico del discurso radical: "son pasivos, simplemente, ciudadanos vascos".

Gráfico nº 50 Articulación de las bases de diferenciación étnica

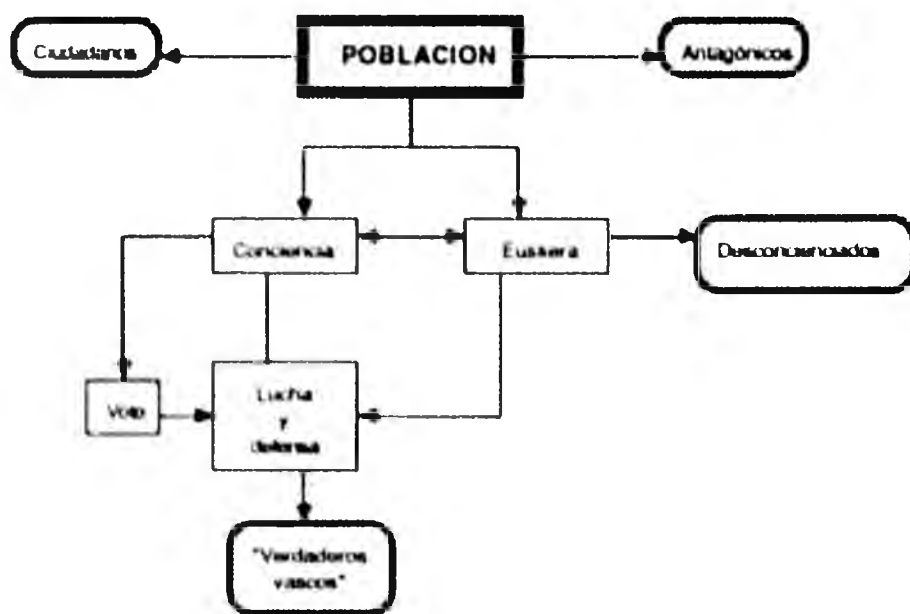

Fuente: elaboración propia

Yo concretamente he notado con otra gente que habría gente que tenía una sensibilidad especial, no sé como decirte, o sea, hay una gente que pasa del tema, no se replantea el que es ser vasco, sino que le da igual, y yo creo que si tiene claro que entiende al que se llama vasco, e intenta apoyar el concepto de lo que significa Euskadi, pero él no lo asume. (E-4)

- Aquellos que no poseen las características primordiales, pueden sentirse vascos. Si se sienten vascos, tratarán de adquirir el idioma, porque, necesariamente, tomarán conciencia de donde viven, de la situación ... Así se darán cuenta que hay que luchar y defender a Euskadi: "son integrados activos".

Los emigrantes ¡eh! Aquí hay dos tipos de emigrantes, los que se han integrado, incluso los que han aprendido euskera, y los que luchan por esto, y los que vienen aquí rechazando totalmente, y que no se integran y que luchan en contra de esto ¿qué más te voy a decir?.. (E-9)

- Aquellos que poseen algunas características primordiales (especialmente el idioma, costumbres) seguro que se sienten vascos como "por instinto", "les importa" Euskadi, aunque luchen menos. Si votan a otros partidos nacionalistas es por costumbre (su inclusión en la 'comunidad' se establece a través de la diferenciación entre líderes y bases), luego son vascos, aunque puedan estar desconciados; el corazón lo tienen con "los que defienden y luchan por Euskadi": "son vascos desconciados".

P. ¿Y un señor del PNV que "pasa" de todo?

R. Si pasa de todo no tiene ninguna identificación por mucho euskera que sepa, sabe euskera por accidente, porque es de una familia vasca, pero no tiene grado de identificación, si pasa de todo, pasa de ser vasco y de todo. Pero, es difícil pasar de todo. ¿Tú crees que se puede pasar de todo?.. (E-11)

P. ¿Y si le votas al PNV y te da igual todo?

R1. Bueno, serían vascos desconciados o desmotivados, que los hay en todos los sitios, ¿qué le vamos a hacer? (E-18)

- Aquellos que poseen las características primordiales, que se sienten vascos y además adquieren las actitudes de defensa y lucha que se supone lleva consigo dicho sentimiento, y, además, apoyan con sus, actitudes, voto, etc, al discurso nacionalista radical "son vascos consecuentes, los 'verdaderos vascos'".

P. Pero si ellos os dicen: "pero bueno, es que vosotros sois españoles!"

R1. Le dirías que los vascos no nos consideramos españoles. Y la gente que hay en Euskadi que dice que son españoles, es porque en el noventa y cinco por ciento son de fuera, entonces dicen que esto es España. Pero, los que realmente somos vascos, -porque ahí sí que cabría la distinción esa-. Pues no nos consideramos españoles, y punto, no sé. Ahora, si tú vas allí a trabajar, y no sé, te quedas y sigues defendiendo que aquello es España, pues no sé, no es real. (E-18)

P. ¿Qué es para tí ser vasco?

R- ...Entonces, yo creo que ser vasco no supone: ni tener ocho apellidos vascos, ni tener la sangre pura, y no sé qué, ni tener el cráneo no sé cómo. Eso puede suponer que perteneces, o no, a la raza vasca, pero yo tengo una concepción del vasquismo, de alguna manera, bastante más amplia ¿no?.

Para mí, en este momento, y en la situación actual, pues, ser vasco supone, supone ser alguien que lucha por las libertades del Pueblo Vasco, así de claro, y que no admite en absoluto, ¡eh!, el marco actual, que lo que supone es, pues una situación de esclavismo frente al Estado Español, o frente a España, por así decirlo. (E-17)

Pero el verdadero nacionalista es el que defiende Euskadi, las cosas de Euskadi. Además hay muchos vascos que no son nacionalistas, ¡poe! Hay muchos que reniegan de la patria, que han vendido la patria, y que son nazis, más nazis que

En resumen podemos decir que, aunque las posibilidades de articulación son múltiples, sin embargo, los soportes del discurso son básicamente: la posesión de características diferenciales (referencia esencial de los apegos primordiales) y la actitud de lucha y defensa.

En lo que se refiere a la tercera posibilidad, el "sentirse vasco" -ampliamente repetida en todas las entrevistas y mayoritaria, junto con la actitud de "la defensa de Euskadi", en las encuestas realizadas (ver el cuadro nº 19)-, trata de generar una apertura de los límites étnicos para aquellos que no poseen las características diferenciadoras, ofreciendo e éstos el camino de la lucha, o del silencio, y la asunción de la legitimidad de las reivindicaciones y acciones del nacionalismo radical.

Cuadro nº 19 : Condiciones necesarias para considerarse vasco para los votantes de HB y para el conjunto de la CAV. *

años	1987		1987		1989		1989	
	condiciones		condiciones		condiciones		condiciones	
	SI	NO	SI	NO	SI	NO	SI	NO
vivi	42	56	39	59	59	33	54	31
saber euskera	38	60	37	60	55	39	40	51
descender de una familia vasca	22	76	30	67	41	51	36	49
voluntad de "ser vasco"	97	2	89	8	89	6	79	8
defensa de la nación vasca	87	9	72	22	86	7	57	23

* Los datos son porcentajes calculados horizontalmente dentro de cada colectivo y para cada condición, habiendo eliminado el N/S y N/C.

Fuentes: para 1987 Datan y Gobierno Vasco. (N=1.800)
para 1989 CIS estudio nº 1.795. (N= 2414)

Así, aunque esta posibilidad es admitida, aprobada y compartida por el discurso radical, sin embargo lleva implícita la convicción de que son las características de "adscripción", y la "actitud de lucha" y de rechazo de lo español, las que, en última instancia, determinan la base de la definición del "ser vasco".

R1- No, para mí, es considerarse vasco. No es, tanto, el tema de la lengua -que ya sé es importante-, y en el tema de vivir aquí, pues, puedes vivir aquí, puedes saber euskera y te puedes no considerar vasco, o sea, que, si tú consideras que eres vasco, pero que también eres español, pues yo creo que, entonces, ya no eres vasco. (E-18)

R- ¿Es francés uno que no se siente francés?. Claro que ese es el gran tema. Yo pienso que ahí habría que decir que cuando uno dice que es vasco, aquel que se siente vasco. Claro, después el que se siente vasco, está atado a la pregunta, bueno se siente vasco sí, pero, ¿por qué?. Entonces ¿qué es lo que define ese sentimiento?, ¿el que vive aquí?, ¿el que tal, el que cual, vamos no tiene (E-7)

Yo cuando decía que no marco ningún signo distintivo es porque me merecen un respeto todas las etnias, y cada uno sobre todo como se quiera considerar. Porque claro, aquí lo importante no es cómo quieres que te consideres sino cómo te quieres considerar tú, y cada uno tiene que tener derechos a considerarse como quiera, absolutamente como quiera.

Es lo mismo que si yo me quiero considerar negro y resulta que no soy negro, pues lo tendría bastante difícil ¿eh?, pero igual me quiero considerar y nadie tiene que ejercer ningún tipo de presión o de violencia sobre mí para considerarme negro.

Lo mismo que hay blancos en Sudáfrica, que no es que se consideren negros pero están en la misma lucha que los negros. (E-8)

La lógica desde la que se intercepta cualquier posible vía de apertura, que pueda eludir las barreras primordiales (el euskera) y actitudinales (defensa y lucha), viene expresada de la siguiente manera:

En el caso de no poseer las características primordiales, hay que ser consecuente y luchar para que, a partir de la consecución de los objetivos nacionalistas (independencia y otros), toda la población pueda compartir dichas características y "facilitar" la posesión de las mismas. De cualquier manera, si se es consecuente, se supone que, siempre se tratará de adquirirlas.

En el caso de poseerlas, se deberá intencionar la visión de la situación propuesta (de persecución, represión), a partir de la cual se percibirá la necesidad de luchar para que todo el mundo las posea y comparta a través de los citados objetivos (independencia).

En concreto, es necesario señalar que en el supuesto de no poseer las características primordiales o, en su caso, de no luchar y de no tratar de poseerlas, "el sentirse" o "el querer ser", como vías de integración en el colectivo étnico, se convierten en falsos caminos que "parecen" llegar al centro que define al verdadero vasco, pero que, realmente, no llegan a él.

Es una vía muerta, una definición socialmente positiva que, "a priori" y aparentemente, debilita las características de "adscripción", pero en realidad solamente

trata de conseguir adeptos que compartan su visión de la situación y actúen de la forma señalada desde su discurso.

R- Ser vasco es ... o ser el verdadero vasco ... es el que ... es el que quiere, que está a gusto aquí, que se siente de aquí, y más vasco me parece el que sabe euskera, desde luego, porque saber euskera entraña, ¿eh!, hacer parte del pueblo ¿no?. El euskera, ... porque bueno, un idioma, no es sólo un sistema lingüístico, el 50% del idioma es la cultura del pueblo, la mentalidad del pueblo.

(E-9)

Yo por ejemplo, para mí hay una cosa que está clara, cuando todas estas últimas manifestaciones de HB en Bilbao, lo que es clarísimo es la cantidad de gente que hoy día habla el euskera, eso es, para mí, una de las cosas que más me preocupa, y es una de las cosas que más me pega al ojo, pues notas que en otro tipo de manifestaciones de otro tipo de gente que eso no se da.

Si hay manifestaciones unitarias, ¿que se yo?, "el Uno de Mayo", y te juntas con otra gente de otros rollos, y tal, la lengua que se habla es el castellano, y tú te metes en una manifestación de HB, y, en general, la lengua que se habla es euskera, y yo como suelo andar reparado cosas y tal pues lo noto. Yo, concretamente, que no hablo euskera, jodido, je, je. Yo creo que la gente lo nota. (E-4)

P- ¿Qué es para ti ser vasco?

R- Bueno que empezar desde el principio, guardar todas las costumbres en donde sea, pues demostrar lo vivo y vivir dentro de las normas de aquí, primero con el euskera, y después las demás normas.

P- ¿Quién es el verdadero nacionalista? ¿Cómo podrías definir al verdadero nacionalista?

R- ¿Cómo podrías definir al verdadero nacionalista? Hombre, el verdadero nacionalista, ¿es muy sencillo eso?, el verdadero nacionalista, siendo vasco pues tiene que partir de la lengua y luego ... (E-19)

P- ¿Y si una persona que incluso sabe euskera y tal y que ha vivido en una zona donde ha aprendido todo lo nacionalista, y, sin embargo, pasa de toda la historia? ¿Le dirías cosas diferentes?

R- Yo creo que, esa gente, aunque pase de toda la historia, yo creo que sí tendría claro que Euzkadi es una nación, o sea, alguien que va independientemente de la raza, ¿eh?

Alguien que habla euskera, solamente ese tema va, me parece que es bastante convincente como para que el resto que forma parte de una nación, sino, no lo hablaría.

P- Yo sé decir que no.

R- Bueno, va, pero es que esos son casos.

P- ¿Ese es normal?

R- ¡Claro!, es que ... ¡Claro! También hay políticos nacionalistas que han aprendido euskera, hablan euskera, ¿sí, hombre! Todos sabemos que hay gente que habla euskera y, hombre, alguien les traduce las cosas en castellano, desde luego. Y entonces, bueno, y esa gente habla euskera.

No por el hecho de hablar la lengua, pero, quiero decir, alguien a que lo ha aprendido por méritos propios, o sea, por interés propio, no va con esos fines, o alguien que lo ha hablado siempre, yo creo que es, vamos, la lengua es un elemento bastante diferenciador de culturas y naciones ¿no?, (E-17)

Como hemos visto, estas características, y especialmente el euskera, planean tan insistentemente y de una manera tan significativa, que no se puede lograr su transformación en algo subjetivamente irrelevante. Ello es así, aunque se adopte la vía de la "lucha", aunque se intente racionalizar el que en determinadas ocasiones se puede prescindir de su conocimiento, y aunque se insinúe que, en última instancia, el "sentimiento" garantiza la pertenencia a la colectividad étnica.

La discusión siguiente -aunque larga- es muy aleccionadora:

Tipo-10: Eso puede ser porque ha venido mucha gente de fuera, está claro, éso es lo que se dice ¿no?. En Cataluña hay muchos catalanes y aquí, en Euskadi, pocos "vascos". Creo que un factor importante es ése, la gente. Y además, la gente de fuera que ha venido, no sé, parece que últimamente está pensando marcharse, porque aquí ya se ha terminado el rollo, no hay nada que les ate y entonces, pues...

Tipo-6: Yo no conozco cuál es la situación en Cataluña desde el punto de vista de la población. Lo que aquí ocurre es que ha venido mucha gente de fuera, ¿no?. Si tú vas a un sitio y quieres superar el euskera no puedes porque la gente es de fuera y quizá la gente de fuera no ve la necesidad de aprender euskera, hay gente de fuera que ve el problema de aquí, y que sale a su favor, pero, no sé, la gente de fuera, bueno, utiliza mucho la situación....

Tipo-1: Sí, puede ser, yo no digo que no, pero éso tiene como consecuencia lo que he dicho, el que no haya raíces

Tipo-6: Pues para mí sí hay raíces, para mí... ha habido mucha industrialización en Euskal Herria y la gente de fuera ha venido aquí en busca de trabajo ¿no?. Entonces no sé, la gente igual...

Tipo-1: Sí, sí, estoy de acuerdo, pero ésta es la razón, y la consecuencia, ¿cuál es? Pues que se ha perdido la raíz

Tipo-6: En mi opinión es verdad no sé si hay raíces o no

Tipo-1: Pues las raíces...

Tipo-6: Hay muy pocas, la verdad. Si ha venido la gente aquí ha sido por el interés económico...

Tipo-8: Yo creo que algunos piensan que ser vasco, o bueno, la gente de fuera cuando viene es gente de fuera, vivir aquí muchos años, saber euskera, y éso... Para mí, un vasco, vasco de verdad es el de aquí o el que ha venido de pequeño aquí, conocer la lengua y bueno, tener asimilado el sentimiento de este pueblo, o comprender los problemas de aquí y éso, luchar a favor de los problemas que hay, en mi opinión

Tipo-4: El ser vasco, lo que ocurre es que a pesar de ser un pueblo, como siempre han estado poniendo obstáculos, es un poco difícil concretarlo ¿no?. Pero bueno sería yo no soy vasco o no tengo los ocho apellidos vascos y mis padres han vivido siempre aquí, porque quizá puedo sentirme, no sé, pues como en cualquier otro sitio. Yo creo que habría que tomar un poco en cuenta pues éso, la cultura, la lengua y ver en todos esos rollos que hay una diferencia a nivel de pueblo en general, que existe esa diferencia y que tú sientas que estás situado en ese pueblo ¿no? y con ese rollo y que no estás en otro pueblo y entonces si tú asumes éso y sigues con éso, serás vasco ¿no?

Tipo-2: Yo creo que es éso. Hay que tener en cuenta que ser vasco no es éso, solo saber la lengua, ésto es, hay que tener conciencia, sino, si lo aprendes como el inglés o como el alemán, entonces no...

Tipo-1: Pero, ¿qué es esa conciencia?

Tipo-2: Pues tener conciencia vasca, si tú aprendes sólo por eso, por el título, o como otras 2 ó 3 lenguas para después buscar un empleo, la conciencia es que después debes de impulsar éso, que tienes que hablar por ahí, éso es para mí la conciencia. Que no aprendas por saber otra lengua más

Tipo-9: Yo no estoy de acuerdo. A mí me han dicho, tú no eres vasco porque no tienes sangre de aquí, mucha gente, mucha gente me ha dicho eso. Yo pienso, en casa, lo que me han dicho y ¿de qué van? No sé, no sé qué preguntar, no sé qué decirlos. Bueno, quizá después tenga razón ¿no? pero yo creo que no

Tipo-9: Es que yo, aunque no tenga apellidos vascos, yo soy vasco, los problemas de aquí los llevo muy dentro, porque los tengo dentro

Tipo-5: Es que, tener los 8 apellidos vascos, saber euskera, y los sentimientos, en mi opinión sería una parrufada, entonces pues ¡de puta madre!, toda la gente estuviera contenta pero bueno, las cosas hay que aceptárlas así. Pero a mí me importarían un pimiento los apellidos que tengas, yo sé que tú tienes unos sentimientos y vale.

Tipo-8: Estar a favor y llevarlos adelante, eso es, claro. Estar a favor en la medida en que puedas.

Tipo-10: Yo creo que eso es ser algo más que vasco. Porque vasco es el que sabe euskera y el que sabe inglés, no sé, es verdad. Después está el sentimiento y la que vosotros queráis, pero es vasco el que sabe euskera y yo soy vasca, sé euskera y puedo pensar cualquier cosa.

Tipo-4: ¿Y si sabes muchas lenguas? Es que dices eso...

Tipo-10: Entiendo, si que entiendo. Estamos de acuerdo ¿no? Pues yo creo, aquí mucha gente dice, pues yo no quiero utilizar la palabra vasco, sino otra, por ejemplo, eso que vosotros habéis dicho es "birroka" (=luchador) o ¿no? Esto es, y vasco (=euskalduna) es que sabe euskera.

Tipo-5: Pues para mí no es vasco un tipo que dice "a mí, pues no me va el País Vasco, pero soy vasco", ese no es un vasco.

Tipo-10: ¡No!, no sé, aquí hay muchos pensamientos, ¿no? Y uno de ellos es: pues no sé ¿de dónde? El otro no sé ¿de dónde? Y todos se sienten "baskos", y los que saben euskera, y estamos después de acuerdo con la conciencia y para mí vasco el que sabe euskera y después, eso sí, yo veo, la cultura...

Tipo-3: En mi opinión, hemos comentado sí, que el ser vasco es sentirse vasco, sentirse de aquí, y además actuar contra los problemas que tenemos en contra. En mi opinión no es eso, en mi opinión entre los vascos (=euskaldunak) habría quienes querían ser españoles y hablar de todo, entonces, para mí, ser vasco es sentirse de este pueblo, y por lo menos, no sé, los de AP también pueden decir que son vascos, pero siempre dirán pues "Una granule y libre" ¿no? Pero aún así, la palabra "euskalduna" (vasco) viene de euskara-duna, el que tiene el euskera, pero en mi opinión ahora en este momento, eso no es así, sino habría muy pocos vascos en Euskal Herria ¿no? Y si hay más vascos, en mi opinión es el que se siente de este pueblo, después en un actitud política o bueno no sé.

Tipo-10: Entonces, todos.

Tipo-3: Todos no, en mi opinión aquí. No, mucha gente que ha venido de fuera no se sienten vascos, se sienten extremos, andaluzes y están aquí. Pero, hay otra gente que es de aquí, que aún no saben euskera, pero se sienten vascos, ¿por qué? pues porque viven aquí.

Tipo-10: Pues eso es "birroka".

Tipo-6: Pero es vasco. La palabra "euskaldun".

Tipo-10: Entiendo lo que dices, pero he querido decir otra cosa, lo que se quita al decir sólo eso, "euskalduna" (vasco).

Tipo-2: El vasco, ligeramente es el que tiene el euskera.

Tipo-10: Sí, sí, eso es. Y hay que decir que vascos así que utilizan el euskera hay pocos... hay que decirlo.

Tipo-4: Tú pones límites de dónde viene la palabra y para eso...

Tipo-1: Sí, sí, pero quiero decir...

Tipo-4: Que los límites a ese nivel.

Tipo-10: Sólo quiero decir eso.

Tipo-4: La palabra viene de ahí, y viene de ahí porque cuando antes de existir estas comunidades sería lo más normal en Euskal Herria como pueblo, su lengua, todo el mundo utilizaría normalmente su lengua, el euskera, no sé cuándo, ¿por qué? pues así y de ahí vendría la palabra, estamos ahora, y han ocurrido

muchas cosas y, quiero decir, que nosotros no somos un pueblo así, como otros que hay por ahí, sino que, bueno, nos han metido en un Estado, y somos de éstos, somos españoles. Y entonces ha habido unas irabias, irabias principalmente contra la cultura y entonces si la gente ha perdido el euskera, no puedes, creo que en estos momentos no puedes decir que vasco es el que habla euskera o el que sabe euskera

Tipo-10: Bueno, normalmente el vasco siempre está metido en todo, el que es vasco ahora es porque quiere meterse en el movimiento, éso está claro.

Tipo-4: Yo he dicho limitar necesariamente, sino, pues, el vasco será... "borroka" pero al menos ve que el pueblo está ahí, con sus peculiaridades, que él está metido en éso, lo ve conscientemente; para mí ése será el vasco.

Tipo-10: Yo no he dicho nada

Tipo-4: Y que mucha gente vive aquí pero para ella, pues, bueno, dice, bueno, ésto es el "Pais Vasco" una parte de España o no sé qué. No será vasco porque no ve, no ve que está Euskadi, y que él vive en este pueblo, Euskadi, y, claro, entonces tampoco se siente vasco, ve que ésto está aquí y que él es de aquí

Tipo-1: Pero no habla euskera

MODERADOR: No estás de acuerdo, ¿o qué?

Tipo-10: Sí, estoy de acuerdo

Tipo-1: Yo no lo he entendido muy bien

Tipo-2: Si lo explicas, por favor

Tipo-4: Yo decía, por que he dicho que es vasco el que sabe euskera, que la palabra viene de ahí pero que no se puede limitar a éso el vasco, porque ahora la palabra ha tomado [ha perdido] su concepto, y si ahora mismo como está ésto, diría que el vasco es el que ve que este pueblo existe, que existe con sus peculiaridades y que siente que pertenece a ese pueblo, entonces ése será vasco. Pero hay mucha gente en Euskadi que no ve donde vive, que ésto es Euskadi y no España, ni Francia, ni otro país, sino Euskadi y que no ve éso, y que no se siente de este pueblo, entonces esa gente, a pesar de vivir aquí no será vasca. Será pues...

MODERADOR: ¿Entonces cómo quedaría el tema del euskera y de los vascos? ¿Qué sería?, por lo que yo he entendido, por una parte vascos los que saben euskera unos, otros vascos los que no saben euskera

Tipo-4: Será el que se siente vasco se supone que tiene que ver el problema del euskera ¿no? Se siente vasco y ve éste pueblo con estos problemas. Por ejemplo, uno de los mayores problemas puede ser pues que no se utiliza el euskera, que la gente de este pueblo no usa su lengua, entonces puedes decir que, unos, cada uno por sus problemas, porque no puede, porque no tiene tiempo, que no ha aprendido, que lo ha perdido por que se lo quitaron [cortaron], que tiene perdida la lengua y que no puede aprender, pues puede que sean vascos pero que cada uno por sus problemas no sabe pero al menos, es consciente de ese problema, etc.

MODERADOR: ¿Tenéis alguna otra opinión?

Tipo-8: La opresión que sufre el euskera. El euskera ahora está oprimido y por éso hay que relacionar el saber euskera con esa conciencia.

Tipo-5: En mi opinión, uno puede ser vasco sin saber euskera y si realmente es vasco, al final aprenderá euskera

Tipo-8: Yo veo que el euskera, el euskera no debe de estar siempre para ser vasco... si por un problema o por otras cosas un hombre o una persona no es capaz de aprender el euskera, puede ser vasco

Tipo-2: Yo no entiendo éso, tendrá sus problemas, pero si no sabe euskera, ¿cómo va a ser vasco [euskaldun]?, será de aquí, será borroka, lo que quieras, pero si no sabes euskera

Tipo-6: Bueno, seré de aquí... Si, seré de aquí, puede ser "borroka"...

Tipo-1: El sentirse de aquí no quiere decir ser "borroka".

Tipo-2: El que dice eso, que comprende los problemas de aquí, etc. pero no sabe euskera, no será vasco en mi opinión...

Tipo-6: Yo creo que seré vasco pero que no sabré euskera. Igual no sabré euskera pero quizá hubiera querido aprender, igual no puede o... Por ejemplo, yo conozco mucha gente que se siente vasca, de aquí, porque comprenden el problema de aquí y se oponen a él, y no es ser borroka, no.

Tipo-10: ¿No lo es?

Tipo-6: No. Oponerse a ese problema no es... no es borroka [lucha, luchador] ... pero no sé por qué.

Tipo-1: No es ser borroka.

Tipo-6: Bueno, ser borroka, un vasco puede ser borroka, comprender el problema del euskara y el problema de la cultura vasca, pero si no sabe euskara, pues, bueno, yo creo que al que se siente vasco le gustará saber el euskara.

Tipo-5: Yo creo si realmente lo comprendiera se esforzaría en aprender euskara. Yo creo que cualquiera puede aprender euskara.

Tipo-6: ¿Qué quiere decir la palabra vasca (euskaldun)? Si coges la palabra misma, entonces el vasco tiene que saber euskara, sí, y no sé, no preguntamos el sentirse de aquí. Para mí la palabra vasco (euskaldun) es, en primer lugar, saber euskara. Ser vasco sin saber euskara no lo entiendo.

Tipo-5: Yo no estoy de acuerdo con eso. Tú puedes sentirte de aquí, ¿entiéndelo?, de aquí, pero no eres vasco, no sé cómo decirlo.

Tipo-3: En mi opinión, si que lo eres, además en la situación en que estamos no puedes decir, si estuviéramos en una Euskal Herria (euskalduan), realmente vasca (euskaldun), en la que se hablara euskara, y viene un tipo, dice que es vasco y no sabe euskara, y no se preocupa en aprender, en mi opinión no es vasco, pero en la situación en que estamos es muy normal no saber euskara, ¿no?, el problema es la voluntad que se tenga para aprender euskara, pero en mi opinión no puede decirse que no es vasco.

Tipo-10: Yo no he oído nunca esa acepción de decir vasco (euskaldun) a una persona que no es vasca (euskaldun). Yo al menos siempre he oído: "yo soy vasco".

Tipo-3: Si tendríamos que usar "vasco".

Tipo-10: Pues yo entiendo como vasco a los que tienen el sentimiento.

Tipo-8: "Yo soy más vasco que tú" (en castellano en la ciudad).

Tipo-10: A mí también me lo han dicho.

Tipo-3: Lo que ocurre quizá es que no tenemos dos palabras, quizá deberíamos de tener dos palabras no? Por ejemplo, en otros países, un inglés, cuando decimos un inglés hablamos de un tipo que vive allí y que sabe inglés.

Tipo-4: Bueno, pues vamos a meter la palabra "vasco" (vascoidad).

Tipo-8: Yo no sé, estamos poniendo límites, lo que es ser vasco y lo que no es, si eres vasco porque no lo digo o. En mi opinión el vasco se ha de hacer, el vasco se ha de hacer "borroka", por decir, el vasco ha de luchar, no sólo para ser vasco, si eres vasco porque no lo digo o porque no se ven.

Tipo-2: Es que el rollo no es eso realmente, eso no es para mí ser vasco, los vascos no son sólo los que se sienten de aquí en mi opinión.

Tipo-3: A mi parecer, aquí hay mucha gente que es euskaldun y es de aquí, y es de aquí y bueno, ya entendeds que sólo se siente de aquí, que se siente que es vasco. Es de este pueblo, el que se siente de este pueblo es de este pueblo.

Tipo-2: Pero para mí lo primero es ser euskaldun, para mí hay que diferenciar, tiene que haber dos palabras: euskaldun y vasco...

Tipo-6: Igual una persona que ha venido de fuera... ha venido aquí, sí, de nacimiento es de fuera pero vasco de sentimientos y ése para mí, será vasco, no sabrá euskera pero es de aquí, de sentimientos de aquí

Tipo-10: Estamos diciendo la misma cosa todo el tiempo. Es de aquí, es de aquí, pero no es euskaldun, es de aquí.

Tipo-6: Sí, de aquí, vasco.

Tipo-10: Creo que hay que distinguir un poco. Sí, porque vosotros queréis meterlo todo y claro que sí, sentimiento, cultura y todo... ser de aquí... etc. Pero éso no es ser vasco para mí, éso es...

Tipo-4: Yo creo entonces, yo veo... pues quizás... Cuando miras una palabra en un diccionario, esa palabra, no sé como se llama, yo estudio Lengua Española en castellano, cuando he estudiado y esa palabra tiene a veces acepciones diferentes, pero son todas válidas al utilizar esa palabra, es éso quizás lo que sucede... entonces, tomas la palabra (vasco) euskaldun, y ¿quién es vasco?, pues la persona que sabe euskara o la que utiliza el euskara, y luego tiene otra y tomada desde otro punto se quiera... y éso ¿qué sería?, pues es vasco, a pesar de no saber euskera porque quizás ha venido (emigrado)... bueno no ha aprendido de nacimiento, y ahora de adulto no ha tenido tiempo, ¿no?... Pero ese tipo no ve ese problema, ve este pueblo, el se siente de aquí, el euskera debería ser su idioma pero el no ha aprendido y quizás se ha esforzado y la ¿explicación?... porque está en el trabajo, y porque no ha tenido tiempo y ese tipo es vasco. Yo lo veo así... Lo que tú dices es válido y...

Tipo-10: Estamos diciendo lo mismo todo el rato. Yo creo que sería interesante que otra gente...

Tipo-8: Si dices que un vasco tiene que saber euskera para ser vasco, a mí parece, aquí en el País Vasco hay mucho vasco de postal.

(Risas)

Tipo-10: Bueno, y el que lo utiliza. Yo creo el que utiliza el euskera, lo utiliza... de nuevo entramos en el mismo rollo cuando decís entendeds, porque claro, yo conozco muchos que han aprendido euskera, por utilitis, pero que luego no lo utilizan para nada. Pero si eres vasco lo utilizas, porque para mí un vasco que no lo habla pues no es vasco, bueno es euskaldun porque lo sabe, pero no se lo utiliza, si lo utiliza, porque le gusta, porque si le gusta, comenzará a verlo todo... Porque yo, por ejemplo, yo he aprendido euskera, hace tres años yo no sabía el rollo, porque yo soy de fuera, y cuando comienzas pues te das cuenta de una cosa, de otra y te vas haciendo y entonces surge todo lo que vosotros decís, vasco.

(G-2)

El Euskera portador simbólico de la diferencia se convierte así en un elemento primordial que acompaña y se superpone sistemáticamente a esta lógica, y descubre, expresa, simboliza y proyecta al exterior la "voluntad" de ser vasco².

² Se puede decir que es realmente difícil nominar a alguien como "no vasco" (y, sobre todo, conseguir que dicha nominación sea aceptada socialmente) si éste conoce el euskera. Por la otra parte, si una persona no lo conoce, haga lo que haga, en última instancia, siempre se le puede achacar que no es "completamente" vasco.

El euskera siempre es susceptible de convertirse en un "arma arrojadiza" o en "la gran defensa" que proporciona legitimidad y credibilidad al discurso y a las acciones de aquellas personas o colectivos que son portadores de tal característica primordial. Los que conocen el euskera (euskaldunes, con euskera) son

En el caso del nacionalismo vasco radical, la definición territorial de miembro y la preponderancia social de los lazos civiles, es una "exigencia legal" y la integración en "términos voluntarísticos" solamente se produce mediante la asimilación del código nacionalista, con las implicaciones que ello comporta.

Para la gente que no es vasca ... habría que buscar la forma de que tengan no se, llámalo su propio estatuto de autonomía, no se como habría que definirlo, yo respeto los derechos de ellos.

Bueno, si empleamos el concepto vasco en el sentido de gente que vive sobre un determinado espacio geográfico, entonces habría que considerarles vascos, pero eso ya supondría que en las tres o en las cuatro o siete provincias de aquí que más o menos existe una determinada estructura administrativa, con unas determinadas capacidades o un determinado poder político, en ese caso no habría que considerarles vascos.

E- *¿Quién debería votar en un referéndum de autodeterminación?*

R- *En teoría ... debería votar toda la población que vive en lo que es el País Vasco, las cuatro provincias del sur, y las siete del norte. Tendría que ser la población. Nunca se ha hecho, por ejemplo, cuando se hace una votación, gente que en teoría no le afecta directamente que vote, bueno, podían decir que vote el resto de la población del Estado, lo que pasa que es pasarle el problema que existe, a nivel de Euzkadi, al resto de la población del Estado, que esa puede ser una especie de falacia o de juego que puede hacer el gobierno. ¿no? ¿Tiene que votar aquí todo el Estado? (E-1)*

P- *En un referéndum de autodeterminación, ¿quién podría votar?*

R- *¿Pues hombre!, se supone que todo el mundo que viva aquí, ¿claro!*

P- *Se supone? o*

R- *Hombre, sí, sí, yo creo que sí, vamos, ahí es que ... ya te metes en un problema de marcos legales, es decir, si tú haces un referéndum aquí, no le puedes negar el voto a nadie.*

Es que el referéndum te atrapa, es decir, hombre yo, ... es que es que es como una elecciones.

Yo no considero, según mi esquema, ¿no? no considero que el voto de alguien que tenga una conciencia política clara, haya de ser tan válida como la de cualquier pueblo que está pidiendo.

P- *¿Ser?*

R- *Ya, ya, ya. Pero es que es así, siendo realista, es así. Yo soy consciente de que hay pueblos, en Euzkadi no posiblemente, porque la gente está más sensibilizada con el tema, pero vote a zonas rurales del resto del estado y cuando se hacen unas elecciones generales hay gente que le dan un queso y le dan la papeleta hecha, quiero decir, y es real, y es gente que no tiene una conciencia clara, que le dicen cuatro bobalotas y se lo cree.*

Entonces, yo no pienso que el voto de alguien que tenga una conciencia clara sea, o tuviera que ser, tan válida, en teoría, ¿no?, como el de ...

Si tú haces un referéndum, desde el momento que planteas un referéndum, y lo planteas aquí, no puedes evitar que ... vamos, no puedes poner límites al voto.

(E-1')

Como hemos dicho, el ser nacionalista y el "ser vasco" se confunden en el discurso de los actores sociales, porque la definición étnica hegemónica, social y simbólicamente,

poseedores de la referencia simbólica sobre la que se sustenta la diferencialidad en su base, y los discursos políticos que a partir de ella se generan.

Es muy aleccionadora, a este respecto, una consigna o un lema de una campaña de AEK (colectivo que ya hemos analizado, situado en la órbita del MLNV y que realiza la función de enseñanza, expansión y alfabetización de la lengua vasca) en 1990, que decía: "Ser vasco no es suficiente, esan euskakun" (Ser vasco no es suficiente, se euskakun [posee el euskera]).

es la que se construye desde el nacionalismo, y como éste es mayoritario a todos los niveles, el humus primordial, cuyo factor esencial es el euskera, subsume y refuerza la actitud genérica de defensa y lucha.

Es así como las claves de tránsito que permiten el paso a la "comunidad" son establecidas a través de la posesión o adquisición del idioma y/o la asunción de una visión ideológico-discursiva que permita definir la situación del País Vasco como de opresión. Como consecuencia de ello, la actitud "lógica" pasa por la defensa de Euskadi y la lucha por conseguir los objetivos del nacionalismo enfocados desde el ángulo valorativo radical.

"Sentirse vasco" es luchar por Euskadi (independencia) y defender sus señas de identidad (Euskera). No se puede "ser vasco", "sin sentirse vasco". El que se siente vasco tratará de aprender euskera (si no lo sabe) y sentirá la opresión, y contra la opresión se "lucha". La voluntad de ser vasco es la voluntad de ir construyendo la nación, (comunidad de defensa) y la voluntad de construir un Estado para construir la nación (comunidad de lucha).

12.2. PARTICIPACION Y REPRESENTACION..

En el seno de este discurso se pueden encontrar distintos puntos conflictivos ³. Estos surgen al tratar de establecer correspondencias: primero, entre los límites étnicos así definidos y el voto político; segundo, entre la concepción de pueblo que posee el colectivo y la definición territorial de ciudadano; y, tercero, entre la especial relación de representación "del pueblo", que establece el colectivo, y las pautas establecidas por las instituciones y el marco político pluralista.

La raíz de esta problemática se encuentra en :

1º El supuesto generalmente aceptado según el cual no todos los habitantes del País Vasco son vascos.

Entonces yo creo que a ser vasco también se llega por medio de la razón, es decir, yo a ser vasco he llegado pues por medio natural, de mi casa, de mi familia, entonces llegado pues por medio natural, de mi casa. (E-4)

³ Problemas de plausibilidad y coherencia que evidentemente no son percibidos como tales dentro del colectivo, aunque ciertamente pueden plantear dificultades a la hora de sostener su discurso hacia el exterior. Es necesario señalar, por otra parte, que esta lógica permanece extendida en el colectivo, aunque en el discurso de sus líderes, documentos oficiales, comunicados y otros, en la mayor parte de las ocasiones, quede sobrayada por una genérica igualdad, reconocimiento de los mismos derechos y deseo de integración de los considerados como "no vascos".

En cierta medida, la persistencia de la significatividad de tal discurso implica el reconocimiento indirecto de que la homogeneización étnica no se ha producido, o al menos no es algo "evidente" para una gran parte de la población. Evidentemente esto ocurre incluso en los distintos discursos políticos.

Es relevante, por su significatividad, la afirmación "Todos los vascos no son nacionalistas". Pero el problema no se acaba ahí, sino que comienza, no ya solamente por la influencia que poseen los políticos sobre sus bases y sobre la sociedad en general, sino porque si se sigue con una lógica de diferenciación étnica, siempre es necesario establecer criterios claros y formales mediante los cuales delimitar la inclusión, por ello habita que contestar también a otras preguntas: ¿todos los nacionalistas son vascos?, o ¿son igualmente vascos?, ¿todos los que no son nacionalistas son igualmente vascos?, ¿es igualmente vasco Eguiguren (PSOE) que sabe euskera, que un emigrante de la margen izquierda? y otras.

En el discurso no nacionalista, por otra parte, se emplean sistemáticamente, grandes dosis de victimismo, de percepciones y sentimientos de marginación, determinadas acusaciones de racismo, persistencia del discurso de las dos "comunidades" y otros elementos con los que -independientemente de su veracidad o de la extensión con que se produzcan- tratar de cohesionar a sus adherentes, atraer a otros, y contrarrestar la influencia y atracción del discurso nacionalista. Pero ello se hace planteando, más allá de la competencia electoral, conflictos que atañen a las características primordiales que se entranzan en el sustrato simbólico nacionalista, con lo que la posibilidad de construcción de un discurso común sobre el que sustentar la homogeneización étnica de la población es, francamente, difícil.

Es un ejemplo muy significativo, a diferencia de lo que sucede en otras colectividades, (Cataluña, por ejemplo) la mínima (por no decir nula) utilización del euskera y de símbolos diferenciales (ikurriflan por ejemplo) en los mítines, pancartas, y a otros niveles, por parte de los partidos y de grupos significativos que no se incluyen dentro del nacionalismo (aunque entre sus adherentes se encuentren grandes conocedores y expertos de la lengua vasca y con un pasado nacionalista).

P- Es que, ¿son vascos o no son vascos?

R- Yo presupongo que sí, bueno, ya se que es una contradicción decir que es vasco el que se considera, y luego hay otra gente que vive en el mismo territorio y no se considera vasco. (E-1)

R- Lo que pasa, es que bueno, Herri Batasuna tiene bastantes Gallegos por ejemplo, tiene bastantes, pero son gallegos nacionalistas y son gallegos nacionalistas gallegos, no vascos, porque ¡joder! son gallegos, gallegos, macho. (E-3)

R- Estaba pensando más que contestarte. Hay algo que yo siento que es vasco, y otra gente pues que le siento que no es vasco, y que conmigo ha coincidido en varias organizaciones políticas por ejemplo, y lo noto. (E-4)

De cualquier manera, siempre se parte de la definición de distintos grados de "vasquidad" configurados por la posesión del euskera, y por los distintos niveles de apego, concientización y lucha ⁴.

P- A ver otra pregunta, ¿qué es para ti ser vasco?

R- Bueno, no sé si la formulación de vasco euskaldun que hacemos AEK ¿no?. Bueno ... si ser vasco consciente de que perteneces a una comunidad distinta, ni mejor, ni peor, distinta, a otra comunidad. Y, bueno, procurar ser a distintos niveles pero consciente con esa idea ¿no?, o sea, bueno, soy vasco, no soy español, soy distinto, ni mejor, ni peor, debo ser amigo del español, del inglés y del francés, llevándome bien con ellos, pero ser distinto, el que toma conciencia de eso.....

P- ¿Es necesario ser euskaldun para ser vasco?

R- Hombre, nosotros hacemos campaña, o sea "ser vasco no es suficiente", no decimos que ser vasco es nefasto, pero, decimos vasco en ese sentido. Que el vasco, bueno, toma conciencia a través de distintas cosas ¿no?, distintas cosas, y, bueno, el factor idioma, si decimos que es fundamental para formar una comunidad, pues bueno, pensamos, que, y en ese sentido hacemos la campaña ¿no?, y hemos hecho la campaña, bueno, la exigencia de vasco, a ver, "vasco en que se concreta" y tal, queremos que se haga un esfuerzo de

P- Una de las cosas que decías, es que para ser vasco hay que ser consciente, ¿qué es ser consciente?

R- Yo no he dicho que para ser vasco hay que ser consecuente ¿eh?. No, no, o sea, vamos a ver, pienso que es el que pertenece a una comunidad concreta, ni mejor ni peor, sino distinta.

Luego hay distintos grados de ser vasco, para mí, algunos sólo llegarán a ese nivel ¿no?, porque distintos factores, porque bueno, lo oigo en la calle que hay un idioma distinto también y comulgo, y otros porque no sé que, y otros pues por otro, etc., no sé, por muy distintos factores.

Ahora, para mí, hay que llegar a distintos niveles y uno puede ser el de ser consecuente con todo eso ¿no?. Ser consecuente, para mí, implica pues el aprender un idioma, porque, claro, quieras o no, si no dominas un idioma, que es el de ese pueblo, hombre, no implícitamente, no conscientemente, pero objetivamente estás apoyando a un idioma opresor también, porque es el que no deja ejercer, — no deja impulsar en su debida medida el euskera. (E-15)

⁴ Muy probablemente este supuesto es aceptado más allá de los límites del colectivo y permanece, de una forma más o menos encubierta. Las restricciones étnicas afectan a un sustrato histórico, cuya transformación solamente puede producirse de una manera muy lenta a través del cambio de las pautas de la cultura política dominante y su simetría con la síntesis social que la sustenta. Ciertamente, las actuaciones de las instituciones y de las élites políticas contribuyen a generar un clima de opinión que debilita tales restricciones, pero la percepción de la situación, basada o no en elementos objetivos (situación del euskera y otros) y las construcciones sociales generadas en torno a tales "realidades" son algo profundamente enraizadas en la sociedad vasca.

2º La construcción de una "lógica de representación" basada en la "capacidad de lucha", según la cual "representa más" quien más expresa el sentir colectivo, esto es: "quien posee las características primordiales" y "quien más participa y lucha".

P: ¿Quién tendría que votar la autodeterminación?

R1: Pues los que son vascos, está claro.

P: Ya empezamos otra vez

R1: Lo que pasa que ahí está el problema de definir quiénes son vascos. Claro, yo como no estoy de acuerdo en que son vascos todos los que viven en Euzkadi, pues, yo, ahí, tendría mucho problema.

Ya se que es una infantilada de puta madre, pero bueno, yo no creo que tengan que votar, o sea, que todos los españoles que vivan en Euzkadi o que se consideren españoles no tendrían que votar, vamos lo tengo así de claro, en ese sentido soy racista. Ahora que claro como —

R2: Es que — los que quieren la autodeterminación son los vascos.

R1: Claro.

P: Lo que pasa que yo me refiero —

R2: Para eso, tendrías que vivir en Euzkadi, ¿no?

R1: Ya, pero —, es que yo considero que en Euzkadi viven un treinta por ciento de españoles de toda la población total por lo menos. Entonces, teniendo en cuenta esos datos, en una votación, pues es un porcentaje muy alto, y, ahora mismo, seguro que perderíamos el referéndum de autodeterminación.

P: Os acordáis de lo que dijo Arriñeta "que todos los vascos no son nacionalistas" —, ¿El que vive aquí, es cualquier vasco?

R1: Es cualquier vasco, pero claro, yo no considero eso. Tampoco estoy de acuerdo con los postulados de la izquierda Abertzale que dicen que "es vasco aquel que derrama su sudor en Euzkadi", ¡en absoluto vamos!, ¡en absoluto estoy de acuerdo! es vasco el que se considera vasco, y los demás pueden ser de Constaninópolis o del Sahara, no sé. (E. 18)

En lo que se refiere al primer punto, existe el convencimiento de que el "pueblo" definido a partir de los límites étnicos es más amplio que el colectivo definido a partir del indicador "voto de HB", pero más restringido que la colectividad formada por los votantes de las opciones nacionalistas.

Si tomamos a la colectividad que participa del código nacionalista, nos encontramos con que, aunque en última instancia la delimitación vasca se corresponde con el voto nacionalista en general, sin embargo las barreras (vascas internas) se encuentran en el seno de las bases nacionalistas, pero superando los límites del voto radical.

Esto es así porque existen votantes de otros partidos nacionalistas, que se encuentran en esa circunstancia por puro interés, pero que realmente no sienten o definen la situación según las premisas nacionalistas.

El indicador objetivo "voto" determina así el límite con los opuestos (con los que participan del discurso del Estado), pero no define realmente los límites del "nacionalismo consecuente". (Gráfico nº 51)

Esto, evidentemente, lleva consigo la interiorización de una base cualitativa de representación que adquiere connotaciones esencialistas e implica una minusvaloración de la regla numérica básica en cualquier estructura de representación democrática.

En referencia a la alternativa que propondría ETA en el momento mismo de la negociación, la alternativa KAS, Euzkadi asegura que "no es que a mí me parezca absolutamente válida, sino que se lo parece al resto de las fuerzas políticas: a las contrarias a nosotros y a los que están a favor nuestro, porque la alternativa KAS es el polo de referencia al sistema. Todas las fuerzas políticas, incluso aquellas que hablan de otro tipo de negociación, juegan siempre en función a estos puntos, reconociendo además que esos son los puntos fundamentales que aglutinan las reivindicaciones nacionales de nuestro pueblo"

"Tan importantes son estos puntos que todo el mundo es consciente de que la violencia como expresión máxima de una reivindicación o de un pueblo insatisfecho existirá mientras esas reivindicaciones no atendidas políticamente porque no hay cauces políticos para ello ..."

Euzkadi es tajante al asegurar que "uno tiene terror a que un día desapareciera la violencia en este pueblo para que fueran los Ardanazas y compañía los que fueran a marcar los cuadros de convivencia y los marcos jurídicos-políticos aquí. No hay más que ver las declaraciones que están haciendo estos días".

"En definitiva -añade- es tal la validez de la alternativa KAS que todo el mundo es consciente de que variado el marco jurídico de Euzkadi se hace irreversible un proceso hacia la independencia y el socialismo". (EMC-1)

Por ello, la cuestión del número, si bien es importante para el poder -en cuanto que este nos cuenta como adición de individualidades- es de alcance más relativo para nosotros. Así es más preferible que haya menos, pero unificados y homogeneizados, en los principios y estrategia básicos que una mezcla de componentes dispar, contradictoria y heterogénea en cuanto a sus principios y planteamientos. Eso, en vez de sumar, resta. Porque las diferentes posiciones enfrentadas y la comunicación interna de las debilidades y angustias de los más débiles acaban por contagiar al resto, inmovilizándole e impidiendo al movimiento plantear líneas correctas y decididas de actuación.

Creemos que, para la mayoría, la razón radica en la existencia de una conciencia nacional que transmite continuamente al sujeto individual valor, decisión y confianza. Pero también hay casos que contemplan la dimensión universal de la injusticia que se está cometiendo con el colectivo y proporcionan una fortaleza especial al movimiento: son aquellos que -sorprendiéndonos- afirman "esto es una cuestión de dignidad" (D-2)

En lo que se refiere al segundo punto, y siguiendo con esta lógica, solamente tiene capacidad de representar y decidir el que participa; todo el mundo puede participar, luego el que no lo hace, debe atenerse a las decisiones de los que participan. "Participar" es asumir la específica visión de la realidad, y "ser consecuente" con ella, esto es, luchar. Como ésta es la expresión fundamental del "sentir colectivo", lógicamente, ETA se sitúa en la cima, en cuanto a la posesión de estas "cualidades" y el cumplimiento de estos "principios" y, consiguientemente, se le asigna la capacidad de representar y decidir.⁵

⁵ Claro está, de representar al Pueblo Vasco y decidir en nombre de él. La comprensión de esta lógica es fundamental para entender las bases de legitimidad que ETA posee para gran parte del colectivo cuyo análisis nos ocupa, así como el discurso, la organización y las expresiones de éste, en general.

Gráfico nº 5 | Articulación étnica tomada como base al indicador voto

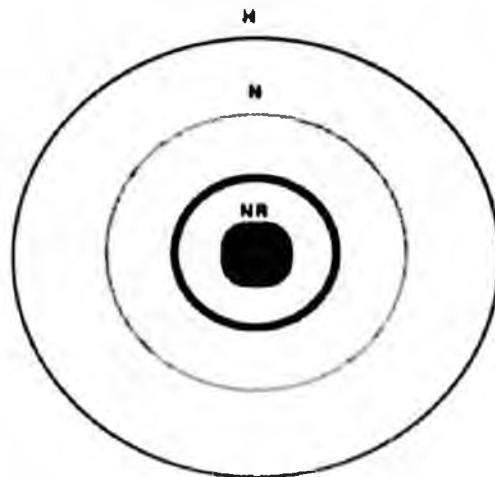

Legenda

- Límite de la población o del posible voto político
- Límite del voto nacionalista
- Límite étnico "verdaderos vascos" "nacionalistas consecuentes"
- Límite de voto nacionalista radical (NR)

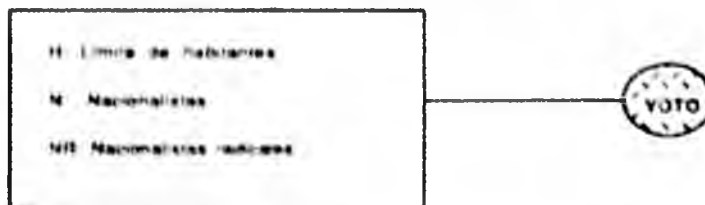

Fuente: elaboración propia

En realidad, la historia de los pueblos, de sus mujeres y de sus hombres, es una historia de resistencia. Resistencias contra el invasor, contra el dictador, contra los poderosos, contra el terror, etc. La resistencia impide que los pueblos retrocedan en su historia, impide que vuelva la esclavitud, impide que vuelva el "derecho de pernada". A veces, esta resistencia se convierte en revolución y se abre una nueva etapa de la historia en la que los pueblos vuelven a practicar la resistencia para impedir que ganen los contrarrevolucionarios.

Cualquier intelectual, de éstos que hablan y hablan sin haber conocido nunca nada más que las tonterías que produce su mente, considera una "tontería" la acción del "Che" Guevara de irse a Bolivia a "organizar un nuevo Vietman". También era una "tontería" la lucha de los sandinistas; "¿Qué puede hacer un grupo de locos contra un dictador como Somoza que tiene todo el apoyo de los Estados Unidos, y además sin apoyo de las masas?". En cambio, cuando alguien logra hacer una revolución y demuestra tener poder, ya empieza a caer algo más simpático a estos intelectuales que, incluso, serán capaces de pronosticarle un puesto en la historia, como acaba de hacer el director de "El País" a Fidel Castro, tras convencerse de que "no es tan malo como lo pintaban".

El apoyo de las masas es lo fundamental para estos intelectuales. No les importa, por ejemplo, si ETA tiene razón o no en su lucha, sino si tiene "el apoyo de las masas". Si Herri Batasuna tuviera más votos, ETA tendría más razón. Como si "el apoyo de las masas", el apoyo popular, fuera un don de algún dios, algo que se regala, en vez de ganarlo día tras día. Avuados estarían los revolucionarios si tuvieran que esperar en las montañas, en las cárceles, o en sus casas, a que las masas fueran a apoyarles para hacer la revolución.

Jóvenes antifranquistas hubo que creyeron que bastaba con salir a la calle a tirar piedras a los guardias para que estallase la revolución y les colocasen a ellos de ministros. Hay otros que todavía sueñan todas las noches con que ellos solos "salvan a la revolución nicaraguense". ETA fue la única organización antifranquista cuyos dirigentes estaban convencidos de que la libertad y la independencia sólo se ganan a fuerza de resistir y de no ceder. Parte del pueblo vasco les ha dado ya la razón y acabará con dársele el resto. (AO-53)

Las imposiciones sobre el Pueblo Vasco justifican la lucha de ETA, y su lucha le otorga capacidad de representarle:

Aquí no hay trampa ni cartón. Amnistía, legalización de partidos independentistas, salida de las FOP y sustitución por una policía vasca al servicio del pueblo, derecho de autodeterminación y un Estatuto de Navarra incluido, son los puntos concretos que abrirían el camino de una auténtica pacificación o normalización. El PNV y el PSOE, cuando comentan el contenido de la alternativa KAS y su posible aceptación, suelen argumentar diciendo que ETA no quiere negociar sino imponer estos puntos. "Pero es o no imposición brutal la presencia de unas FOP que mayoritariamente este pueblo no quiere ni legitimus". "Es que el derecho de autodeterminación no es algo que todo pueblo debe disponer como premisa de libertad, y que incluso el PSOE defendió en su tiempo". "Cómo, con la violencia institucional y represiva de las FOP, Constitución... se aplastan derechos democráticos asumidos por la mayoría del pueblo". "Estos no son imposiciones por la fuerza bruta del poder represivo". Es decir, los puntos de la alternativa KAS no son ninguna imposición sino la aceptación de los deseos mayoritariamente manifestados por el conjunto del pueblo vasco: son, en definitiva, la aceptación de unos mínimos que garantizan la supervivencia, libertad y auténtica democracia para Euzkalerria. (AO-46)

La ambigüedad del concepto "lucha", que cristaliza la conciencia de pertenencia, dota al término "pueblo" de un componente esencialista que se eleva por encima de la colectividad de ciudadanos del País Vasco y traspasa y distorsiona la calidad territorial/administrativa de miembro.

La relación de representación se enclava en esta dinámica, uniéndose en la visión de los actores sociales con la toma de conciencia, la participación en la lucha y defensa del "Pueblo Vasco". Como hemos visto, a partir de este discurso se establece una correspondencia clara entre la definición étnica de "pueblo" y el derecho de expresión y el ejercicio de las opciones y decisiones sobre el futuro del País Vasco.

Otro de los aspectos que resulta inevitable abordar a la hora de tratar la negociación en Euskadi se refiere a la legitimidad de los interlocutores, esto es, quiénes deben negociar y en función de qué representabilidad. Según el diputado abertzale "la legitimidad de ETA para negociar es más clara, si cabe, no tanto en función de que le voten o no le voten, porque es imposible votar a ETA, pero sí en función de los objetivos políticos que persigue, que esos sí que son democráticos y con los que, además, comulga la gran mayoría del pueblo" (EMC-1)

Es así como desde su articulación lógica la presión y la lucha se convierte en la base sobre la que descansa la legitimidad para "representar". Así tenemos que:

- Si uno "se siente", debe tener conciencia, participar, ser consecuente y luchar. Como el verdadero "pueblo" es el que participa de estas características, aquellos que lo componen son los que tienen el poder de representar, porque representan el sentir de un pueblo.

- Los que no luchan, pueden "sentirse", pero entonces se deben sentir representados por los que participan y luchan. Deben conformarse, reconocer la legitimidad y la representación última del "pueblo" que está por encima de los votos, que está "en el corazón", "en el alma del pueblo". Y sino deben participar en la lucha para estar representados. Todo el mundo puede participar, luego la abstención en la lucha equivale a abdicar, a dejar la representación y las decisiones en manos de los que combaten que son la punta de lanza, la expresión del conflicto que el "pueblo" mantiene con el Estado.

Los opuestos, los antagónicos no son parte del pueblo, son representantes de la lógica del Estado dentro del territorio vasco y son excluidos de la participación y toma de decisiones.

La conversión de la lógica de presión, típica de los movimientos sociales, en una lógica de representación implica la convicción de que la capacidad de representar al Pueblo Vasco (el "verdadero" es el PTV) descansa en un genérico movimiento que es el que sostiene la lucha y la defensa del pueblo y sus esencias (MLNV y ETA como vanguardia). El voto es cualitativo y la representación también, puesto que la aceptación de su validez

descansa sobre las bases informales de presión, simbólicas y de capacidad o fuerza en las expresiones .

-Lo que está en litigio es la lucha armada, y ni el PNV, ni Euskadiko Ezkerra, ni Eusko Alkartasuna la practican. El que se dejen las armas y se sitúe la lucha en unas coordenadas políticas de autogobierno no puede venir nada más que por el cambio de los protagonistas, que son, por un lado, el Estado que se niega a dar todas esas cuotas de autogobierno que nos faltan y, por otro, ETA, que la está reclamando.

-Sin embargo, tanto PNV como EA expresan sus quejas por sentirse desplazados en un problema que atañe a los vascos

-Es el miedo que tienen las fuerzas políticas que han apostado por vías como la de la reinserción o el Estatuto de Gernika. Creo que por el mínimo concepto de la responsabilidad política debían entender que el gran beneficiario de la negociación no va a ser sólo ETA, sino el pueblo vasco y los propios partidos. No tienen porque sentirse celosos. Lo que tendrían que hacer es apoyar esa vía con todas sus fuerzas y hacer presión hacia los Gobiernos de París y Madrid para que la negociación se dé. (EMC-2)

Esta alquimia, mediante la cual se convierte la capacidad de presión en legitimidad para representar, posee una importancia crucial, sin lo cual no es posible comprender la lógica social del colectivo nacionalista radical.

El resultado inmediato del empleo de estas claves discursivas es una crítica, y rechazo de los canales e instituciones propuestos y cristalizados en las democracias occidentales y los específicos derivados del Estatuto de Autonomía. Partidos, instituciones y elecciones pierden cualquier significación porque el "marco está" viciado en su origen.

El supuesto primordial es que todo lleva a la destrucción de las "reivindicaciones" y "características" del "Pueblo Vasco" y, por tanto, las instituciones distorsionan, debilitan y sirven de freno a las reivindicaciones, no responden al "interés común". Cuando se decide acudir a los ayuntamientos es porque son los más cercanos al pueblo, pero con las instituciones no se puede cambiar el sistema, si se utilizan es como medio para desprestigiarlos.

Nosotros en muchos sectores creemos que somos bastante antiestado, incluso hay sectores, — sabemos que el estado está para unas cosas determinadas y — es lo que define precisamente a los poderes. Nosotros creemos que con el Estado no podemos jugar a democracias y tenemos que deslegitimarlo de todas formas. (E-11)

Por otra parte, cuando se habla de las instituciones que es un canal de expresión, yo creo que las instituciones están creadas para algo, es decir, para entretener y para desvirtuar muchas luchas, es decir, canalizar y controlar la lucha por donde el Estado quiere. Las instituciones están preparadas para eso, para contrarrestar, de hecho, las instituciones existen desde la democracia burguesa y precisamente pues tienen una función estabilizadora pero en relación a unos intereses que están por encima de las propias instituciones.

Y puedes decir, bueno podemos cambiar, pues haciendo juego democrático, entre comillas, podemos cambiar la sociedad, el sistema, la constitución, etc., pues yo pienso que no, pienso que tiene que haber una fuerza desestabilizadora, creo que esas insituciones se pueden aprovechar para desvirtuarlas y para desestabilizarlas desde dentro, pero nunca sin abandonar la lucha popular o lucha de la calle y otros metodos.

Entonces, bueno, se decidió -después de los más y los menos gente que no quería ir a ninguna institución, otros que sí y tal-, bueno entonces en ese momento se decidió, por ejemplo ir a los ayuntamientos, como institución más cercana al pueblo en las que HB podría hacer una dinámica más popular, más cerca del pueblo. Importante fue esta decisión porque cuando se llegó a decidir el tema este, se podría haber pensado que esto legitimaba de alguna forma la propia democracia, o lo que otros llaman democracia, entonces nosotros tenemos claro que existía una dinámica ilegal y una dinámica más o menos legal, pero que tenían que ir coordinadas, que estaban dentro de una estrategia de lucha política, lucha de masas, lucha ilegal, entonces, que esto debía ser, ¿no?, una cosa, es decir, no la institución como un fin, sino como un medio para aprietar, crear contradicciones que nos sirva de plataforma para desprestigiar esa democracia. (E-11)

El sistema nunca ha sido democrático, además, porque no se ha respetado el marco vasco, por ejemplo en el "no a la Constitución" y el "no a la OTAN".

Yo les cuestionaría la validez de la democracia en muchos aspectos. Euzkadi dijo "no" a la OTAN, ahora están construyendo una fábrica por ahí de aviones de combate.

Resulta que Euzkadi dijo "no" a la Constitución, es decir, criterios cuantitativos, cuando interesan se tienen en cuenta, entonces si ellos no los cumplen, es decir, a mí no me pueden dar lecciones de democracia. (E-11)

Las elecciones son un mundo de marketing sin alternativas: democracia no es echar una papeleta cada cuatro años.

La pregunta es ¿por qué la gente vota o sigue votando? Bueno yo creo que ahí estamos entrando en un mundo...

Bueno, yo creo que si eso hubiera que responder lo siguiente: estamos entrando en un mundo en el que la política se ha convertido en un puro marketing, es una técnica de ventas más. Entonces se puede vender cualquier cosa, se puede llegar a ejemplos tan absurdos como que los ciudadanos se conviertan en la cuarta fuerza electoral de un estado.

Porque podemos llegar a ejemplos de que, por ejemplo, un ejército quiere convertirse en político en Perú, pero quiere convertirse en político solamente para ganar y una guerra se retiran de las elecciones, pero le votan un treinta y tantos a un cuarenta y tantos de la gente ¿eh?, yo creo que eso nos da ejemplos de como está el país.

P: Bueno, pero esto no es Perú.

R: No, esto no es Perú, evidentemente no es Perú. Pero la mayoría de los partidos disponen de sumas muy cuantiosas durante quince o veinte días y a lo largo de esos cuatro años también para ir presentando a los ciudadanos y eso tiene un efecto. Actúan, que al final son los que se van a defender, los que van a proveer de muchos beneficios etc. etc., y al final para los ciudadanos le dan los votos, ¿qué ocurre?, que prácticamente todas las fuerzas electorales se comportan de igual forma, entonces, me van dos opciones o me votas o no votas por el mismo modo.

Pero lo que yo quiero decir que el conjunto de todo esto nos da algo extraordinario y que eso puede ser un equivalente a democracia. Entonces estamos hablando de cosas como, estamos hablando de técnica, de venta del voto, de cosas como vender el voto a la gente, ¿pero ciudadanos! mejor que un hablamiento del tema de

la democracia porque estamos convirtiendo, estamos remitidos a que democracia es echar una papeleta en una urna durante cuatro años. (E-8)

Es una época en la que la política, que invade todos los ámbitos de la sociedad, aparece como necesariamente vinculado a cuestiones numéricas, evidentes y comunicables: cantidad de votos, de escaños, encuestas, múltiples combinaciones de lo posible parlamentario, componendas, pactos, consensos, coaliciones, investiduras, etc., hemos de señalar que la política -el arte de lo que está por construir- existe, a pesar y contra todo lo anterior, como un bien escaso, de difícil comprensión y transmisión. Josu era una de esas personas privilegiadas, dotada de una sensibilidad política profunda. (C-6)

Y en esa dirección vamos a avanzar en este periodo, teniendo en cuenta que tenemos muchos desafíos: las elecciones autonómicas, las elecciones municipales, desafíos electorales que no tenemos que sobrevalorar porque la justicia de nuestra lucha no se va a medir nunca por el número de votos que tenga, sino porque efectivamente haya sectores muy amplios del pueblo que crean en ella, se expresen o no se expresen con el voto pero que esos sectores no asuman, no se adhieran al proyecto del Estado y que vean con buenos ojos el nuestro".

"No hay que sobrevalorar las elecciones -índice- porque hay batallas diarias que si se ganan una detrás de otra, tiene mucho más efecto que el triunfo en unas elecciones. Es la autoridad en la calle, es la capacidad de movilización, la capacidad de estar vivos y demostrar que aquí la reforma, sus aspectos de desideologización, de despolitización de la gente, no hacen mella. Y en eso es donde nosotros que hay que insistir ahora. Ahora y luego eso se hace reflejar en las elecciones" (EMC-4)

Estas afirmaciones explican la legitimidad para "representar" que se otorga a ETA y el poder simbólico de ésta, así como las pautas organizativas del colectivo y los fundamentos de sus expresiones colectivas, más allá del indicador de los votos y de los criterios numéricos, que son la base de la igualdad y el sustento de las normas democráticas.

CONCLUSIONES

CONCLUSIONES

Hasta aquí hemos ido desgranado capítulo a capítulo, aquellas dimensiones analíticas propuestas en los objetivos trazados al comienzo de nuestra investigación. Queremos ahora terminar con una evaluación general y sistemática de aquellos aspectos fundamentales que caracterizan la realidad social y política del colectivo nacionalista vasco radical. Desde esta perspectiva global, vamos a estructurar estas conclusiones.

En lo que atañe al sujeto social, en general:

1º El colectivo nacionalista radical se constituye en un agregado social diferencial dentro del llamado "movimiento nacionalista". Ello es debido a los siguientes componentes:

1.1. Dicho colectivo funciona con una lógica social diferencial respecto a los otros partidos nacionalistas. Se construye, mantiene y reproduce un mundo aparte y autocentrado, que se sitúa al margen de los otros colectivos nacionalistas y se constituye como alternativa a la propuesta estatonacional española.

1.2. El nacionalismo radical posee mecanismos sociales, un discurso articulado y racionalizado, una específica visión de la participación y canalización de las demandas a través de los comportamientos colectivos, y, una manera concreta de vertebrarse organizativamente. Dimensiones, todas ellas, que están penetradas por una lógica propia.

1.3. El colectivo ha configurado unos límites de adhesión, más o menos explícitos, definidos a partir de la reclamación de la pureza y esencias del nacionalismo, de su rechazo frontal a la institucionalización política y de su "comprensión" de la violencia de ETA. Los elementos de conciencia mútua, sentimiento de pertenencia y un grado determinado de interacción simbólica están presentes en lo que hemos venido a denominar nacionalismo radical.

1.4. La orientación de las acciones de este colectivo viene determinada, fundamentalmente a través de las raíces valorativas, que se desprenden del universo nacionalista, debilitando la dimensión de los fines, y convirtiendo en clave simbólica cualquier hecho susceptible de ser relacionado con una determinada

propuesta étnica y con su proyección nacionalista . Es por ello, por lo que la adhesión afectiva generada y el carácter ritual de sus acciones colectivas poseen una elevada densidad y relevancia.

1.5. La dimensión étnica (que pertenece al sustrato social) y la proyección nacionalista (que es la referencia política) son la clave de la diferencialidad del colectivo. Este las conecta del siguiente modo:

1.5.1. A través de determinadas claves de diferenciación étnica se segmenta a la población vasca y se divide el nacionalismo. De esta lógica étnica se extrae una determinada propuesta nacionalista, y a ambas se asocian otros componentes ideológicos que tienen como fin hacer plausibles a aquellas. Así, se define el "nosotros" que pretende el ejercicio de la "democracia nacional". Esto es, de la etnoocracia, en cuanto que la población que contiene el territorio no se corresponde con los depositarios de la soberanía. Los objetivos concretos vendrían definidos por la autodeterminación y posteriormente, la independencia.

1.5.2. El "nosotros" colectivo se constituye en el "grupo nacional", depositario de una "legitimidad cualitativa" a través del ejercicio de la presión, mediante la cual se autoconstituye como definidor de los "verdaderos vascos" y, por lo tanto, "representante originario" de la colectividad. En este contexto, los criterios de pertenencia, territoriales y otros, vienen determinados por la definición que se establece del "grupo nacional".

1.5.3. Si la lógica étnica se extrae de su "capacidad de presión", desde ella se construye un eje vertical de capacidad de representación y toma de decisiones en forma de pirámide, en la cúspide de la cual se encontraría ETA, en segundo lugar el MLNV y en tercer lugar los "verdaderos vascos". El resto de la colectividad -aunque con distintos niveles de significatividad- se situarían fuera del ámbito de la "comunidad" y, por lo tanto, deberían atenerse a las propuestas, decisiones y, en general, a la dinámica impuesta por el "grupo nacional".

1.6. Por lo tanto, podemos decir que el nacionalismo radical se constituye en un agregado social dentro de la "colectividad nacionalista" a través de la asunción de unas determinadas claves de delimitación étnica y de una determinada racionalización de la propuesta nacionalista. El colectivo proyecta en su discurso, organización y expresiones una lógica radical, y actúa como una fuerza

antisistema, rechazando frontalmente la institucionalización política del Estado y de la C.A.V. Ello es así más allá del catalizador electoral que es HB y de las actuaciones de la organización ETA.

2º El colectivo nacionalista radical posee una articulación discursiva concreta, basada en los siguientes parámetros:

2.1. En lo que atañe a la definición de la situación y al enlace nacionalista de la misma, podemos decir que:

2.1.1. Los factores más importantes que contribuyen a dotar de significatividad al discurso del colectivo se encuentran situados, en primer lugar, en determinados elementos de contenido ideológico y, en segundo lugar, en diferentes posturas actitudinales.

2.1.1.1. En el primer nivel, se encuentran el componente nacional y el componente social. Ambos poseen una fuerte impregnación valorativa, que subsume las referencias concretas a los medios utilizados y los fines a alcanzar. Pero siempre teniendo en cuenta que el pilar sobre el que se sostiene el discurso es el componente nacionalista.

El factor nacionalista es prioritario y la independencia se considera un principio que indica, de una manera ambigua, la libertad del Pueblo Vasco, más allá de la cristalización concreta del mismo.

El factor con un contenido social es un elemento secundario. El "Socialismo", como definidor del mismo, es entendido de una manera ambigua y está determinado por las características del Pueblo Vasco.

La referencia a la problemática social no se pierde, pero ésta solamente sirve para reforzar o maximizar el componente nacionalista y atraer hacia él a sectores no vinculados directamente con el nacionalismo; al mismo tiempo, sirve para ahondar en la radical oposición al Estado y la formulación de la institucionalización política. Se supone, implícitamente, que el nacionalismo es el manto que cubre todas las problemáticas que puedan surgir en otros campos.

2.1.1.2. Los componentes actitudinales definen al colectivo nacionalista, incluso en mayor medida que lo hacían los otros

componentes. Estas actitudes, o "formas de ser colectivas", matizan y ahondan en la dimensión nacionalista de oposición y alternativa a la lógica del Estado.

Se puede decir que definen las representaciones del colectivo, incluso en mayor medida que el resto de los componentes a los que hemos aludido. Estos componentes están asociados tan íntimamente a su propuesta nacionalista, que se entiende que el valor fundamental del nacionalismo se encuentra en la acción y en las actitudes, porque de ellos se proyecta el "verdadero nacionalismo".

En primer plano, se encuentran "presión" hacia el Estado, "lucha" contra él y "defensa" de las peculiaridades, y del País Vasco en general. En segundo lugar, el carácter de "aglutinante" o de movimiento, que indica el sustrato social y étnico como raíz de la que nace la propuesta. En tercer lugar, las actitudes generales que se desprenden de los valores que se perciben en las personas que componen el colectivo: "lealtad", "coherencia", una "sensibilidad especial", el "recuerdo del pasado" y otras.

2.1.2 La interpretación de las diferencias surgidas entre los nacionalismos viene definida por una traslación hacia el interior del nacionalismo de las barreras que "defienden" la pureza y las esencias del mismo. Las dos dimensiones sobre las que descansan estas barreras serían, por una parte, las actitudes que se mantienen con respecto a la "causa vasca" y, por otra parte, e íntimamente relacionado con ésta, la inadecuación de los métodos, del "tipo de lucha", del "cómo llegar a los objetivos". Se supone que no se puede ser "verdaderamente nacionalista", si no se está en oposición frontal al estado y su lógica, y se participa del marco institucional de la CAV.

2.1.2.1 El componente "social" y el "tipo de lucha" interactúan con la dimensión nacionalista, dando como resultado el reforzamiento de la dimensión de "globalidad" que pretende la visión radical y, al tiempo, que sirve para establecer las diferencias con las otras propuestas nacionalistas.

2.1.2.2 Desde aquí se define un argumento racionalizador de su discurso: la separación que se establece entre los líderes y las bases de los otros partidos nacionalistas. Eliminada la legitimidad que la

población otorga a los partidos políticos a través del voto, se refuerza la convicción de representar a los nacionalistas más allá de sus opciones políticas concretas que realizan y, por lo tanto, sirve de apoyo para otorgar plausibilidad a una definición esencialista del "pueblo vasco".

Esta distinción se sustenta en el supuesto de que las bases de los otros partidos siguen unidos a éstos por costumbre, por el nombre y otros; se piensa que el voto a las distintas opciones nacionalistas no provoca reacciones de conducta intergrupal, exceptuando aquellas situaciones en que sale a la luz el discurso sobre la utilización de la violencia. Así, el carácter "movimentista" que el colectivo asigna a la estructuración de su base social refuerza su sentido, difuminando su carácter de minoría y debilitando la capacidad representativa de las instituciones en el seno de su discurso.

2.1.3. La percepción que poseen sus adherentes de la dinámica seguida por el colectivo radical viene determinada, de una parte, por los cambios producidos en el marco político y, de la otra, por la distinción que se construye entre los "principios" y "actitudes" y los elementos "coyunturales" o "tácticos".

En general, se puede decir que se elude la importancia de los cambios producidos, se piensa que "todo sigue igual" y, por consiguiente, se entiende que el colectivo permanece fiel a los principios, adecuando su táctica a las distintas coyunturas en que se tiene que desenvolver. Es más, se piensa que, en todo caso, esos cambios están generando una maduración del movimiento y un afianzamiento del proyecto que lleva consigo. Sin embargo, el debate surgido sobre la participación en las instituciones genera tensiones por la asociación, forjada durante largo tiempo, entre la participación institucional y la aceptación implícita de la dinámica estatal.

2.1.4. Su definición de la situación se caracteriza por una valoración altamente negativa lo que supone:

2.1.4.1. Una necesidad de "respuesta" y de que exista un movimiento que permanezca fiel al nacionalismo, "sirviendo de contrapunto" y canalizando la problemática existencial que poseen los integrantes del colectivo.

2.1.4.2. Este sentimiento agónico y antirrepresivo describe una situación que, según su opinión, no es percibida por los demás ciudadanos vascos. Ello es así por la distorsión y manipulación que ejercen los medios de comunicación. Según esta manera de percibir la situación en la que se encuentra el País Vasco, la integración "se desea", la comprensión "se pide" y el derecho "se exige" que es tanto como llamar a la integración en el colectivo, o, por lo menos, comprenderlo ya que de otro modo, uno se convierte automáticamente en un "enemigo".

2.1.5. La creciente legitimidad de las instituciones, la actitud de los partidos que participan en ellas, la firma del "pacto por la paz", la labor de los medios de comunicación y la propia dinámica de privatización y racionalización, son elementos que indican la distancia que existe con los patrones del nacionalismo radical.

2.1.5.1 Esta distancia es evaluada por los adherentes del colectivo como negativa, puesto que ello trae consigo una desmovilización y pérdida de conciencia, que inciden directamente en los valores propios del nacionalismo. La "represión selectiva", el aumento del nivel de vida, el "individualismo", y otros, inciden directamente en las posibilidades de expandir la definición de la situación propia. Este sentimiento "aletargado" sale a la luz solo en situaciones conflictivas.

2.1.5.2 La imagen que poseen de las nuevas generaciones es ciertamente problemática. Por una parte, entienden que este sector de la población tiene una gran importancia en HB, pero, por la otra, piensan que el nivel de incidencia en los jóvenes es cada vez más pequeño.

2.1.5.3 En lo que atañe a la historia reciente del País, se asegura que la transición no se ha producido, que es solo una fachada que ha dejado sin solucionar la problemática de fondo asociada al País Vasco. Esta etapa, con las transformaciones experimentadas, en todo caso, ha servido para ocultar dicha problemática y desmovilizar a la población.

2.2 En lo que se refiere a la percepción interna del Movimiento tenemos que

2.2.1. Cuando se habla de los sectores sociales dominantes en el colectivo, la referencia a la juventud es constante; sin embargo, se piensa que la abundancia de jóvenes en el colectivo es una idea que no se corresponde con

la realidad, exceptuando algunas organizaciones como "Jarrai", "Ikasle Abertzaleak", y otras, y también en las zonas rurales, donde especialmente a través de HB, los jóvenes se sienten más atraídos por este discurso.

En general, se puede decir que la imagen que se posee de la composición social del movimiento es de heterogeneidad en cualquiera de las variables que puedan parecer significativas, a excepción de la personas que poseen un alto poder adquisitivo.

2.2.2. Al referirse a la estructuración del movimiento, se piensa que éste está muy poco estructurado y que lo que les une, más que la formalización de sus nexos de unión, es la coincidencia en los objetivos que se pretenden. En este sentido, cada organismo "entra", "se encuadra", y "se enfoca" desde el MLNV y todos ellos aportan fuerzas para conseguir la reivincación nacionalista, definida desde el discurso radical. El principio que guía la imagen de la organización es la rentabilidad y la funcionalidad. La organización es buena porque es rentable.

Se entiende que la estructuración es asamblearia a todos los niveles y, por tanto, "muy democrática". Existe una convicción de que el sentido movimentista, popular y la falta de formalización de las estructuras de poder y de toma de decisiones, así como la poca estabilidad de los liderazgos, son el mejor antídoto contra las tendencias oligárquicas y contra un excesivo dirigismo. Sin embargo, también existen críticas basadas en el hecho de que se percibe una indefinición tal, que por no saberse quién manda y qué importancia tienen las decisiones de la base, se puede estar generando una simple canalización, sin control, de las decisiones que se toman por los grupos que se sitúan en la cúspide de la pirámide del MLNV.

El miedo a los liderazgos de personas concretas es generalizado. En muchas ocasiones, se apunta que en el movimiento nunca ha habido líderes. Realmente la pésima imagen que éstos poseen parece venir determinada por el capital simbólico y la atracción carismática que ejerce ETA sobre el colectivo. De cualquier manera, se puede decir que se explicitan tres niveles diferentes: los del nivel intermedio, que son personajes muy importantes de cara a la formación ideológica y el establecimiento y la formulación de las pautas estratégicas. El nivel municipal, cuya importancia radica en la cercanía a las bases y a los posibles votantes. Por último, el nivel de las "caras conocidas", los que salen en la televisión y son la imagen pública del

MLNV. Estos últimos serían los más "peligrosos", puesto que son los que más capacidad y posibilidades de autonomizarse poseen.

En lo que se refiere a los organismos que tienen más importancia en el movimiento, el eje es muy nítido y estaría conformado por HB, como catalizador electoral, KAS como formuladora de las directrices ideológicas, técnicas, estratégicas y con una labor de "vigilante" de la dinámica del movimiento, y ETA como líder indiscutible y determinante a todos los niveles de éste. Si bien es cierto, que se reconoce la existencia de tensiones - en HB entre los independientes y los provenientes de KAS, y entre los partidarios de participar en las instituciones o no; y en KAS entre los miembros de HASI y ASK- éstas no son consideradas como problemáticas, puesto que se parte del supuesto de que lo que auna es "la causa".

2.2.3. La estrategia para el encuadramiento de otros movimientos o sectores sociales tiene su base en el papel otorgado a HB como aglutinador y acumulador de fuerzas en torno a la alternativa KAS. A partir de aquí, se elabora la estrategia del llamado "punto de acumulación de las luchas sectoriales", que consiste, fundamentalmente, en situarse donde algún sector de la sociedad se encuentre en conflicto y, posteriormente, adentrarse en su organización con el fin de enmarcar esos conflictos dentro de un nivel superior, cubriéndolas con el manto de las reivindicaciones del nacionalismo radical. Así, se intenta atraer a los participantes a través de la presión "mostrada" y del auxilio "prestado".

Se entiende que la fuerza en los conflictos se expresa, cualitativamente, a partir de la capacidad de presión y la radicalidad de ésta y no a través del número de participantes en el conflicto, ni teniendo en cuenta el apoyo que se reciba por parte de la sociedad. Hay que aprender y participar de las luchas sectoriales de los movimientos sociales, para enseñarles que no se pueden solucionar los problemas, si no es a través de la consecución de las reivindicaciones del nacionalismo radical.

2.2.4. El futuro del movimiento es percibido con esperanza, pero casi siempre late la idea de una rutinización y anquilosamiento del mismo, debido a las posturas que mantienen el "bloqueo democrático" con respecto a ETA y al mismo MLNV. Se piensa que los problemas pueden venir cuando se "aclare" la complejidad y confusión ideológica y organizativa, porque entonces la amalgama de sectores sociales y de posiciones ideológicas

pueden generar conflictos, problemas de liderazgos y, en fin, una depuración de sus supuestos.

De cualquier manera, entienden que las soluciones al conflicto mantenido con el Estado tardarán en llegar, creen que el "problema vasco" tiene difícil solución. La "negociación" se ha convertido en el talismán de todo el movimiento, la solución a todos los problemas, e incluso es percibida como el centro alrededor del que gira toda la problemática interna y externa.

2.2.5. En el discurso del colectivo, la importancia dada a la "capacidad de movilizar" es innegable. Se parte del supuesto de que la "guerra", que se mantiene contra el Estado y los partidos que han aceptado la institucionalización de la CAV, pasa inevitablemente por la utilización del espacio público, más allá de la voluntad mayoritaria de los habitantes del País Vasco. La "guerra" es la del número de participantes, la de la legitimación de las acciones de ETA y la rememoración de la existencia de un problema. Es el principal instrumento de acción política del colectivo.

2.2.6. En lo que atañe a las pautas de socialización, los precipitantes que les sirven de revulsivos para "tomar conciencia" de la realidad se encuentran en la traumática inserción de vasco-parlantes monolingües en medios que eran coactivamente castellanoparlantes durante la época franquista, en la experiencia directa o indirecta de la represión y en la percepción de injusticias en otros niveles: trabajo, discriminación, degradación ecológica y otros.

La importancia del euskera, en este contexto, es altamente constatable. Toda la problemática a él asociada ha contribuido a reforzar una visión agónica de la existencia y, por lo tanto, a su utilización como instrumento que puede contribuir simbólicamente, a conformar una determinada visión política. Es el núcleo en torno al cual gira la adscripción primordial y, por lo tanto, se supone que a él se unen naturalmente las propuestas políticas nacionalistas. Si su aprendizaje se realiza "con todas las consecuencias", se tenderá a definir la situación desde la lógica radical.

Los agentes socializadores más importantes se encuentran en la familia, la iglesia, el trabajo, y, en el caso de los más jóvenes, en los grupos de amigos. Los organismos más significativos, en los que se comenzó la andadura hacia el MLNV, son ETA, organizaciones minoritarias o restringidas a contextos

de barrio o ciudad, HB y otros organismos de la constelación radical para los más jóvenes.

2.3. En lo relativo a la valoración de la institucionalización política y sus agentes, tenemos que:

2.3.1. El enfrentamiento que el colectivo mantiene con el Estado se traslada progresivamente al interior del territorio. A pesar de los cambios producidos en la CAV y de las potencialidades que brinda el Estatuto, lo cierto es que cualquier elemento o hecho, susceptible de ser relacionado con las instituciones o sus actuaciones, es impregnado de simbolismo y transformado en indicador de la incapacidad e inutilidad de la institucionalización de la CAV.

2.3.1.1. El Estatuto es visto como una barrera que divide a los vascos y que mediatiza el proceso reivindicativo del nacionalismo, "es un camino falso que parece llegar, pero no llega al centro de la propuesta nacionalista". Su imagen negativa proviene de la conexión que se realiza entre éste y la Constitución. Se entiende que la Constitución anula las posibilidades del Estatuto y que, como éste, no fue consensuado con todos los sectores de la población, no representa a todo el pueblo, es ilegítimo y debe llegarse a un acuerdo a través de la "negociación".

2.3.1.2. Al Gobierno Vasco se le otorga un papel de "apagafuegos" para el Estado y de representante de ciertas élites políticas y económicas, solamente sirve para satisfacer a los sectores más moderados de la colectividad. El PNV (y sobre todo, sus líderes) como partido, unido práctica y simbólicamente con el Estatuto y el Gobierno Vasco, es tachado de antiabertzale y traidor. La lógica se sitúa en la conexión Estado-Constitución-Estatuto-Gobierno Vasco-PNV.

La Autonomía, siempre que encaje dentro del marco del Estado, aparece como limitada y contraproducente, porque se piensa que la única manera de caminar hacia los objetivos nacionalistas es desde fuera del marco estatutario y haciendo relevantes los fallos y conflictos que se plantean con el Estado, por la asunción de aquél.

2.3.2. En lo que atañe al papel de la Iglesia, se piensa que su influencia en el colectivo es muy pequeña. Aunque éste es muy heterogéneo en lo que respecta a las actitudes religiosas, se piensa que la mayor parte de sus adherentes son ateos y agnósticos. Aquellos en los que podrían influir las posturas de la jerarquía de la Iglesia -las personas mayores-, generalmente, dan más importancia al sentimiento nacionalista que a los discursos de la Iglesia.

Se establece una diferenciación clara entre la jerarquía, por un lado, y los sacerdotes y las bases de la iglesia, por el otro, porque dentro de éstos últimos se encuentra un sector que apoya, defiende o justifica las posturas del nacionalismo radical en todas sus facetas. El papel de estos sectores - algunos de los que se adscriben a la teología de la liberación- es muy importante, puesto que, aunque no tienen mucha influencia dentro de la Iglesia en su conjunto, sin embargo, sirven de referencia para los adherentes creyentes y además refuerzan la plausibilidad del discurso en su conjunto.

De una manera generalizadora, se cree que la postura de la Iglesia es negativa y contraria a los intereses del colectivo radical. Desde una postura favorable al nacionalismo en su versión "unitaria" durante el franquismo, se pasó a una actitud vacilante al final de la transición y, posteriormente, se entiende que el rechazo de la lógica radical es nítido y total.

Se cree que la postura de la Iglesia es la que ha cambiado, porque ellos permanecen fieles a los principios del nacionalismo. La lógica mediante la cual se otorga la legitimidad de la línea histórica de la Iglesia a aquellos sectores que se encuentran dentro de la órbita radical es la siguiente: Si la mayor parte de la Iglesia apoyaba a las posturas radicales del nacionalismo -e incluso las acciones de ETA- durante el franquismo, y a pesar de que la situación no ha cambiado, ahora el apoyo es minoritario, por lo que la legitimidad de aquella Iglesia, hoy en día, descansa en aquellos sectores que permanecen fieles a la lógica radical, es decir, aquellos que comparten su visión de la realidad actual.

2.3.3. El Estado y la Constitución son los símbolos de la opresión del País Vasco. A ellos se les atribuyen todos los males. Se cree que la política del Estado ha sido la de los Ministerios de Interior y de Justicia. Sus representantes más directos y cristalización práctica de la opresión y represión son las F.S.E. y el PSOE su valedor político desde el Gobierno.

La represión sigue estando vigente en el discurso, ya que aunque sea selectiva, la fuerza con que se reprime a los que no han abdicado del verdadero nacionalismo es mayor. En este plano las F.S.E. son simplemente "uniformes" que simbolizan y ejercen la "ocupación". Además, estas fuerzas no son originarias del País, con lo que a su carácter represivo y "ocupacionista" se le une la dimensión étnica de "extranjeros". En el caso de la Ertzantza tal unión no se produce, y solamente se justifica su valoración negativa a través de la etiqueta de "colaboracionismo", y del ejercicio de la represión.

2.3.4. La imagen de los otros partidos nacionalistas parte de tres supuestos: el primero se refiere a la poca influencia que poseen sobre el colectivo radical; el segundo indica su "traición" al nacionalismo, y el tercero se encuentra en la diferenciación entre líderes y bases.

Se piensa que la postura adoptada por los otros partidos nacionalistas implica una dejación de los principios que va más allá de la diferenciación del discurso político y se sitúa en una quiebra de la solidaridad que existió en el nacionalismo. Pero las bases permanecen fieles a los principios, independientemente de lo que hagan o digan sus líderes. La articulación que funciona es la siguiente:

Los líderes del nacionalismo crean diferentes interpretaciones de éste que no reflejan la adhesión a los principios de las bases, independientemente de que estas voten a distintos partidos, lo cierto es que en los principios se adhieren al colectivo nacionalista radical. En los otros partidos el discurso político (artificial) se superpone y oculta el discurso social (natural), pero en el nacionalismo radical ambos se corresponden. Por lo tanto, aunque HB (y los otros organismos del MLNV) no representen directamente a los otros nacionalistas, sí los representan indirectamente en cuanto que coinciden en el fondo con el "sentir del Pueblo Vasco". Como hemos señalado, esta definición esencialista tiene una gran importancia para atribuir legitimidad a las actuaciones del MLNV, en general, y de ETA, en particular.

Con todo, se percibe, cada vez en mayor medida una división social entre las bases nacionalistas con relación al uso o no de la violencia y a la creciente aceptación social de las instituciones surgidas del Estatuto.

2.4. En lo que concierne a ETA, se puede decir que esta organización se convierte en la referencia central del colectivo y la que señala la dinámica a seguir por el mismo. Esta centralidad otorgada a ETA está basada en el capital simbólico que ha acumulado durante su historia y se eleva por encima de las transformaciones de la sociedad, porque ETA, no es solamente un portador de los principios y reivindicaciones, sino que es el depositario de éstos.

2.4.1. La idea de la necesidad de la existencia de ETA se basa en la racionalización de la adhesión afectiva a ésta. Se puede decir que la dependencia del colectivo radical con respecto a esta organización tiene su base en esta adhesión. Su carácter militar autónomo y la falta de control formalizado implican un reforzamiento de esta dependencia. La dinámica que sigue ETA arrastra al colectivo civil, determinando la situación y marcando las pautas de referencia en las acciones y en la organización del colectivo.

Las racionalizaciones que se realizan para ocultar ese poder decisivo de ETA se construyen a partir del discurso de la "igualdad" entre todas las organizaciones del MLNV y su coincidencia de objetivos, eludiendo su carácter militar y escondiendo la inmersión de ETA en KAS, como organismo en el que se determinan las directrices que HB asume para sí.

2.4.2. La legitimidad que se otorga a ETA descansa en tres dimensiones: en las causas de su existencia, en la funcionalidad de su lucha y en la convicción de que la utilización de la violencia es un método legítimo en determinadas circunstancias.

En el primer caso, se asegura que al no cambiar la situación, ETA no tiene por qué cambiar y, por lo tanto, la base de legitimidad de su lucha es la misma. Si la situación hubiese cambiado, ETA no existiría. Pero como, en gran parte, ETA construye la realidad, la necesidad de ETA se explica por su misma existencia. No se legitima la violencia, se legitima a ETA a través de una visión de la realidad autocentrada en ella.

La funcionalidad de ETA se establece a partir de los éxitos conseguidos - Lemóniz, por ejemplo, y la capacidad de presión decisiva para la consecución de la Autonomía, de su papel como garante del nacionalismo que expresa la lucha contra el Estado, de su asistencia puntual a las reivindicaciones del pueblo (reconversión industrial, droga, ecología y otras) y de la convicción de que la consecución de los objetivos nacionalistas

(autodeterminación e independencia) sólo puede llegar a través de la violencia.

El supuesto de la legitimidad de la violencia como método político viene dado por la extensión de ésta a otros campos (la ejercida por el Estado por ejemplo). Según este discurso, el que rechaza una violencia siempre está legitimando a otra, porque la violencia es consustancial a la vida política. Siempre se evita la alusión a las consecuencias que esta genera: en una guerra siempre mueren inocentes, y los culpables lo son por representar al Estado (de una manera u otra).

Así mismo, la legitimidad atribuida a ETA para negociar cuestiones políticas está basada en una determinada articulación entre su base social y los supuestos lógicos de su capacidad para representarla.

Se supone que, si ETA es apoyada por los fines que pretende, más allá del límite de los votos de HB, y si el que más capacidad de presión posee, representa más, entonces, según la lógica étnica asociada a la reivindicación de la autodeterminación, ETA representaría a los "vascos". Pero, si ello no fuese así, seguiría teniendo la legitimidad "cualitativa" que proviene del apoyo de aquel sector de la población (los votantes de HB) que permanece fiel a los principios del nacionalismo y que no ha negociado su integración y asunción de la institucionalización política actual.

Por último, hay que decir que para el colectivo, mientras no se responda adecuadamente a las reivindicaciones que proponen, el ejercicio de la violencia es inevitable y los errores y costos que ello acarrea no pueden desprestigiar ni a los fines que se pretenden ni a la organización que la practica. Las actuaciones violentas de ETA y el papel civil de HB y el MLNV se refuerzan mutuamente y dan cohesión al colectivo. Se entiende que ésta es la única manera de alcanzar los objetivos nacionalistas, formulados desde la propuesta radical.

2.5. La clave de su discurso es la propuesta étnica asociada a su visión nacionalista. Esta propuesta, que determina el resto de su discurso y todas las demás dimensiones analíticas, se puede diseccionar de la siguiente manera:

De las distintas claves étnicas (origen, conocimiento del euskera, voluntad de ser vasco, luchar por Euskadi y otras), los adherentes entienden que solamente tres adquieren una dimensión especial: las características primordiales (el euskera), la

"voluntad de ser vasco" y "la lucha y la defensa del País Vasco". Ellas permanecen unidas en el discurso a través de la siguiente lógica:

-Los que poseen las características primordiales se sienten vascos, aunque luchan menos: son vascos pero desconciados.

-Los que no poseen dichas características, pueden sentirse vascos; si es así, tratarán de adquirirlas y asumirán las consecuencias, por lo que tendrán que luchar y defender a Euskadi: son integrados activos.

-Aquellos que no poseen las características primordiales, y no se oponen y reconocen la hegemonía del nacionalismo y el liderazgo del MLNV, son integrados pasivos.

- Los que se oponen a través del voto, de las actitudes, o de otras maneras, no son vascos, son españoles dentro del territorio, solamente son considerados habitantes del País Vasco.

- Los que asumen las tres características son el "alma" del Pueblo Vasco y, por lo tanto, son los "verdaderos vascos", los "verdaderos nacionalistas".

Estas tres características definen las claves de tránsito hacia la "comunidad", reformulan y matizan el indicador de los votos, y sirven de base para la construcción de una determinada manera de entender quién representa al "Pueblo Vasco". Esta articulación incide, se superpone, explica y dota de coherencia a todas las demás dimensiones de su discurso.

Entre estas consecuencias destacan:

-El convencimiento de que todos los habitantes del País Vasco no son vascos.

-El establecimiento de distintos niveles de "vasquidad".

-El debilitamiento de la dimensión democrática del voto político.

-El reforzamiento de la dimensión de participación y de lucha, como la única vía que poseen las personas para representarse a sí mismas y a la "comunidad".

-La construcción de los pilares de la legitimidad de ETA, como la cúpula que contiene en su máximo nivel práctico y simbólico estas características.

3º La estructuración del colectivo se puede categorizar como cercana al "tipo movimiento" (que podríamos llamar "antisistema"), pero matizado por la inclusión en su seno de distintos organismos, plataformas, partidos y otros modelos de organización política que convierten al colectivo en una constelación que se estructura en torno al llamado MLNV ("Movimiento de Liberación Nacional Vasco"), cuyo vértice superior es

la organización ETA ("Euskadi y Libertad"). Su catalizador electoral y aglutinante político es la coalición Herri Batasuna ("Unidad Popular"). Su plataforma ideológica de control y transmisión de las propuestas y decisiones es la coordinadora KAS ("Coordinadora Abertzale Socialista"). Alrededor de estos tres organismos y de los principios que los guían, giran multitud de colectivos, más o menos formalizados, que son las organizaciones denominadas "de masas", situadas en diferentes ámbitos de la vida social, y que se encuadran en la órbita del movimiento. También existen otros en los cuales la presencia de adherentes es muy significativa o mayoritaria, aunque se declaren ideológicamente independientes y no vinculados a ningún tipo de organización política.

Este carácter "movimentista" y "abierto" está determinado por el enclave étnico y por la necesidad de apertura a otros sectores de la sociedad y la creencia de que se representa a estos más allá de su voto. Se define a sí mismo como un enclave social, pero en realidad actúa como una opción política. Su estrategia aglutinante y la coherencia y legitimidad de todo su entramado ideológico, discursivo y de acción dependen de la correspondencia "coherente" con este supuesto.

En lo que se refiere a los parámetros internos de organización, hay que señalar que la formalización de los canales de participación, toma de decisiones, comunicación y control, es mínima —exceptuando en los partidos que componen el movimiento y en algún otro organismo como el sindicato LAB— y esto permite la preeminencia y dirección —más o menos explícita— del movimiento a través de la dinámica de ETA y las directrices generadas en KAS con la participación decisoria de aquella. Esta capacidad decisoria determinante de la organización ETA se constata en lo siguiente:

— Por el capital simbólico acumulado, por el carisma que contiene, la adhesión afectiva y la base de legitimidad que se proyecta.

— Por su carácter armado, secreto y autónomo, sin ningún control externo, con lo que implican de mitificación y connotaciones sacrales.

— Por la definición explícita de vanguardia que de ella se realiza en los documentos del MLNV.

— Por su capacidad de concepción, que se deduce de la posibilidad legítima —para el colectivo— de la utilización de la fuerza (algo así como un "poder estatal alternativo y latente").

— Por la capacidad de extender sus propuestas y ejercer su control en KAS, que es el órgano que las genera y que, posteriormente, son asumidas a través de la doble militancia y de los miembros fijos de KAS en la Mesa Nacional de HB.

KAS se convierte en la coordinadora que media entre las decisiones y la dinámica de ETA, y la táctica y el acoplamiento a la coyuntura por el núcleo civil que es HB. HB es la coalición electoral que tiene un papel de soporte y de aglutinamiento entorno a la dinámica definida prioritariamente en KAS. Todos los demás organismos se "encuadran" y determinan sus actuaciones y presupuestos a través de las directrices tácticas generadas en los anteriores niveles. La coincidencia no se produce a partir de la vinculación orgánica, sino a través de la coincidencia de los objetivos, y la determinación estructural que la necesidad de acople ejerce sobre la dinámica de los demás organismos.

4º El movimiento radical se expresa colectivamente, otorgando una enorme significación a la utilización ritual del espacio público, que podemos calibrar en torno a las siguientes dimensiones:

4.1. Esta importancia especial otorgada a la utilización ritual de las expresiones colectivas, viene determinada por :

4.1.2. La heterogeneidad del colectivo y la necesidad de crear solidaridad, es decir, para producir consenso sin requerir uniformidad de creencias. Con lo cual, se cohesiona el colectivo y se plasma un sentimiento de solidaridad grupal entre sus miembros.

4.1.3. La necesidad de reproducción de las premisas políticas del nacionalismo desde su conexión con la época franquista y la de la transición. Esta rememoración es básica para la plausibilidad y legitimación de su lógica colectiva, en un intento de hacer visible la permanencia de una problemática "esencial" asociada a cualquier contexto histórico, por cambiante que sea. Así, se crea un sustrato interpretativo común y éste se realimenta y se fortalece.

4.1.4. El reclamo a la participación y a la expresión de la fuerza colectiva, en una situación en la que los canales propuestos por la institucionalización política cada vez poseen más legitimidad, y en la que penetran con fuerza los procesos de racionalización y privatización de la vida social y política.

4.1.5. El intento de reclamar para sí la pureza del nacionalismo, convirtiéndose en un reducto irredentista, para lo que es necesario definir unas fronteras impermeables a la dinámica política dominante. Así, se asegura el mantenimiento de la adhesión afectiva y la emocionalidad

subyacente que permite una polarización extrema en las categorías "conmigo" y "contra mí".

4.1.6. La especial "relación de representación" que late en el colectivo. Este, al recordar un contexto en el que no existían cauces de participación democráticos, convierte la "presión" y la "lucha" en un instrumento que otorga legitimidad para representar a la población. Conformándose a través de estas características el núcleo de los "verdaderos vascos". Se utilizan las expresiones colectivas como el indicador más válido del rechazo del sistema

4.1.7. La importancia atribuida a los diferentes modelos de expresión, como canales de socialización y comunicación alternativos a los propuestos, a través de la débil estructuración del colectivo y, como contrapunto a la hegemonía política y social de los otros colectivos políticos.

4.2. En lo que se refiere al análisis concreto de las expresiones colectivas del nacionalismo radical, recogidas en hemeroteca y referidas al intervalo 1978-88, podemos decir lo siguiente:

4.2.1. En general, la utilización ritual del espacio público registra una tendencia creciente, dándose un aumento significativo en el año 1987.

4.2.2. En lo referente a los temas u objetivos, casi la mitad de las expresiones computadas (48%) tienen como contenido específico la referencia a ETA: apoyo, recuerdo, homenajes u otro tipo de actos realizados hacia personas relacionadas directamente con la "organización", o bien hacia la organización misma. El segundo núcleo más importante son aquellas expresiones cuyo objetivo es múltiple, es decir que no tienen ningún contenido específico reseñado (23%), le siguen las de reivindicaciones propias de los movimientos sociales (12%), las de apoyo a símbolos nacionalistas (7%) y las de carácter antirrepresivo (7%).

En lo que se refiere a la dinámica seguida en esos once años, podemos decir que, mientras las expresiones que tienen como referencia a ETA se mantienen en un nivel constante, crecen las relativas a los símbolos y disminuyen las de la temática de los movimientos sociales y las de carácter antirrepresivo.

4.2.3. En lo relativo a los modelos que se utilizan, es necesario señalar que la importancia del medio "manifestaciones" eclipsa la variedad de formas de

expresión que componen el entramado ritual del colectivo. Este medio, que simboliza como ningún otro la "capacidad de movilizar", recoge el 39% de las expresiones computadas en nuestro estudio, le siguen a gran distancia los homenajes y las movilizaciones (actitudes de respuesta generalizadas y sin especificar) con el 6%.

El análisis de la evolución en el empleo de los diferentes medios nos indica que, mientras que los homenajes y las movilizaciones mantienen una tendencia creciente, en el caso de las manifestaciones (quizás debido a la convocatoria restringida de "grandes manifestaciones") descende su número.

4.2.4. Aproximadamente en un 15% del total de las expresiones colectivas registradas se han producido enfrentamientos con las F.S.E o con la Ertzantza, percibiéndose una tendencia decreciente sobre todo a partir del año 1982 (año en que llega el PSOE al Gobierno del Estado) y un aumento en 1988 (año de las conversaciones de Argel).

4.2.5. En lo que atañe a la distribución espacial tenemos que: a nivel comarcal, la mayor parte de ellas se producen en aquellas comarcas que contienen las capitales de provincia, seguramente debido a su mayor volumen de población y a la resonancia social que adquieren en ellas.

En Alava: mientras que en la Llanada la tendencia es decreciente, en la Cantábrica Alavesa se produce un mantenimiento del número de expresiones durante los once años computados.

En Vizcaya: mientras que en las comarcas del Gran Bilbao, Markina y Plencia, después de producirse un descenso en los años 82-85, la tendencia se recupera, en el Durangésado y Gernika la dinámica es claramente decreciente.

En Guipuzcoa: la comarca de Urola-Costa mantiene su nivel de expresiones, en el Gohierri la tendencia es creciente, en el Bajo Deba, Bajo Bidasoa y Tolosaldea existe una leve tendencia decreciente, y en el Alto Deba y San Sebastián la evolución es nítidamente decreciente.

A nivel provincial hay que reseñar que el mayor porcentaje de expresiones se da en Guipuzcoa (32%), seguida de Vizcaya (29%), Navarra (14%) y Alava (8%). Podemos decir, así mismo, que exceptuando en Vizcaya, donde se ha

recuperado un nivel creciente a partir del año 1985, en las demás provincias se sitúa en franco descenso, siendo éste más pronunciado en el caso de Navarra.

5º En lo relativo al papel de ETA, de la Iglesia y del Estado podemos decir que:

5.1. En lo que respecta a ETA, la dependencia del MLNV es total. Ya hemos visto las claves organizativas sobre las que se sitúa tal dependencia; pero, además, existen otras dimensiones que contribuyen a modelar las relaciones que se producen entre ambos entes. Estas dimensiones se establecen a partir de los cambios producidos en la sociedad vasca y de las consecuencias que de ello se derivan para el colectivo radical y sus relaciones con ETA.

El creciente rechazo de ETA en la sociedad vasca, en parte debido a la postura tomada por los partidos del "Bloque Democrático", ha contribuido a la construcción de un nuevo eje sobre el que gravita la situación del colectivo radical: el definido por la adhesión o rechazo de la violencia.

En este nuevo contexto la necesidad de apoyo de HB a ETA se multiplica para evitar la percepción de la inutilidad de sus prácticas armadas. Por ello la mayor parte de sus expresiones colectivas están determinadas por el apoyo, recuerdo o la difusa adhesión a ETA, su existencia y sus métodos. Al mismo tiempo, se genera una sensación de aislamiento en el colectivo, que determina la necesidad de establecer su estrategia a partir de una lógica autocentrada de explicación y justificación de su misma existencia. Se contagia y difumina la violencia a otros ámbitos de la vida social, para evitar la cristalización del ejercicio de la misma en ETA y porque se mimetiza a determinados sectores civiles, a través de la conexión que se pretende entre los principios y los métodos, que se justifican y defienden para el logro de dichos principios.

5.2. El papel de la Iglesia Vasca no es determinante para el colectivo, pero sí lo es para profundizar el foso que separa a éste con el resto de la sociedad y, sobre todo, para evitar la adherencia al colectivo y, más en concreto, el apoyo a ETA. La Iglesia Vasca no es un todo homogéneo, pero en su mayor parte, -y en los distintos niveles de ésta- la postura es claramente contraria y deslegitimadora de la violencia de ETA y de las posturas del colectivo radical con respecto a ésta.

La influencia de las posturas oficiales de la Iglesia en el colectivo radical es muy pequeña, ya que la mayor parte de sus integrantes se definen como agnósticos, ateos o "no practicantes".

Solamente existe un núcleo de creyentes practicantes organizados, que asumen y legitiman la postura radical. Estos son la "Coordinadora de Sacerdotes de Euskal-Herria", la de "Cristianos de Base" y el colectivo -que incluye a sectores de ambos- situado en torno a la publicación "Herria 2.000 Eliza". Estos sectores de la Iglesia Vasca, que son muy minoritarios, trasladan una determinada interpretación de las directrices de la Teología de la Liberación al contexto del País Vasco, dotando de elementos legitimadores a las posiciones mantenidas por el colectivo radical y, consecuentemente, a las de ETA. Su importancia radica en el papel de referencia que cumplen para aquel sector del colectivo que se considera creyente y, además, porque se sitúan como contrapunto de las posturas mayoritarias de una institución clave en la vida social del País Vasco, que ha estado y está unida hegemónica y rígidamente con las posiciones nacionalistas -hoy con las moderadas-.

Los componentes religiosos del discurso radical son múltiples. Entre ellos cabe destacar el contenido que se otorga a los conceptos de "pueblo", "opresión", "liberación". Aunque estos elementos se pueden encontrar en muchos discursos, ciertamente, las raíces esencialistas y el sentimiento agónico, así como la clave redentora del MLNV y de ETA, poseen unas claras connotaciones sacrales que sitúan el discurso radical por encima de la voluntad de las personas y de la racionalización del discurso político, la densidad y la fuerza de elementos parareligiosos es considerable. El peso de la orientación valorativa en sus acciones y la transformación en clave de absolutos de cualquier hecho de la vida social, no es ajena a esta impregnación sacral de su discurso.

5.3. En lo relativo a la influencia del Estado y sus actuaciones en la dinámica del colectivo radical, hay que decir que -al margen de su simbolismo y de la centralidad negativa que posee como enemigo principal y causante de todos los males- la dimensión fundamental de influencia se sitúa en la represión ejercida, en la subsiguiente conciencia antirrepresiva que genera y en las actuaciones de éste que puedan enclavarse en el plano del conflicto planteado por el nacionalismo. Como corolario de esta última, se encuentra la relativa a la institucionalización de la CAV en el marco del Estado y la utilización de los distintos instrumentos que el Estatuto contiene.

La represión hoy posee un carácter restringido y la conciencia antirrepresiva es por ello cada vez más débil. Aunque cualquier hecho y episodio represivo -y sobre todo, las lactas y casos "no aclarados" de represión legal o ilegal- pueda ser utilizado para recordar y dar coherencia al discurso radical y sus actuaciones, también es cierto que el cambio de la imagen de ETA en la población de la CAV y

la adecuación de la mayoría de las fuerzas políticas al marco estatutario trasladan la significatividad de la represión desde el plano físico al plano simbólico.

Al existir una fuerza de oposición desleal (según la terminología de Linz, y en cuanto que se sitúa al margen del marco político), las instituciones y los partidos que las gobiernan deben realizar un difícil equilibrio entre la aceptación de las medidas que el Estado adopta para combatir a ETA, la ambigua, difusa y supuesta coincidencia de los partidos nacionalistas con los fines de ésta y las proyecciones simbólicas que se derivan de los conflictos mantenidos con el Estado, en el interior de territorio. Estos tres hechos son la clave mediante la cual se puede explicar el mantenimiento, con altibajos, de la fuerza radical, la ambigüedad de las relaciones que se producen en el contexto institucional y, en general, la dinámica política de la Sociedad Vasca.

Parece que, independientemente de las capacidades y del desarrollo de los instrumentos que posee el marco estatutario lo cierto es que no se ha logrado construir una imagen adecuada y plausible de igualdad en las relaciones entre las "naciones" y ello es aprovechado por el sentimiento irredentista y átonico que preside y envuelve al colectivo nacionalista radical, determinando la falta de normalización de la sociedad vasca.

Desde este punto de vista, el problema no se plantea exclusivamente en la veracidad u objetividad de las potencialidades del Estatuto, sino en el corte simbólico que acompaña a dichos instrumentos y su desarrollo. Y, sobre todo, en la capacidad de las fuerzas políticas nacionalistas, y en el interés del Gobierno Central y de los partidos no nacionalistas en el País Vasco, para construir una "autonomía significativa" en las percepciones de los habitantes (el "sueño" de ser libres de dominio de extraños que diría W. Connor). Todo ello, olvidando la tendencia a transformar cualquier evento político en un problema de discriminación social, que pueda reavivar y reforzar la segmentación de la población y debilitar el sentimiento de pertenencia de ésta a un entramado social común, complejo, pero lleno de posibilidades para profundizar en la democracia.

BIBLIOGRAFIA

BIBLIOGRAFIA

- Aguirre, R: " El conflicto en torno a la cultura vasca y su repercusión en la vida de la Iglesia" pags. 36-60 en J.M. Setién, R. Aguirre, X. Basurko, M. Garijo: "Conflicto cultural y comunidad cristiana". Ed. Desclée de Brouwer. Bilbao. 1981.
- , Mardones, J.M. y Urrutia, V. : "La Iglesia Vasca" Bilbao.Mimeografiado. 1985.
- Alberoni, F: " Movimiento e Institucionalización". Editora Nacional, Madrid, 1985.
- Alemann, U.V.:"Democracia de partidos y participación ciudadana" Revista de Estudios Políticos Nº 20. Marzo-Abril 1981.
- Almond, G. y Verba, S.: "La Cultura Cívica". Ed. Euramérica. Madrid, 1970.
- Amigo, A. "Pertur, ETA 1971-1976" Ed. Hordago. San Sebastian, 1978.
- Apalategi, J. "Los vascos de la nación al Estado" Ed. Elkar. SS. 1979.
- Arna, S. "Obras escogidas. Antología Política". Ed. Haranburu. San Sebastian, 1978.
- Aranzadi, J. "Milenario vasco y antisemitismo democrático" En El Viejo Topo nº 30 de Marzo de 1979.
- "Euskadi y sus curas" Revista "Triunfo". Mayo, 1981.
- "Milenario Vasco: Edad de oro, Etnia y Nativismo". Ed. Taurus, Madrid, 1981.
- Aretxaga, B. " Los funerales en el nacionalismo radical vasco" Ed. La primitiva Casa Baroja S. 1988.
- Arregi, N. " Memorias del KAS. 1975-1978 ". Ed Hordago. San Sebastian, 1981.
- Ayerdi, Xabier. "¿Es un contrasentido un nacionalismo tranquilo?" Rev. Inguriak nº 5, pags 63-96, Asociación Vasca de Sociólogos, Bilbao, Septiembre de 1980.
- Azkona, J. "Etnia y nacionalismo: una aproximación desde la antropología" Ed. Anthropos. Barcelona, 1984.
- "Para comprender la antropología". 2 vol. ("la historia" y "la cultura") Ed. Verbo Divino. Pamplona. 1988.

- Barth, F.: "Introducción" en F. Barth comp.: "Los grupos étnicos y sus fronteras". pags 9-49, F.C.E. México, 1976.
- Bell, D.: "The end of Ideology". Ed. Collier Books. New York, 1961.
- Beltza (Lopez-Adan, E.): "Nacionalismo Vasco y clases sociales". Ed. Txertoa. SS. 1976.
- "El Nacionalismo Vasco en el exilio: 1937 - 1960". Ed Txertoa. SS. 1977.
- "Del carlismo al nacionalismo burgués" Ed. Txertoa. SS. 1978.
- Berger, P.L.: "Juicio moral y acción política". Facetas e Instituto Rockford. pags. 1-7. "This World" 1988.
- B. y Kellner, H.: "Un mundo sin Hogar: modernización y conciencia" Ed. Sal Terrac. Bilbao, 1979.
- & Luckmann, T.: "La construcción social de la realidad" Ed Amorrortu Buenos Aires 1979.
- Bottomore, T.B.: "Sociología Política". Ed. Aguilar. Madrid 1982.
- Bourdieu, P.: "¿Qué significa hablar?: economía de los intercambios lingüísticos". Ed. Akal. Madrid. 1985.
- "Cosas Dichas". Ed. Gedisa. Buenos Aires. 1988.
- , Chamboredon y Passeron: "El oficio del sociólogo" Ed. Siglo XXI, Madrid 1976.
- & Passeron, J.C.: "La reproducción: Elementos para una teoría del sistema de enseñanza". Ed. Laia. Barcelona 1981.
- Brubaker, R.: "The limits of rationality: An Essay on the social and moral thought of Max Weber". Allen & Unwin. Londres, 1984.
- Bruni, L.: "ETA: historia política de una lucha armada". Ed. Txalaparta. Bilbao, 1988.
- Brunn, G. "Nationalist Violence and terror in the Spanish Border provinces: ETA" en W.I. Mommsen and G. Hirschfeld eds.: "Social Protest, Violence and Terror in Nineteenth and Twentieth century Europe". St. Martin's Press. N.Y. 1982.

- Caro Baroja, J.: "Sobre la Identidad Vasca" en "El laberinto vasco". Ed. Txertoa. San Sebastián, 1984, pags. 11-40
- Clark, R.: "The basque insurgents: ETA, 1952-1980", The University of Wisconsin Press, 1984.
- Colemann, J.S. & Rosberg, C.G. eds.: "Political Parties and National Integration in Tropical Africa". University of California Press. Berkeley, 1966.
- Connor, W.: " Democracy, Ethnocracy, and the Modern Multinational State: paradoxes and tensions" Ponencia presentada en el II Congreso Mundial Vasco. 1987 (mimeografiada), pag 16, traducido como: "Democracia, Etnocracia y el Estado Multinacional Moderno: Paradojas y tensiones" en A. Perez-Agote ed. "Sociología del Nacionalismo" Ed. UPV/EHU y Gobierno Vasco. Bilbao, 1989. Pags 111-130. Pag 123.
- Conradi, D.P.: "Cultura Política, legitimación y participación: el caso de Alemania Occidental" Revista de Estudios Políticos. Nueva Época Nº 20, Marzo-Abril, 1981
- Corcuera, J. "Orígenes, Ideología y organización del nacionalismo vasco: 1876-1904". Ed. S XXI Madrid. 1979.
- Coser, L. A. "Funciones del conflicto social" Ed. F C E. México 1961.
- "Internal violence as a mechanism for conflict resolution" en L. A. Coser ed. "Continuities in the study of social conflict" Free Press. Nueva York, 1968.
- "Masters of Sociological Thought: Ideas in historical and social context" R.K. Merton Gnl Ed. Ed. HBJ. N. Y. 1977
- Cot, J.P. & Mounier, J.P. "Sociología Política" Ed. Blume, Barcelona, 1980
- Covendale, J.F. "The political transformation of Spain after Franco" Ed. Praeger. New York, 1979
- Crenshaw, M. "Introduction: Reflections on the effects of terrorism" en M. Crenshaw ed. "Terrorism, Legitimacy and Power" Wesleyan University Press, Middletown, Ct. 1986.
- Dahrendorf, R. "Sociedad y Libertad" Ed. Tecnos Madrid 1966
- Damborenea, G. "Conferencia para el curso de comisarios de la academia superior de policía". Febrero, 1985.

- Douglass, W.: "Basque Politics: A case study in ethnic nationalism (col.) Associated Faculty Press inc. and Basque Studies Program - University of Nevada-Reno 1985.
- Dowse, R.E. & Hughes, J.A.: "Sociología Política". Ed. Alianza Universidad. Madrid. 1982.
- Durand, G.: "Structure Religieuse de la Transgression" en M. Maffesoli y A. Bruston: "Violence et transgression" Paris, Anthropos, 1979.
- Durkheim, E. : "Las formas elementales de la vida religiosa. Ed. Akal-universitaria. Madrid 1982.
- "Las reglas del método sociológico" Barcelona. Ed. Orbis, 1985.
- Duverger, M.: "Los partidos políticos". Ed. F.C.E. México, 1979.
- "Sociología Política". Ed. Ariel, Barcelona, 1979.
- Eisenstadt, S.N.: "Modernización, movimientos de protesta y cambio social" Ed. Amorrortu. Buenos Aires, 1968.
- " El Estado, la Sociedad y la formación de Centros: Algunos problemas en la evolución de la Sociología Política". Revista de Estudios de la Opinión Pública nº 18, pp: 9-40, Octubre-Diciembre de 1969
- "Ensayos sobre el cambio social y la modernización" Ed. Tecnos. Madrid, 1970.
- "Centre and Periphery: Essays in Microsociology" Chicago University Press. 1975.
- Eliade, M. : "Lo sagrado y lo profano". Ed. Labor . Barcelona, 1983
- Elorza, A. : " Ideologías del Nacionalismo Vasco (1876-1937)". Ed. Haranburu. San Sebastian, 1978
- Etzioni, A. "El control social en las organizaciones". E.I.CC.SS. "C"
- Festinger, L. : "A Theory of Cognitive Dissonance". Row Peterson. Evanston 1957.
- Furth, H.G. : "Young children's understanding of society" en H. McGurk ed. "Issues in childhood social development". Cambridge University Press 1978

Fusi, J.P. "Política obrera en el País Vasco (1880 - 1923)". Ed. Turner, Madrid 1975.

García Venero, M.: "Historia del Nacionalismo Vasco" Ed. Nacional. Madrid, 1979.

García-Pelayo M.: "Los mitos políticos" Ed. Alianza Universidad. Madrid, 1981.

Garmendia, J.M. "Historia de ETA" , 2 Vol. Ed. Haranburu, San Sebastian, 1983.

Geertz, C.: " Religion as a Cultural System. En M. Banton Ed. Anthropological Approaches to the study of Religion" Londres. Tavistock.

-----"La interpretación de las culturas Ed. Gedisa, Barcelona, 1987.

Giddens, A. : "La estructura de clases en las sociedades avanzadas" Ed. Alianza Universidad. Madrid, 1983.

-----"Estados nacionales y violencia" en Revista "Debats" nº 14 , Pags 90-101. Diciembre 1985.

Gil Calvo, E. " Sobre sionismo vasco" Rev. El Viejo Topo nº 35, Pags 14-25. Agosto de 1979.

Giner, S. "El destino de la libertad" Ed. Espasa Calpe, Madrid, 1987.

----- & P. de Yruela. "La Sociedad Corporativa". Ed. CIS. Madrid 1979.

Gonzalez Portilla, M. "La formación de la sociedad capitalista en el País Vasco (1876 - 1913)" 2 vol. Ed. Haranburu. San Sebastian 1981.

Gruña, J.L. "El nacionalismo y la II república en el País Vasco" Ed. CIS. Madrid, 1986.

-----"La izquierda nacionalista vasca en la II república. A.N.V." en la obra colectiva "Nacionalismo y Socialismo en Euskadi" Revista del colectivo IPES. Cuaderno de Formación nº 4. Bilbao, 1984.

Greenstem, F.L. "Socialización política" Enciclopedia Internacional de las CC.SS. "S".

Gunther, R. "Spain after Franco" University of California Press, Berkeley, 1986.

----- "Politics and Culture in Spain". Center for Political Studies, Institute for Social Research, Ann Arbor. University of Michigan. 1988 (mimeografiado).

Gurr, T.R. ed. "Handbook of political conflict. Theory and Research" Ed. The Free Press. New York, 1980.

- Gurrutxaga, A.: "El código nacionalista vasco durante el franquismo". Ed. Anthropos. Barcelona, 1985.
- "La refundación del nacionalismo vasco". Ed. UPV/EHU. Bilbao, 1990.
- , Perez-Agote y Unceta: "Estructura y procesos sociales en el País Vasco" UPV, Bilbao 1990.
- Habermas, J.: "Problemas de legitimación en el Capitalismo Tardío". Ed. Amorrortu. Buenos Aires 1975.
- Heiberg, M. : " Saints and Sinners: An Analysis of the political violence of ETA" Pag 43; en M. Heiberg Recop: "International Terrorism as a Political Weapon". Ed. Ellmann Ellingsen. Oslo, 1988. Pags. 27-46
- Ibarra, P.: "La evolución estratégica de ETA: de la guerra revolucionaria (1963), a la negociación (1987)". Ed. Kriselu. San Sebastian 1989.
- Ibarzabal, E.: " 50 años de Nacionalismo Vasco: 1928 - 1978" Ed. Vascas. Bilbao, 1978
- Jauregui, G.: " Violencia en Euskadi: una cuestión de Voluntad Política", pags. 197-214 ,en F. Reinales Ed. y Comp.: "Violencia y Política en Euskadi" Ed. Descleé de Brouwer. Bilbao, 1984.
- "Ideología y estrategia de ETA" Siglo XXI. Madrid 1985.
- Juaristi, J.: "El Linaje de Aitor: La Invención de la Tradición Vasca". Ed. Taurus, Madrid, 1987.
- Kertzer, D.I : "Ritual, Politics, and Power". New Haven. Yale University Press, 1988.
- Kornhauser, W.: "Aspectos políticos de la sociedad de masas" Ed. Amorrortu, Buenos Aires, 1969.
- Laporta, F.J. " Estado y Violencia: sugerencias para una toma de posición" Revista Sistema nº 38-39, pags 111-123 1980
- Larronde, J.C. " El Nacionalismo Vasco: su origen e ideología en la obra de Sabino Arana Goiri" Ed. Txertoa. San Sebastian. 1977.
- Leach, E.: " Political Systems of Highland Burma" Boston : Beacon 1954.
- " Philosophical Transactions of the Royal Society". B, 251, 1966

Lenk, K. & Neumann, F. eds.: "Teoría y Sociología Críticas de los Partidos Políticos". Ed. Anagrama. Barcelona, 1980.

Letamendía, F.: "Historia de Euskadi: el nacionalismo vasco y ETA". París-Barcelona. Ruedo Ibérico. 1977.

-----"Los vascos ayer, hoy y mañana" Ed. Mugalde. Hendaya 1976 .

Letamendia, P.: "Nationalismes au Pays Basque". Maison des Pays Iberiques. Presses Universitaires de Bourdeaux. Burdeos. 1987.

Linz, J.J.: " The Basques in Spain: Nationalism and political conflict in a new democracy" en W.P. Davison y L. Gordenker eds.: " Resolving nationality conflicts: the Role of Public Opinion Research" , pags. 11-52, Ed. Praeger. New York, 1980.

-----"Peripheries within the periphery" en Per Torsvik ed.: "Mobilization center-periphery: structures and nation-building", pags 335-389, Ed. Institute of Comparative Politics, University of Bergen, Norway. Bergen, 1981.

-----"From Primordialism to Nationalism" en Tiryakian and Rogowsky comp.: "New Nationalisms of the Developed West", pags 203-253 Ed. Allen & Unwin. Boston, 1985.

-----"Conflicto en Euskadi" Ed. Espasa-Calpe. Madrid, 1986.

-----"La quiebra de las democracias" Ed. Alianza Universidad, Madrid, 1987.

Lipset, S.N. & Rokkan, S. "Party Systems and Voter Alignments : Cross National Perspectives". N.Y. Free Press 1967.

Llera, F.J. "Caracterización socio-política del sistema de partidos de la Comunidad Autónoma Vasca y Navarra" Revista de Estudios Políticos Nº 20, , pags 61 a 86, Marzo - Abril 1981.

-----"El sistema de partidos vascos: distancia ideológica y legitimación política" Revista de Investigaciones Sociológicas Nº 28, pags 171 a 206, Octubre - Diciembre 1984.

-----"Los partidos de la Izquierda Abertzale" Seminario sobre Partidos Políticos en España. CIS (mimeografiado), 1984.

-----"Postfranquismo y fuerzas políticas en Euskadi". Servicio de publicaciones de la UPV / EHU. Bilbao 1985.

-----"El sistema de partidos en la comunidad autónoma del País Vasco" Revista de Estudios Políticos - Nueva Época Nos. 46 - 47, pags 527 a 552, Julio - Octubre 1985.

- "Legitimation crisis and atrophy of the nation-state in Spain: the Basque case". Ponencia del XI Congreso Mundial de Sociología. (mimeografiada). Nueva Delhi, 1986.
- "Procesos estructurales de la sociedad vasca " en F. Hernandez y F. Mercadé comp. "Estructuras sociales y cuestión nacional el España". Ed. Ariel. Barcelona 1986.
- "Violencia y crisis de legitimación en el País Vasco: Un proyecto de investigación" (mimeografiado).1986.
- " Violencia y sobrevaloración de la Lengua: conflicto simbólico en el País Vasco" en J. Perez Vilarño Ed.: " Comportamiento electoral y nacionalismo en Cataluña, Galicia y País Vasco". pags. 157-186.Universidad de Santiago. Santiago de Compostela 1987.
- "Continuidad y cambio en el sistema de partidos vascos: 1977-1987". Revista de Estudios Políticos Nº 59. pags. 277-375, Enero-Marzo, 1988.
- "Continuidad y cambio en la política vasca: Notas sobre identidades sociales y cultura política" REIS Nº 47 , pags 107-135, de Julio-Septiembre 1989.
- Luckmann, T: "La religión invisible: el problema de la religión en la sociedad moderna". Ed. Sígueme. Salamanca. 1973
- Manfresoli, M: "La lógica de la dominación" Ed. Península. Barcelona. 1977.
- Maquiavelo, N.: "El Príncipe" Ed. Espasa-Calpe. Madrid, 1981.
- Maravall, J.M. " Dictadura y disenso político" Ed. Alfaguara.1978.
- Mardones, J.M.: " Tareas del teólogo en la sociedad actual". Revista Moralía. 1983.
- " ¿Existe una manipulación religiosa?" Revista Sal Terrae. Santander. Agosto 1984.
- "Tendencias socio-religiosas en Euskadi hoy" . Ponencia en la Universidad de Verano San Sebastián . Mimeografiada 1986
- "Sociología y Nuevos Movimientos Sociales". Revista "Inguriak". Nº 3: "Los Nuevos Movimientos Sociales" Asociación Vasca de Sociólogos, pags 7-17. Bilbao Diciembre 1987.
- " La Iglesia y la paz en Euskadi". Revista El Ciervo, nº 444, Febrero 1988.
- Mars, K. y Engels, F. "La ideología alemana" Ed Grijalbo Barcelona 1970.

Mata, J.M.: "Informe cualitativo sobre el nacionalismo en la C.A.V." Dir. F.J.Llera. Realiz. DATLAN S.A. Dep. Presidencia. Gob. Vasco.1987.

-----"Notas para un análisis del discurso nacionalista radical" en Perez-Agote,A. ed."Sociología del nacionalismo". UPV/EHU y Gobierno Vaco. Bilbao. 1989

-----"Discurso, expresiones y violencia en la lógica política de Herri Batasuna" Cuadernos de Alzate. (en prensa).

Merton, R.K.: " Teoría y estructura sociales". Ed. F.C.E. México, 1964.

Michels, R.: " Los Partidos Políticos: Un estudio sociológico de las tendencias oligárquicas de la democracia moderna" Ed. Amorrortu. 2 Vol. Buenos Aires,1979.

Mira, F.J. : " Cultura" en S. del Campo Ed. : "Tratado de Sociología" Ed. Taurus, Madrid, 1984.

Munn, N.D. : " Symbolism in ritual context | Aspects of symbolic action". en John J. Honigmann, ed. " Handbook of Social and Cultural Anthropology " Pags. 579 - 612. Rand McNally. Chicago 1973.

Nieburg, H.L. : " Culture Storm: Politics and the ritual order" St. Martin's. N. Y. 1973.

Nisbet, R.A. "Introducción a la Sociología: El vínculo social" Ed. Vicens-Vives. Barcelona, 1982.

Noelle-Neumann, E. : " La espiral del silencio en el País Vasco" Revista Cuenta y Razón nº 33 de Enero de 1988, pags. 48-49. En su primera referencia. "Die Schweigespirale. Öffentliche Meinung unsere soziale Haut". Munich: R. Piper, 1980.

Offe, C. "Partidos Políticos y Nuevos Movimientos sociales" Ed. Sistema. Madrid 1988

Pareto, V. " Forma y Equilibrio Sociales" Ed. Revista de Occidente. Madrid, 1967

Parsons, T. "Some reflections on the place of force in the social process" en H. Eckstein Ed. : "Internal War". Free Press. N.Y. 1964.

-----"La estructura de la acción social". Ed. Guadarrama. Madrid, 1968.

----- & E.A. Shils: "Toward a General Theory of Action". Cambridge University Press, Mass. 1951.

- Payne, S. G.: "El Nacionalismo Vasco desde sus orígenes a ETA" Ed. Dopesa. Barcelona, 1974.
- "Regional nationalism: Basques and Catalans" en W.T. Salisbury y J. D. Theberge eds.: " Spain in the 1970s: Economics, Social Structure, Foreign Policy", pags. 76-102, Ed. Praeger. New York, 1976.
- Perez-Agote, A.: "La reproducción del nacionalismo: el caso vasco". Ed. CIS-S. XXI. Madrid, 1984.
- "El nacionalismo vasco a la salida del franquismo" Ed. CIS-S. XXI. Madrid, 1987.
- "Sociología del Nacionalismo" Ed. UPV/EHU. Bilbao, 1989.
- Piñuel, J.L.: "El Terrorismo en la Transición Española (1972-1982)". Ed. Fundamentos. Madrid, 1986.
- Pitts, J.R.: "Control Social : Concepto" en la Enciclopedia Internacional de CC. SS., "C".
- Pool, I de S.: "Comunicación Política" en la E.I. de CC.SS. "C".
- Pye, L. W.: "Cultura Política" en la Enciclopedia Internacional de Ciencias Sociales, "C", pags 323-329.
- Rappaport, R.: " Ecology, Meaning and Religion " Richmond N.A.B. 1979
- et Alt " La moral del terrorismo". Ed. Ariel. Barcelona. 1985
- Recalde, J R "La construcción de las naciones" Ed. Siglo XXI. Madrid, 1982
- Reinares Nestreres, F.: "Terrorismo y sociedad democrática". Ed. Akal. Madrid 1982
- Rincón, L.: "ETA (1974-1984)". Ed. Plaza y Janés. Barcelona, 1985.
- Rocher, G.: "Introducción a la Sociología" Ed. Herder. Barcelona. 1978.
- Rodríguez Díaz, A.: "El control de la democraticidad interna de los Partidos Políticos en el Sistema Constitucional Español" Cuadernos de Ciencia Política y Sociología del Col. Nac. De Drs. Y Ldos. en CC.PP. y Sociología Nº17. Pags 104-112. 1980.
- Rossanda, R. "Crisis de Partidos y crisis de Movimientos" en la Revista Leviatán Nº 8. 1982.

- Rousseau, J.J.: "Del contrato social. Discursos". Ed. Alianza. Madrid, 1980.
- Rubio Carracedo, J.: "¿Democracia o Representación?. Poder y legitimidad en Rousseau". Ed. Centro de Estudios Constitucionales. Madrid, 1990.
- Ruiz Olabuénaga, J.I. & Ispizua, M.: "La descodificación de la vida cotidiana: Métodos de investigación cualitativa". Ed. Deusto. Bilbao, 1989.
- Sanchez Oreajo, J.J.: "La cultura: reproducción o cambio, el análisis sociológico de P. Bourdieu". Ed. CIS. Madrid, 1979.
- Santamaría, J.: "Transición controlada y dificultades de consolidación: el ejemplo español" en Santamaría, J. comp.: "Transición a la democracia en Europa del Sur y América Latina". Pags. 371-417. Ed. CIS, Madrid 1981.
- Sartori, G.: "Partidos y Sistemas de Partidos". Ed. Alianza. Madrid. 1980.
- Schutz, A.: "El problema de la realidad social". Ed. Amorrortu. Buenos Aires, 1974.
- "Estudios sobre teoría social". Ed. Amorrortu. Buenos Aires, 1974.
- Schwartz, H. & Jacobs, J.: "Sociología Cualitativa: métodos para la reconstrucción de la realidad". Ed. Trillas. México, 1984.
- Setien, J.M.: "Razón política y razón ética. Lectura del problema desde el País Vasco" Conferencia en el club Siglo XXI, 27-1-87.
- Shabad, G.: "After Autonomy: The Dynamics of Regionalism in Spain" en Stanley G. Payne Ed. "The politics of Democratic Spain", pags. 111-181. Ed. the Chicago Council on Foreign Relations. Chicago, 1986.
- & Gunther, R.: "Language, nationalism, and political conflict in Spain" Comparative Politics Vol. 14, nº4. The City University of New York (CUNY), Julio 1982.
- & Llera, F.J.: "Political Violence in a Democratic State: Basque Terrorism in Spain" en M. Crenshaw, ed. "Political Violence in Western Democracies" (en prensa). 1990.
- Shils, E.A.: "Centre and Periphery" en "The Logic of personal Knowledge. Essays presented to Michael Polanyi". London, 1961.
- & Geertz, C.: "Old Societies and New States". Glencoe, Free Press, 1963.

- Solozabal, J.J.: "El primer Nacionalismo Vasco". Ed. Turner. Madrid, 1975.
- Sorel, G.: "Reflexiones sobre la violencia". Ed. Alianza, Madrid. 1976.
- Sullivan, J.: "El nacionalismo vasco radical: 1959-1986", Ed. Alianza Universidad, Madrid, 1988.
- Tajfel, H. : "Grupos Humanos y Categorías Sociales". Ed. Herder. Barcelona, 1984.
- Taylor & Boedan: "Introducción a los métodos cualitativos de investigación". Ed. Paidós Buenos Aires, 1986.
- Terborgh, G.: "¿Cómo domina la clase dominante?". Ed. siglo XXI. Madrid 1979.
- Thomas, W.I & Znaniecki, F.: "The polish peasant in Europe and America". University of Illinois Press, 1984 .
- Toqueville, A de: "La democracia en América". Ed Orbis Madrid, 1985.
- Touraine, A. "An Introduction to the Study of Social Movements". Social Research, vol 52 - 4, pags 749-789. 1985.
- Tylor, E.B. "Cultura primitiva" 2 vol. Ed. Ayuso. Madrid, 1977.
- Unzueta, P.: "Qué es y qué no es Herri Batasuna" en revista Leviatán, sin referencia.
- "Sociedad vasca y política nacionalista" Ed. El País. Madrid, 1987.
- "Los nietos de la ira: nacionalismo y violencia en el País Vasco" Ed. El País-Aguilar Madrid, 1988.
- Urrutia, V. "Religious Rationalization and Basque Nationalism". Paper. New School For Social Research. Dep. Sociology. N.Y. Mimeografiado 1981.
- "El contexto social de la violencia en el País Vasco" en Rev. Lacerado nº 76 "Iglesia y Violencia en el País Vasco" 1987/2.
- et al.: "Ambitos y Redes Asociativas de Bilbao". Mimeografiado. Bilbao 1989.

- Weber, M.: "Economía y sociedad". Ed. F.C.E. México, 1979.
-"Ensayos sobre metodología sociológica" Ed. Amorrortu. Buenos Aires, 1982.
-"Escritos políticos" 2 Vol.. Ed. Folios.México, 1982.
-"Sobre la teoría de las CC. SS." Ed. Península. Barcelona, 1984.
- White, L.A.: " El concepto de cultura" en J. S. Khan Comp.: "El concepto de Cultura: textos fundamentales" Barcelona. Ed. Anagrama, 1975.
- Wieviorka, M. "El Terrorismo. La violencia política en el mundo". Ed. Plaza y Janés. Barcelona. 1991.
- Wilder, D.A. " Perceiving persons as a group. Categorization and intergroup relations " en David L. Hamilton, ed. "Cognitive Processes in Stereotyping and intergroup Relations", pag 213-258. Erlbaum. Hillsdale, 1981.
- Wolfgang, M.E. & Ferracutti, F. " The Subculture of Violence" Londres. Tavistack, 1967.
- Zulauka, J. "Basque Violence: Metaphor and Sacrament" University of Nevada. Reno. Nev. 1988.

Otros documentos y Fuentes además de los aludidos en los anexos

- "Amasa I". Ed. Mugalde, (mimeografiado) diciembre 1976.
- "Amasa II": "Autonomía y Socialismo". (mimeografiado), sin fecha.
- "Askatasuna. nº1". "Los orígenes de la alternativa KAS" en la Revista, Junio 1979. 2a época, pags. 24, ss.
- "Azterka S.C.L." Estudios Nº 1980/1, 1981/1, 1982/1 y 1983/1.
- Cámaras de Comercio: "Boletines de Coyuntura y Estadística del País Vasco", Varios.
- "Centro de Investigaciones Sociológicas" Estudios Nº 1361, 1402, 1548, 1565 y 1795.
- "Coyuntura política, caracterización y organización de HB". Marzo 1.988.
- "Datlan S.A." Estudios Nº 1987/1 y 1987/2.
- "Deia", diversos desde 1982.
- "Demokrazia eskuhartzailea mugimendu sozialak eta alderdi politikoak" Pamplona, Febrero, 1991, J. Agirre (seudónimo de un grupo de profesores de la UPV/EHU): "Estado, movimientos populares y organización política" T. Montero: "La democracia como participación". T. Erkizia: "Es imprescindible la participación popular en la construcción de una nueva sociedad".
- "Documento de la convergencia, sobre el "Partido socialista revolucionario abertzale" y HASI "Convergencia-agrupamiento Abertzale Socialista" (mimeografiado) sin fecha
- "Documentos Y" 18 vol Ed. Hordago San Sebastian, 1979 - 1981.
- "Egin" desde 1978- 1988
- "Egizan", "Hacia una Organización Revolucionaria de KAS para el Movimiento de Liberación de la Mujer". Mimeografiado. (Extractos, sin fecha)
- "El Correo Español, El Pueblo Vasco", diversos desde 1982.
- "ERE" Nº 4: "La guerra del Estatuto". Octubre de 1979, pags 5-11.
- "Ereiki" (Organo del Comité Central de HASI) nº 1 de Marzo de 1987.
- "Erradicar la violencia por los caminos de la libertad". Coordinadora de Sacerdotes de Euskal-Herria publicado el 15 de Septiembre de 1985 en el periódico "Egin".

- "Escrito sobre la izquierda nacional en Euskadi tras el 28 O de 1982". Asamblea nacional de Nueva Izquierda. B. Serrano Izko. (mimeografiado). Iruña 3 de Diciembre de 1982.
- "Estudio sociológico sobre la presencia de los laicos en la Iglesia Diocesana". Instituto Diocesano de Teología Pastoral. Bilbao. 1989. Mimeografiado.
- "Extractos de un Documento Político dirigido a militantes y simpatizantes de LAB", 1990. Firmado por un grupo de militantes de LAB de la UPV/EHU.
- Gestoras Pro-amnistía: "10 años de represión: 1977-1987". Estella, 1987.
- Gobierno Vasco (Dirección de Trabajo): "Estadísticas Laborales. Varios.
- "Hausnartzen II". Cuadernos de Formación de Herri Batasuna: El Movimiento de Liberación Nacional Vasco: 1959-1977.
- "Hausnartzen III". Cuadernos de Formación de Herri Batasuna III: HB en el contexto del MLNV: 1977-1988.
- "Hausnartzen". Batzorde Nazionala HB Formación: "Negociación". Septiembre de 1988
- INE. "Encuesta de la Población Activa". Varios.
- Juntas Electorales Provinciales. Datos Electorales de HB. Varios.
- "K A S. Ponencia (1983)". Mimeografiado. Documento interno de K A S.
- "La Gaceta del Norte" 10 de Abril de 1985, J. Bustamante.
- "Manifiesto de la presentación de EIA", (mimeografiado). 1977
- Ministerio de Trabajo. "Boletín de Estadísticas Laborales". Varios.
- "Pluralismo Socio-cultural y Fé Cristiana". Congreso de Teología Bilbao-Vitoria Febrero de 1990. Ed. Mensajero. Bilbao, 1991. J. Vitoria: "La recepción de la Teología de la Liberación en el País Vasco" pags. 279-291. J. A. Pagola: "El Evangelio en el País Vasco", pags. 155-187.
- "Ponencia de Participación en las Instituciones de Herri Batasuna" 1983. Pag. 18.
- "Punto y Hora" diversos entre 1985-1988
- "Punto y Hora" nº 216. "Adiós a las armas" en la revista, 5-12 de Marzo, Pags 21 a 26 1981.
- "Resoluciones del congreso de EIA" en Leiza (mimeografiado), 1979, pags 6-7.
- "Texto del II congreso de HASI" (mimeografiado), sin fecha.
- "Vasco Press". "Crónica" Nº 285, 315 y 350
- "Zutabe" nº 22 de Dic. de 1980.
- "Zutabe" nº 10 de Enero de 1985.
- "Zutik" nº 67, de Noviembre de 1976.

"Zutik", nº 10, Caracas, sin fecha.

"Zuzen" nº 20 de Mayo de 1980.